

COLOR

français
DM 80

PASSAP COLOR

Mode d'emploi

Changement de couleur

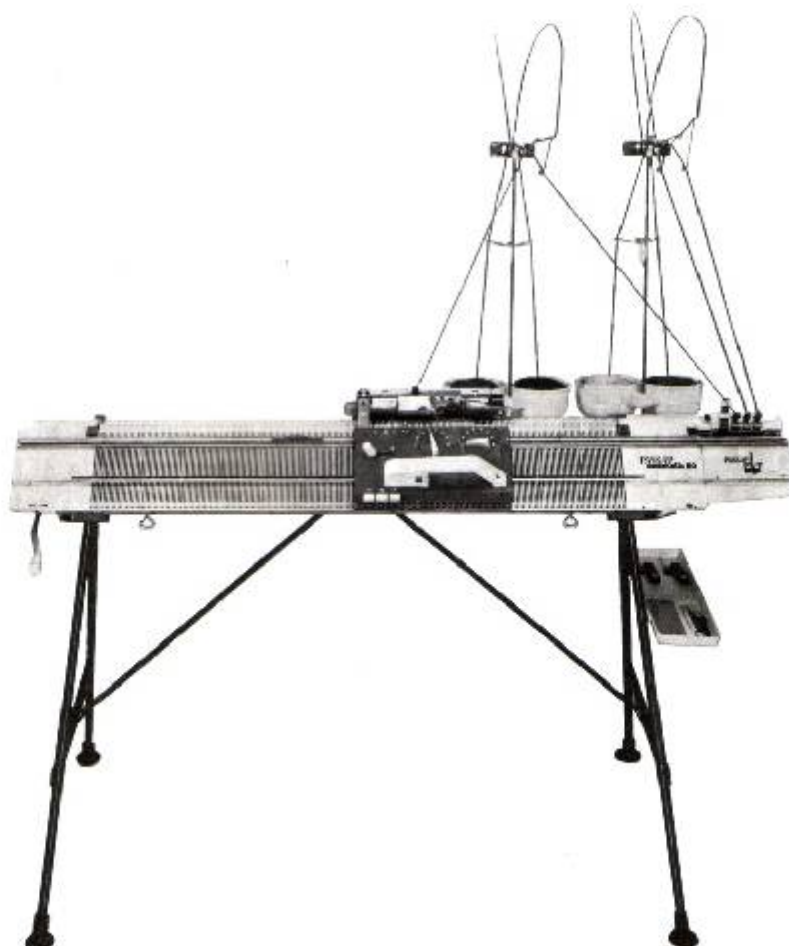

Il permet après présélection le tricotage en 2 couleurs différentes sans aucune manipulation. Les 3^e et 4^e couleurs peuvent être utilisées à tout moment, par simple pression sur une touche.

Si le COLOR est utilisé avec l'ELECTRONIC 6000, les mâts du guide-fil ont un aspect légèrement différent, mais l'utilisation du COLOR reste strictement la même.

Répertoire alphabétique	Pages
Becs fils, mise en place du fil	9
Corrections de fausses manœuvres	11, 12
Enfilage de la laine	8
Nœud de tisserand	12
Position Stop	6
Préparatifs de tricotage	8
Réglage du guide fil	10
Tricotage en deux couleurs	7
Tricotage en trois ou quatre couleurs	7

Effectuer des essais à vide

Afin de se familiariser avec le changement de couleur, il est conseillé d'effectuer des essais à vide, aucun fil n'étant enfilé dans les becs fils et les aiguilles étant en position repos.

1. Placer les becs fils dans leurs supports

Placer les becs fils dans leurs supports de façon à ce que les deux anneaux du bec fil se trouvent entre les deux pinces du support, Fig. 2

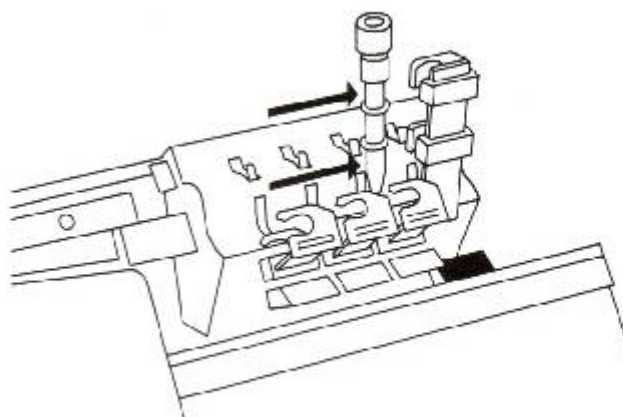

Fig. 2

2. La position hors travail du changement de couleur

La touche d'annulation (flèche Fig. 3) a été pressée.

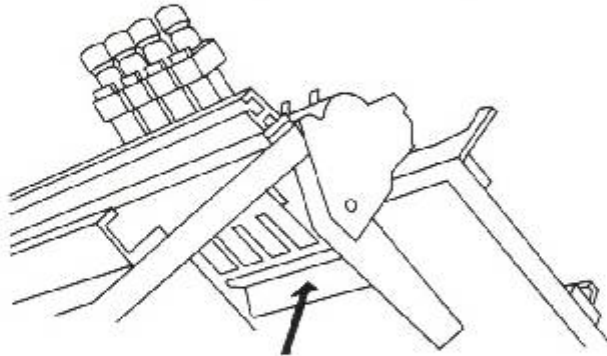

Fig. 3

3. Mise en place d'une couleur

Presser une des 4 touches correspondante à la couleur choisie (Fig. 6) ; la touche reste enfoncée.

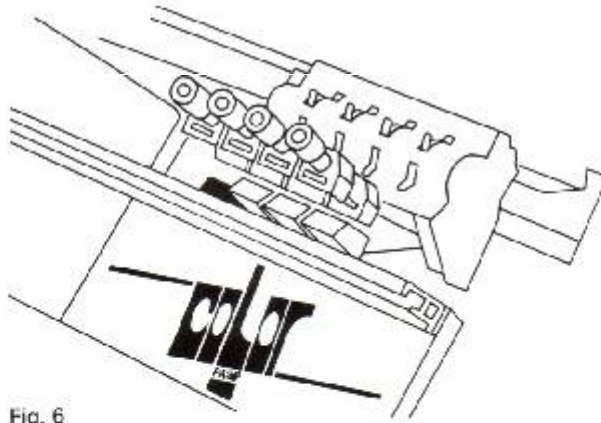

Fig. 6

Pousser le chariot vers la droite jusqu'à ce que le support de bec fil mobile s'ouvre comme une pince (Fig. 7).

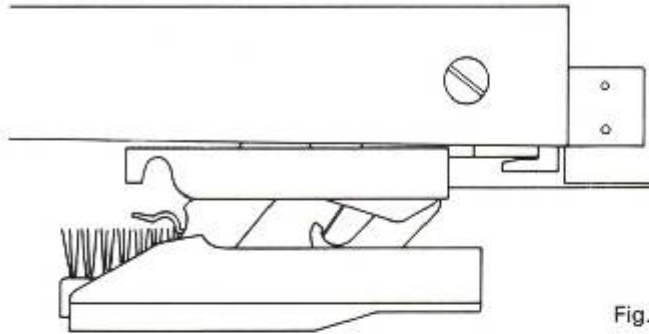

Fig. 7

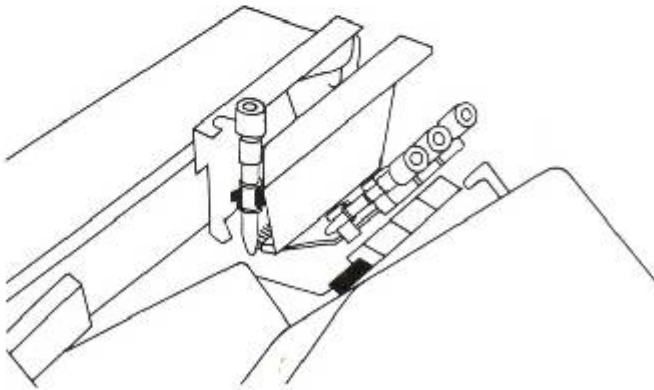

Fig. 9

Continuer de pousser le chariot vers la droite jusqu'à la butée; et ensuite vers la gauche; le bec fil correspondant à la couleur choisie s'engage automatiquement dans le chariot (Fig. 9, 10) et passe en position travail.

Le tricotage peut alors commencer avec cette couleur.

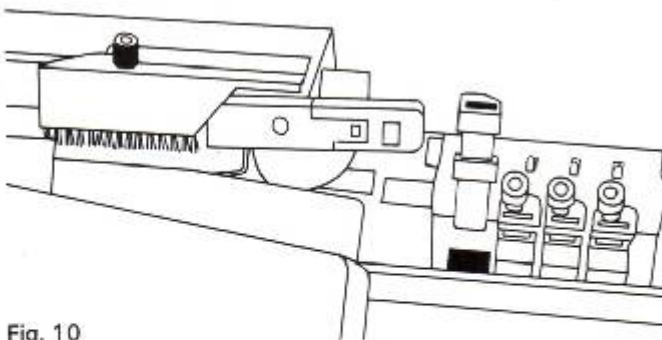

Fig. 10

Note importante

Au cours du tricotage, ne pousser le chariot vers la droite que jusqu'à la position Stop indiquée (Fig. 11). Ne pas dépasser cette limite.

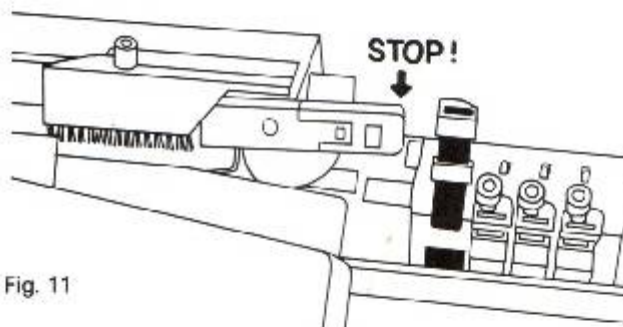

Fig. 11

4. Tricotage en 2 couleurs (automatique)

La première couleur est mise en place sur le chariot en position travail, comme indiqué précédemment (Fig. 10). Enfoncer *ensemble* la touche correspondante à cette première couleur en travail et la touche correspondante à la 2^e couleur choisie.

Pousser le chariot à droite jusqu'à la butée. Le premier bec fil en travail sur le chariot se remet à sa place sur le boîtier de commande et le 2^e bec fil correspondant à la 2^e couleur choisie se met en travail sur le chariot.

Le changement de couleur peut s'effectuer après n'importe quel nombre de rangs pairs (tous les 2, 4, 6, 8 rangs... etc.).

Note importante

Ne presser les 2 touches de présélection que lorsqu'un des becs fils correspondant à une des 2 touches se trouve en position travail dans le chariot (Fig. 10).

5. Tricotage en trois ou quatre couleurs

A chaque changement de couleur désirée, appuyer sur la touche correspondante à la couleur choisie.

Le bec fil en travail vient se replacer dans son logement sur la boîte de commande et le bec fil choisi se met en position travail sur le chariot.

Note importante

Pour le tricotage à plus de 2 couleurs, seule la touche correspondante à la couleur choisie doit être enfoncée lorsque le changement de couleur est désiré.

Préparatifs de tricotage

1. Enfilage de la laine

Enfiler la laine dans les guides-fils comme suit:

- Placez chaque pelote dans son porte-pelote 1. Prenez le fil par le milieu de la pelote et enfitez-le dans l'aiguille à deux chas.
- Passez le fil dans l'œillet 2.
- Passez-le ensuite entre les deux disques de freinage en écartant le disque extérieur. Veillez à ce que le fil passe en dessous du petit ergot.
- Passez le fil dans l'œillet 4
- Dans l'œillet 5
- Dans l'œillet 6.

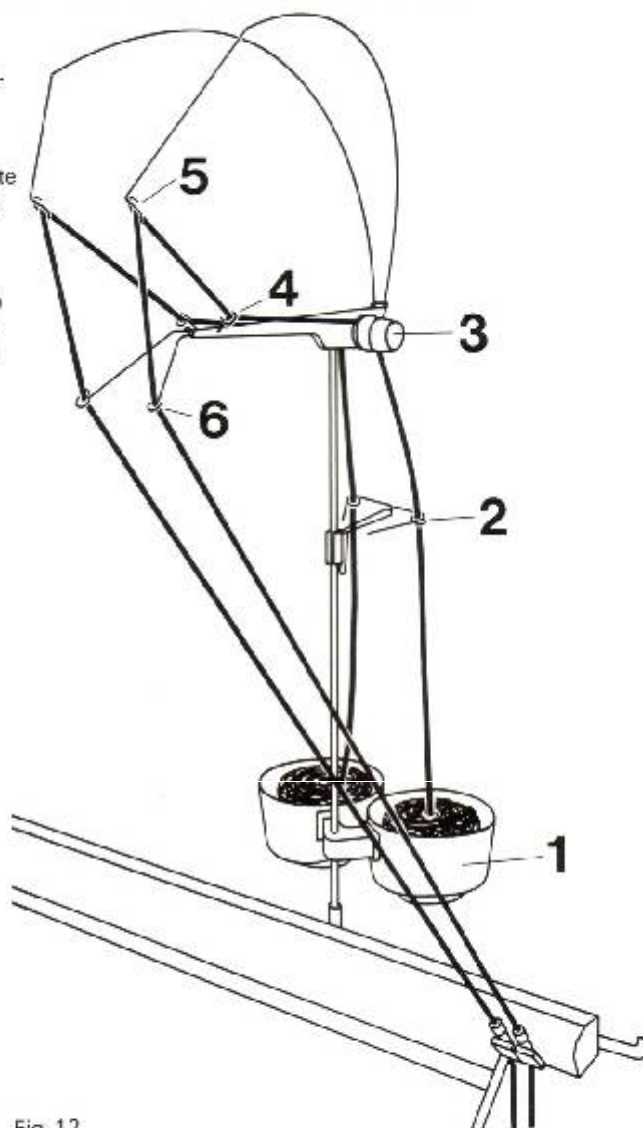

Fig. 12

2. Mise en place du fil dans les becs fils

Chaque bec fil correspond de gauche à droite aux tendeurs de fils de gauche à droite.

Procéder de la manière suivante:

Amener le premier bec fil en position reprise en appuyant sur sa touche correspondante (Fig. 6) et en tirant le crochet du changeur de couleurs vers la droite.

Sortir le bec fil comme indiqué Fig. 15, passer le fil à l'intérieur du bec fil, puis entre les fontures et le fixer à la pince-laine, qui se trouve à droite de la fonture avant. Remettre le bec fil en place et procéder de même pour les 3 autres becs fils.

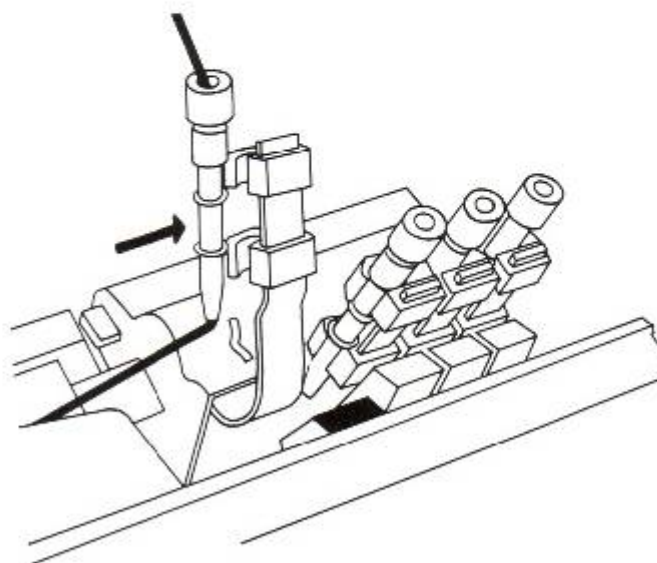

Fig. 15

Une fois le fil en place dans chaque bec fil, enfoncer la touche annulation (Fig. 3) et rebasculer les 4 becs fils en avant.

3. Réglage du guide fil

Suivre les indications du mode d'emploi de «PASSAP DUOMATIC 80» page 15.

Règle générale:

Si des boucles se forment à la lisière du tricot, régler le disque de freinage sur un numéro plus élevé.

Si les mailles de lisière sont trop serrées ou ne sont même pas tricotées, régler le disque de freinage sur un numéro plus petit.

Avant de tricoter, s'assurer une fois de plus que tous les becs fils sont en position attendue. Pour cela s'assurer qu'ils soient inclinés vers l'avant et presser encore une fois la touche d'annulation pour en être tout à fait sûr.

Graissage

Enlever d'abord la crasse des endroits correspondants avec un chiffon sec.

- 1 Lors d'un usage constant 1 goutte d'huile PASSAP Bello-dor par semaine
- 2 Huiler légèrement chaque jour

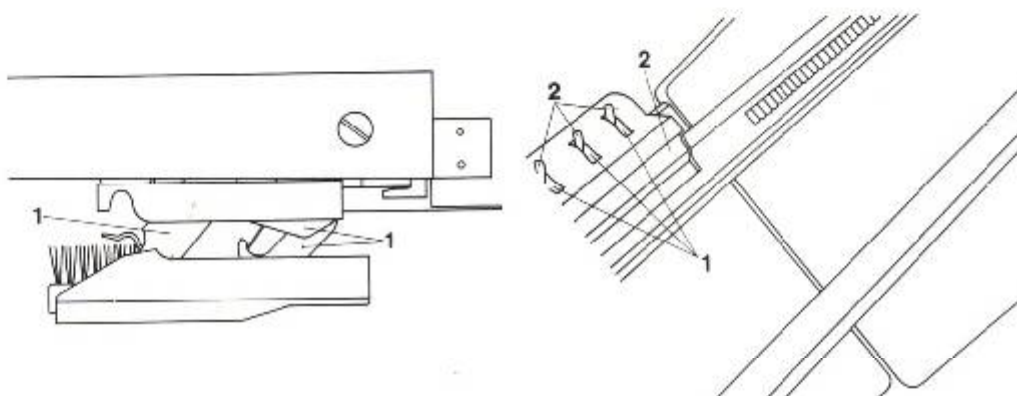

Corrections de fausses manœuvres éventuelles

1. Deux becs fils ne doivent jamais être en position de travail, c'est-à-dire prêts à entrer dans le chariot

Pour l'éviter:

- Ne jamais enfoncer deux touches en même temps lors de la première sélection.
- Ne jamais pousser une deuxième fois le chariot vers la droite, lorsqu'un bec fil s'est placé en position travail après le premier passage du chariot.

2. Deux becs fils se placent en position travail par suite d'une erreur dans le maniement.

Comment corriger:

- Laisser le chariot où il est.
- Abaisser les deux becs fils en position attente.
- Pousser la touche d'annulation (Fig. 3).
- Pousser le chariot vers la gauche éloigné du Color.
- Après cela seulement procéder comme indiqué dans les paragraphes «Mise en place d'une couleur» et «Tricotage en deux couleurs, automatique» du mode d'emploi.

3. Présélection

Nous rappelons que lors du tricotage en 2 couleurs avec changement automatique, le 2^e bec fil doit être présélectionné seulement lorsque le 1^{er} bec fil est en position travail dans le chariot. (On appuie en même temps sur les 2 touches correspondantes.)

- Ne jamais presser deux touches lorsqu'il n'y a aucun bec fil en travail dans le chariot.
- Ne jamais presser deux touches dont l'une des deux ne correspond pas au bec fil en travail dans le chariot.

En effet il se produirait dans ces 2 cas la chose suivante: 2 becs fils se mettraient ensemble en position travail, prêts à entrer dans le chariot et ceci occasionnerait des dégâts importants au mécanisme.

En cas d'erreur de manipulation et au cas où cela arriverait, appuyer sur la touche «annulation» (Fig. 3) et remettre à la main les 2 becs fils en position attente inclinés vers l'avant.

4. Bec fil

Si au cours du tricotage le bec fil saute de son support, la tension est trop forte. Réduire alors celle-ci.

5. Nœuds dans le fil

Moyen d'y remédier: faire un nœud le plus fin possible, par exemple: nœud de tisserand (Fig. 20/1, 2, 3, 4).

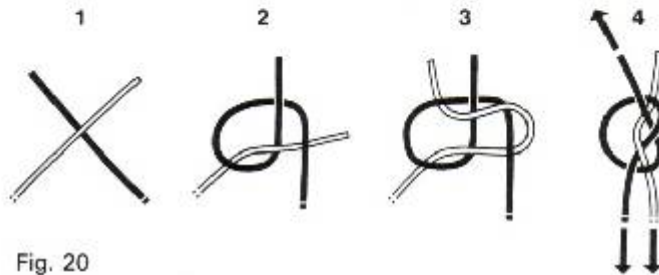

Fig. 20

6. Remplacement d'aiguilles endommagées

Procéder selon mode d'emploi PASSAP DUOMATIC 80, page 86, mais repousser les réglettes en dehors seulement vers la gauche.

Dans la fonture avant on peut atteindre la réglette comme d'habitude.

Dans la fonture arrière, il y a sur la partie supérieure de la pièce de fixation une ouverture par laquelle la réglette peut être repoussée avec le crochet rouge puis sortie (Fig. 21 vue arrière).

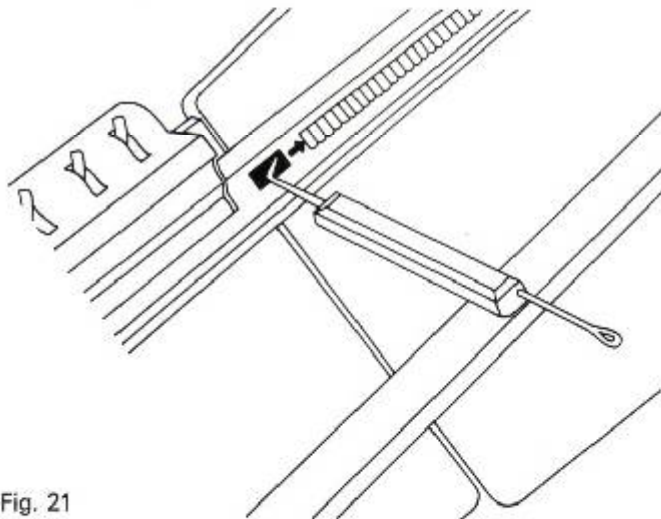

Fig. 21

PASSAP®

MADAG Maschinen- und Apparatebau Dietikon AG
CH-8053 DIETIKON/Schweiz-Suisse-Suiza-Switzerland

© 1994/95 Inventalet PASSAP® meszszék
Copyright: 1977 by MADAG Maschinen- und Apparatebau Dietikon AG, CH-8053 Dietikon ZH/Schweiz
Tous les droits sur cette publication demeurent réservés.
Printed in Switzerland by Elmet + Buchdruck AG, Zurich