

PA

PASSAP



Edition trimestrielle
Prix F. S. 2.40

Journal
PASSAP
N° 13/14

PASSAP-AUTOMATIC et PASSAP-DUOMATIC

PASSAP a élargi son assortiment: à côté de la PASSAP-AUTOMATIC éprouvée et de l'appareil-côtes, vient d'apparaître la machine PASSAP DUOMATIC à double fonture. Nous vous donnons pour la première fois dans cette revue quelques preuves de ses capacités. Comment? — diront quelques-unes de nos fidèles lectrices — encore un nouveau modèle de machine et ma PASSAP-AUTOMATIC ne date seulement que d'une, deux, trois années? Certainement, chère amie-PASSAP, PASSAP ne reste pas stationnaire, PASSAP marche avec le temps! En plus des machines à simple fonture, d'autres à double fonture ont été lancées sur le marché dans le monde entier, dont la plupart travaillent avec poids et quelques-unes avec platines. PASSAP a cherché d'autres possibilités pour sa machine à double fonture et après de longues études est arrivée à un résultat sensationnel. Quelque chose de tout à fait extraordinaire, qui ne s'était encore jamais présenté dans le développement des machines à tricoter: une machine à double fonture qui tricote sans poids, sans platines, sans peigne de tension et qui exécute les dessins complètement automatiquement.

A titre de connaisseuse et d'experte, vous connaissez déjà les nombreuses possibilités de la PASSAP-AUTOMATIC. Vous savez quels grands services cette machine à simple fonture vous rend chaque année dans le programme de tricotage de votre famille et de vos amis.

Une machine à double fonture a de plus grands devoirs à remplir qu'une machine à simple fonture. Elle doit être utilisée moins par la ménagère et la mère de famille que par la tricoteuse artisanale. Dans ce domaine, la PASSAP-DUOMATIC offre vraiment ce qu'il y a de meilleur et qui n'avait encore jamais été réalisé jusqu'à ce jour: elle tricote absolument sans poids et possède l'"automate PASSAP", d'une conception géniale, qui commande l'exécution automatique du point choisi et sa "mémoire incorporée" permet, sans aucune manipulation des aiguilles, de modifier, interrompre ou répéter à volonté un dessin de fantaisie préalablement sélectionné. Sur la PASSAP-DUOMATIC, vous pouvez réaliser de nombreux dessins du même genre que ceux exécutés sur une lourde machine industrielle. Malgré cela, la PASSAP-DUOMATIC n'est pas une machine industrielle dans le sens propre du mot, car elle est plus légère, meilleur marché et permet l'utilisation de toutes sortes de laines de tricotage.

La question de savoir quelle est la machine la plus intéressante pour une amie-PASSAP dépend vraiment du genre de travail qu'elle désire y effectuer. Si elle veut avant tout un tricot en grosses côtes fantaisie, la PASSAP-DUOMATIC est alors la machine appropriée. Si elle souhaite plus particulièrement un ouvrage en fin jersey, la PASSAP-AUTOMATIC est alors la machine toute indiquée. Une tricoteuse professionnelle qui doit satisfaire à tous les goûts d'une clientèle souvent difficile peut répondre à toutes les exigences si elle possède aussi bien la PASSAP-AUTOMATIC que la PASSAP-DUOMATIC.

Considérons maintenant les modèles tricotés sur la PASSAP-DUOMATIC d'un peu plus près et voyons comment, en possédant une PASSAP-AUTOMATIC, on peut en adapter les descriptions:

Ensemble de fillette DB 959, à la page 9

Réalisable avec la PASSAP-AUTOMATIC et l'appareil-côtes. Si votre échantillon présente les mêmes mesures, vous prouvez tricoter le même nombre de mailles et de rangs. Le schéma reste identique. Tricoter la bordure de la jupe et le boléro en demi-côte anglaise. Travailler en deux parties jersey le haut de la jupe qui est indiqué, avec la PASSAP-DUOMATIC, en tubulaire.

Chapeau de dame DB 972, à la page 22

Réalisable avec la PASSAP-AUTOMATIC et l'appareil-côtes. A la place du point type-DUOMATIC, complètement automatique, nous vous recommandons de choisir le dessin A 28 du Journal No. 9/10, en écartement 3-1. Ce même dessin est également décrit dans le Recueil de points pour PASSAP-AUTOMATIC * sous le numéro P 2. Calculer le nombre de mailles et de rangs selon votre propre échantillon.

Jaquette de dame sportive et élégante, Modèle DB 979, à la page 3

Réalisable avec la PASSAP-AUTOMATIC et l'appareil-côtes. Tric. en demi-côte anglaise (côte perlée). Attention: contrôler le nombre de mailles et de rangs selon échantillon et éventuellement faire votre propre calcul de mailles et de rangs.

Etole, Modèle DB 956, à la page 7

Réalisable soit avec la PASSAP-AUTOMATIC et l'appareil-côtes dans la côte anglaise en écartement 3-1, soit avec la PASSAP-AUTOMATIC seule, selon l'épaisseur de la laine mohair, en écartement 3-1; avanc. chaque 2e aig. en pos-rep., tric. 4 rgs, ramener les aig., et répéter en décalant.

Jaquette de dame, Modèle DB 960, aux pages 10/11

Il s'agit ici d'un dessin type-DUOMATIC, complètement automatique, qui ne peut être réalisé sur une machine à simple fonture, même avec l'appareil-côtes. Les plus ressemblants seraient les dessins 4 24 (sur la PASSAP-AUTOMATIC, seule) ou A 30 (avec appareil-côtes, mais unicolore) du Journal No. 9/10 et qui sont également décrits dans le Recueil de points pour PASSAP-AUTOMATIC * sous les numéros A 51 et P 4. Calculer le nombre de mailles et de rangs selon votre propre échantillon.

De ces quelques exemples, vous pouvez constater qu'il est pratiquement possible d'adapter n'importe quel modèle à sa propre machine, que ce soit de la PASSAP-DUOMATIC à la PASSAP-AUTOMATIC, ou l'inverse. Avant tout, il est important d'avoir de la joie et de l'enthousiasme à la création d'un modèle — et un peu d'originalité et d'adresse ne sont plus de la magie pour une fanatique-PASSAP!

* Recueil de points pour PASSAP-AUTOMATIC, No. de commande Z 2745

Ce qu'une tricoteuse doit savoir...

En parcourant ce numéro, vous remarquerez que nous avons adopté ce mode de description pour nos modèles, dans le but de permettre à chacune de nos clientes d'exécuter tous nos ouvrages avec la plus grande précision, bien entendu sous réserve que les mesures données et que l'échantillon de tricotage concordent exactement.

Les chiffres figurant à gauche du schéma indiquent en cm, respectivement en inches, la longueur de chaque partie, tandis que les chiffres figurant à droite du schéma donnent le nombre exact de rangées.

Les chiffres mentionnés dans le sens horizontal représentent le nombre de mailles nécessaires pour chaque partie et les lettres majuscules désignent chaque partie. En suivant la position des chiffres dans le sens horizontal ainsi que des majuscules, vous obtenez automatiquement la marche à suivre.

La subdivision par parties vous aidera grandement à confectionner un modèle dans une taille différente que celle décrite. L'encolure et les épaules ne doivent être que rarement modifiés, tandis que la longueur de l'épaule à la taille doit être mesurée exactement. Très souvent, il résulte une différence d'env. 8 cm entre la longueur du dos et celle du devant et, dans de tels cas, nous recommandons de faire des pinces de poitrine immédiatement avant de rabattre les mailles pour l'emmanchure. De cette façon, votre pullover ne remontera plus.

Lors de l'exécution de modèles en côtes, dessin Jaquard ou norvégiens, le nombre de rangs mentionné dans la marche à suivre représente seulement les rangs effectivement tricotés. Etant donné que, lors du tricotage de ces modèles, le chariot est quelquefois manoeuvré à vide sur les aiguilles, le compte-rangs désigne un chiffre supérieur dont nous faisons mention également (CR . . .) En réalisant un dessin norvégien en deux couleurs, le compte-rangs indique, par exemple, un chiffre trois fois plus élevé que les rangs effectivement tricotés, car pour former un seul rang complet, il faut tricoter 2 motifs, soit: d'abord mouvoir le chariot pour la première teinte, puis passer le chariot à vide et, en troisième lieu, le mouvoir avec la seconde teinte (CR 3). Nous recommandons donc de mettre le compte-rangs à 000 après exécution de chaque dessin (composé éventuellement de plusieurs motifs) et, d'après le nombre de dessins, de calculer le nombre de rangs requis.

Si quelques abréviations ne vous étaient pas familières, veuillez vous référer au tableau ci-dessous:

m	= maille (s)	pos.-trav.	= position-travail
aig.	= aiguille (s)	arr.	= arrêter
rg.	= rang (s)	tric.	= tricoter
rab.	= rabattre	dess.	= dessin
augm.	= augmenter	mont.	= monter
pos-zéro	= position-zéro	simult.	= simultanément
pos-rep.	= position-repos	compte-rangs	= CR

**Jaquette
bordée de
reps à la
fois élégante
et sportive**

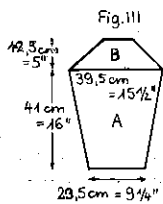
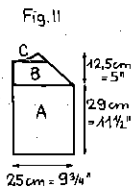
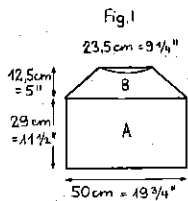

Modèle-PASSAP DB 979

Taille: 38—40

Fournitures: Laine moyenne à 4 fils 390 g, 260 cm de reps de 4 cm de largeur et 5 boutons.

Réglage: 5

Point employé: PASSAP-DUOMATIC Côte perlée sur ttes les aig. derrière EX, devant N.

Echantillon: 5 cm = 2" = 15 m = 32 rgs.

Maximum de mailles: 150

Vous pourrez aisément calculer vos mesures exactes en suivant nos instructions données en pages 18/19 sous le titre "Tricotage sur mesure"

DOS — FIGURE I:

Partie A: Mont. 150 m et tric. en dessin 184 rgs tout droit. CR à 000.

Partie B: Tric. 80 rgs. Simult. pour le raglan, dim. de chaque côté, au 1er rg et tous les 4 rgs, 20 fs 2 m. Au 71e rg, arr. les 20 m centrales pour le décolleté de la nuque et terminer chaque partie séparément, en rab. côté décolleté, tous les 2 rgs, 8 m, 7 m, 6 m et 4 m. CR à 000.

DEVANT — FIGURE II: (Faire le 2e devant en vis-à-vis)

Partie A: Mont. 75 m et tric. 184 rgs. (CR à 000)

Partie B: Tric. 60 rgs. Simult. à droite, dim. pour le raglan, au 1er rg et tous les 4 rgs, 15 fs 2 m (45 m et 60 rgs). CR à 000.

Partie C: Tric. 20 rgs. Simult. à droite, pour le raglan, dim. tous les 4 rgs, 5 fs 2 m. A gauche, pour le décolleté, dim. tous les 2 rgs, 8 m, 7 m, 5 m, 4 m, 3 m et 3 fs 2 m (CR à 000).

MANCHES — FIGURE III:

Partie A: Mont. 70 m, tric. 264 rgs. Simult. augm. de chaque côté, au 11e rg et tous les 22 rgs, 12 fs 2 m, puis tric. droit (118 m et 264 rgs). CR à 000.

Partie B: Pour le raglan, dim. de chaque côté, au 1er rg et tous les 4 rgs, 20 fs 2 m. CR à 000.

Montage: Étendre les parties selon mesures, les repasser légèrement à la patte-mouille et les assembler. Border toutes les lisières de la bordure de reps. Former aux devants les bandes de boutonnères. Travailler dans la bande de reps 5 boutonnères et coudre 5 boutons.

Tricotons nous-mêmes

pour les heures de loisir!

Aperçu dans la mode — de forme simple — vite tricoté!

Une chose est bien certaine — ce n'est plus un problème de savoir si l'on a besoin ou non de vêtements de laine pour les heures de loisir. C'est plutôt l'éternelle question qui se pose: Que faut-il choisir parmi les charmants styles proposés par la mode? La laine — souple et douillette — est un accessoire indispensable de la femme moderne. Les variations aisées auxquelles se soumettent les vêtements de laine sont d'une part influencées par la tendance de la mode, le genre de laine, la couleur, et, d'autre part, dépendent aussi du goût personnel. Il ne vous reste donc plus qu'à choisir ce qui — rapidement tricoté — sera le plus pratique et néanmoins à la mode, — pour vous, pour lui, sans oublier . . . le petit gâté!

Large décolleté et petit empiècement

Nous avons de la chance. Cette année, nous voyons toute une gamme de courts pullovers à larges décolletés — ovales, en formes de U ou de V, carrés — souvent bordés de passepoils contrastants et dont la longueur des manches varie entre 0 et 7/8. Dans la prochaine saison, on assure en effet un grand succès aux manches s'arrêtant à la hauteur du coude (3/4). Ce qui répond le mieux à ce genre de façon est le pull tricoté en fine laine mérinos. Il convient aussi bien aux larges jupes qu'à celles plus étroites et est indispensable dans tout bagage de voyage. Il se laisse d'autre part facilement compléter, lors des jours plus frais, d'un empiècement tricoté genre marinière, comme on le voit actuellement à beaucoup de pullovers.

Pulls avec capuchons — vestes-casaques

Pour les voyages en auto, les pulls à capuchons se révèlent particulièrement pratiques et confortables. Leur large col enveloppant se laisse facilement remonter sur la tête et reserré en capuchon ne gêne ni le mouvement, ni la vue. Là également, la fine laine mérinos est préférable. L'influence de la casaque aujourd'hui si à la mode se fait incontestablement sentir dans la forme ample des vestes. Si l'on désire confectionner une longue veste tombant souvent jusqu'à mi-hauteur des hanches, en femme qui s'y connaît, on est alors vraiment bien habillée. Celle dont la jeunesse est dotée par surcroît d'une taille élancée ne devrait jamais oublier d'y ajouter une ceinture à nouer. Cette veste est vraiment faite en un tour de main et cependant toujours plus à la mode. — Encore un rapide coup d'œil sur le pull sport de coupe et de longueur classiques que beaucoup d'entre vous n'aimeraient pas voir manquer dans leur garde-robe. Celui-ci est souvent tricoté en laine shetland ou en bouclé et s'il n'est pas tout à fait simple, est souvent rehaussé d'un col rapporté. Le col peut être volumineux ou se détacher du pullover par un dessin contrastant. — Les couleurs sont à la fois douces et fraîches — beaucoup de turquoise claire, lavande, rose, jaune, vert vif.

Parmi les rayures, le shetland et le bleu-marine

S'il part en voyage, il désire en même temps prendre congé de l'éternel "repassage des plis". ELLE s'en est déjà occupée et lui tricote tout d'abord un chemisier à longues ou courtes manches, en tout cas avec bandes de boutonnères, soit dans un beau bleu ou dans un rouge foncé, s'il n'est pas trop conservateur et qu'il ne tienne pas dur comme fer au gris anthracite. S'il s'agit d'une tricoteuse très experte, elle peut alors s'adonner à des combinaisons de rayures en deux ou trois couleurs — vert, bleu, rouge — noir, vert, brun — par exemple. La fine laine mérinos est celle qui convient le mieux pour ce genre de chemisier. — Une veste sans col, en shetland-mouliné, ne doit également pas manquer dans sa garde-robe de sportif. Elle est vite tricotée, pratique en toute occasion et en voyage facile à emporter. Même en auto, elle est indispensable. — Qui aime la voile et ne possède pas encore le confortable pull à col roulé, doit se soucier de parer à cette lacune — style classique, comme il se doit, bleu-marine et blanc, naturellement, convient d'ailleurs aussi pour les promenades à la campagne. Pour tous les pulls destinés à des sports violents, il est absolument nécessaire de choisir la coupe la plus confortable possible. Le pull doit être vaste et souple, afin de ne gêner en rien les mouvements.

Tels parents, tels enfants

Et les enfants? Vous n'avez qu'à vous inspirer en général de la mode des grandes personnes. Cela n'a rien de surprenant! La plupart des adultes veulent oublier leur âge pendant les heures de loisir. Et il n'y a rien de plus facile que de paraître jeune dans des vêtements tricotés, qui, par leur note sportive toujours moderne effacent les années. La veste du père est la même que celle du fils, cette dernière seulement plus petite de quelques numéros. Le pull de la mère est le même que celui de sa fille, — le premier plus grand de quelques centimètres!



Selon croquis:

en haut:

Deux pullovers amusant pour
mère et fille avec col-capuchon
boutonnable

en bas:

Sweater tricoté en laine très
fine avec large bordure de
couleur contrastante

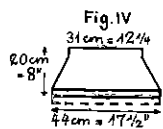
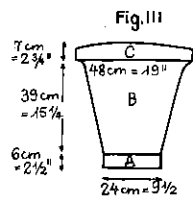
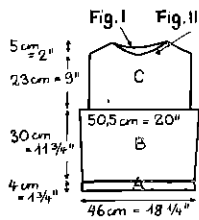

Pullover à large col échancré

Modèle G 230



Mesures terminées: Poitrine 96 cm, long. tot. 62 cm, manches: long. dessous le bras 45 cm.

Fournitures: Laine Esslinger, qualité "Finger-Tip", abricot: 460 g; petits restes en lilas, vert et blanc.

Réglage: pour le dessin de base, env. 3 1/2, pour le col env. 4 1/2.

Echantillon: 5 cm = 2" = 15 m = 30 rgs.

Points employés l'envers vers l'extérieur.

Bords. Côte 1—1.

Pullover. PASSAP-AUTOMATIC avec l' A. C.: 2 rgs côte 1:1, 2 rgs côte perlée double (manivelle 2 fois à 12 heures). PASSAP-DUOMATIC: derrière toujours N, devant 2 rgs AX, 2 rgs N, une sur deux sur chaque fonture.

Col en 3 couleurs. PASSAP-AUTOMATIC: 3 aig. en pos-trav, 1 aig. en pos-rep, tric. 4 rgs. Alternier l'écartement et répéter avec une autre couleur. Ainsi de suite. PASSAP-DUOMATIC: derrière GX, devant AX. Arranger les poussoirs 3 en pos-trav, 1 en pos-rep, tric. 4 rgs. répéter avec une autre couleur en alternant les poussoirs. Ainsi de suite.

Maximum de mailles: 152

DOS — FIGURE I:

Partie A: Mont. 140 m en côtes 1—1, et tric. 20 rgs. CR à 000.

Partie B: Tric. 180 rgs en côte perlée. Simult., augm. de chaque côté, au 41e rg et tous les 50 rgs, 3 fs 2 m, puis tric. droit (152 m et 180 rgs). CR à 000.

Partie C: Tric. 168 rgs. Simult. pour l'emmanch. rab. de chaque côté, au 1er rg, 12 m, puis tric. droit. Au 138e rg, pour le biais de l'épaule,

rab. de chaque côté, tous les 2 rgs, 16 fs 2 m. Au 155e rg, pour l'encolure, arr. les 16 m centrales et terminer chaque épaule séparément, en dim. encore côté encolure, tous les 2 rgs, 6 fs 4 m.

DEVANT — FIGURE II:

Parties A et B: comme pour le dos. CR à 000.

Partie C: Sur les côtés et aux épaules, comme pour le dos. Pour l'encolure, au 141e rg, arr. les 10 m centrales et terminer chaque partie séparément, en continuant à dim. encore, côté encolure, tous les 2 rgs, 1 fs 5 m, 1 fs 4 m, 1 fs 3 m, 6 fs 2 m et 3 fs 1 m.

MANCHES — FIGURE III:

Partie A: Mont. 72 m en côtes 1—1 et tric. 30 rgs. CR à 000.

Partie B: Tric. 236 rgs en côte perlée. Simult. augm. de chaque côté, au 12e rg et tous les 20 rgs, 10 fs 2 m, tous les 6 rgs, 2 fs 2 m et tous les 4 rgs, 6 fs 2 m, puis tric. droit (236 rgs). CR à 000.

Partie C: Tric. 44 rgs. Simult., après avoir tricoté 24 rgs tout droit pour la cambrure de l'arrondi, rab. de chaque côté, tous les 2 rgs, 10 fs 6 m et au 45e rg, arr. les 24 m restantes.

MOITIÉ DU COL — FIGURE IV: Faire la 2e moitié identique.

Mont. 132 m, tric. 20 rgs jersey et remonter les m du rg de montage pour l'ourlet. Tric. ensuite 120 rgs en dessin avec les différentes couleurs, en dim. de chaque côté, au 15e rg et tous les 5 rgs, 19 fs 1 m, puis tric. droit (120 rgs) et arr. les 94 m restantes.

Montage: Assembler les parties, poser les manches. Joindre les deux moitiés du col et le fixer autour de l'encolure. Repasser légèrement à la patte-mouille toutes les coutures.

Mesures terminées: Poitrine 104 cm, long. tot. 68 cm, manches: long. dessous le bras 44 cm.

Fournitures: Laine Shetland, 430 g gris clair.

Réglage: pour les bords env. $2\frac{1}{2}$, pour le pt. jersey env. 4.

Echantillon: 5 cm = 2" = 15 m = 22 rgs.

Points employés: Point de jersey, bords en côtes 2—2.

Maximum de mailles: 200.

Vous pourrez aisément calculer vos mesures exactes en suivant nos instructions données en pages 18/19 sous le titre "Tricotage sur mesure"

DOS — FIGURE I:

Partie A: Mont. 150 m, tric. 186 rgs jersey. Simult. au 37e rg, remonter les m du rg de montage pour l'ourlet et au 45e rg augm. de chaque côté, tous les 15 rgs, 9 fs 1 m, puis tric. droit (168 m et 186 rgs). CR à 000.

Partie B: Pour le **raglan**, rab. de chaque côté, au 1er rg et tous les 2 rgs, 4 fs 2 m, tric. droit, au 11e rg, reporter vers l'intérieur, tous les 5 rgs, de chaque côté, 25 fs 5 m, à l'aide du peigne à chas, de telle façon qu'aux deux côtés lisières la 5e m soit tricotée avec la 7e m et la 4e m avec la 6e m. Au 132e rg, arr. les 52 m restantes.

DEVANT — FIGURE II:

Partie A: Comme pour le dos. CR à 000.

Partie B: Pour le biais du raglan, trav. comme pour le dos, cependant ne reporter que 24 fs les 5 m vers l'intérieur, au 104e rg, arr. les 10 m centrales et continuer l'arrondi de l'encol. en rab. pour chaque partie séparément, tous les 2 rgs, 5 m, 4 m, 3 m, 2 m et 9 fs 1 m.

MANCHES — FIGURE III:

Partie A: Mont. 74 m en côtes 2—2, tric. 26 rgs et transférer les m pour le point jersey. CR à 000.

Partie B: Tric. 176 rgs. Simult., augm. de chaque côté, au 7e rg et tous les 6 rgs, 25 fs 1 m et tous les 4 rgs, 6 fs 1 m, puis tric. droit (136 m et 176 rgs). CR à 000.

Partie C: Pour le **raglan**, comme pour le dos, au 132e rg, arr. les 20 m restantes.

Pour la **bande d'encolure double**, mont. 200 m en côtes 2—2, tric. 28 rgs et arr. lâche.

Montage: Etendre toutes les parties selon mesures et repasser légèrement sur l'envers à la patte-mouille. Fermer les coutures de côté et des manches, puis poser les manches au point de matelas. (Coudre de haut en bas.) En dernier lieu, fixer la bande d'encolure et l'ourlet de moitié vers l'extérieur.

**Pull-over raglan
pour homme,
confortable
et sportif**



Modèle G 140

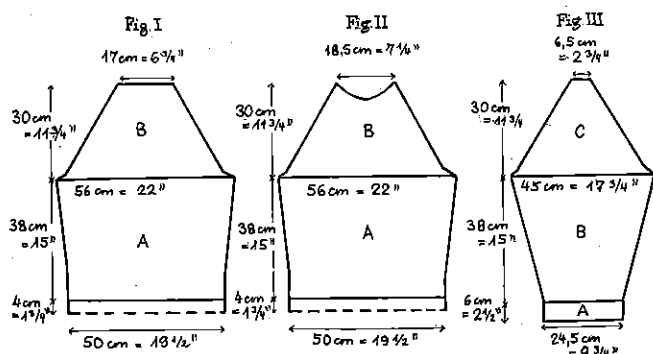



Modèle
PASSAP DB 956

Mesures terminées: long. 150 cm, larg. 68 cm.

Fournitures: Laine mohair, moyenne env. 440 g.

Réglage: 7

Echantillon: 30 m = 34 cm = 13" = 360 rgs = 75 cm.

Maximum de mailles: sur une largeur de 358 aig.

Points employés:

PASSAP-DUOMATIC

• • • • • • • • • • • • • • • • • • • •	Dorrière:	4 rgs N 4 rgs AX
• • • • • • • • • • • • • • •	Devant:	4 rgs AX 4 rgs N
	Répéter	

PASSAP-AUTOMATIC Choisissez n'importe quel dessin.

Marche à suivre

Répartir 60 m dans l'écartement, puis simult. commencer à la fonture avant, à gauche, par la 89e aig. et à la fonture arrière, à gauche par la 85e aig. et tric. quelques rgs avec une laine de couleur différente. Maintenant, devant, à gauche, avancer la 90e aig. et le poussoir correspondant. Procéder de la même façon, derrière, à droite (afin d'obtenir de belles lisières) et tric. 720 rgs avec la laine mohair. Arr. toutes les m.

Montage: Defaire la laine différente et crocheter un rang de mailles serrées tout autour des lisières. Étendre selon mesures et repasser très légèrement à la patte-mouille. Poser les franges.

Notre modèle de couverture

Deux-Pièces rouge pour jeune dame

Modèle G 138

Mesures terminées: Poitrine 88 cm, long. de la veste 48 cm, manches: long. dessous le bras 35 cm, tour de hanches 90 cm, long. de la jupe 68 cm.

Fournitures: Laine Shetland, 620 g rouge clair.

Réglage: env. 4.

Echantillon: 5 cm = 2" = 15 m = 22 rgs.

Points employés: Point jersey.

Maximum de mailles: 171.

Vous pourrez aisément calculer vos mesures exactes en suivant nos instructions données en pages 18/19 sous le titre "Tricotage sur mesure"

JAQUETTE

DOS — FIGURE I:

Partie A: Mont. 148 m, tric. 132 rgs. Simult. au 37e rg remonter les m du rg de montage pour l'ourlet, CR à 000.

Partie B: Tric. 98 rgs., simult. pour l'emmanch., rab. de chaque côté, au ler rg et ts les 2 rgs, 4 m, 3 m, 2 m et 9 fs 1 m et ts les 4 rgs, 2 fs 1 m, puis tric. droit. Au 51e rg, augm. de chaque côté, ts les 10 rgs, 3 fs 1 m (114 m), au 81e rg, pour les épaules, rab. de chaque côté, ts les 2 rgs, 8 fs 4 m et 1 fs 3 m. Simult. au 89e rg, rab. les 14 m centrales pour l'encolure et terminer chaque partie séparément, en dim. encore pour le décolleté de l'encolure ts les 2 rgs, 4 fs 5 m. (Total 98 rgs.)

DEVANT DROIT — FIGURE II:

Faire le devant gauche en vis à vis, mais sans boutonnères.

Partie A: Mont. 89 m, tric. 132 rgs. Simult. au 37e rg, remonter les m du rg de montage pour l'ourlet, en même temps, mont. 21 m suppl. pour le rentré du devant (110 m), et faire 2 bouton. doubles aux 59e et 119e rgs, sur les 7e à 16e m et les 28e à 37e m. CR à 000.

Partie B: Tric. 32 rgs, simult. pour l'emmanch. procéder comme pour le dos. CR à 000.

Partie C: A gauche, avanc. 62 aig. en pos-rep, tric. 62 rgs avec 28 m, au côté intérieur, tric. ensemble pour la pince, au 3e rg et ts les 3 rgs, 15 fs les 3e et 4e m (utiliser l'aiguille à chas), tric. droit au côté extérieur, augm. au 3e rg et ts les 3 rgs, 15 fs 1 m (en alternant ts les 2 rgs et ts les 4 rgs), tric. droit. Au 48e rg, rab. pour l'épaule, ts les 2 rgs, 7 fs 4 m (62 rgs). CR à 000.

Partie D: Remettre les aig. en pos-trav. et tric. 66 rgs. Simult. au 15e rg, trav. encore une bouton. double, au 32e rg, avanc. les 21 m suppl. du rentré en pos-repos et pour l'encolure, rab. ts les 2 rgs, 8 m, 5 m, 4 m, 3 m, 2 m et 11 fs 1 m, puis tric. droit, au 62e rg, pour le restant de l'épaule, rab. ts les 2 rgs, 2 fs 4 m. Remettre les 21 m du rentré en pos-trav. et rab. en vis à vis pour l'encol., ts les 2 rgs, 8 m, 5 m, 4 m, 3 m et 2 fs 2 m.

MANCHE GAUCHE — FIGURE III:

Faire la manche droite en vis-à-vis.

Partie A: Mont. 12 m et tric. 66 rgs. Simult. pour l'arrondi, augm. à gauche, ts les 2 rgs, 4 m, 3 m, 2 m, 20 fs 1 m, 9 fs 2 m et 10 m, à droite, augm. ts les 2 rgs, 4 m, 3 m, 2 m, 28 fs 1 m et 2 m (108 m et 66 rgs). CR à 000.

Pull-Over sans manche bleu foncé

à fine rayure blanche

Mesures terminées: pour 6 à 8 ans, long. tot. 41 cm.

Fournitures: Laine sport: 155g bleu foncé, un peu de laine blanche.

Réglage: env. 4 1/2.

Echantillon: 5 cm = 2" = 15 m = 22 rgs.

Points employés: point jersey. bords en côtes 1—1.

Maximum de mailles: 151.

Vous pourrez aisément calculer vos mesures exactes en suivant nos instructions données en pages 18/19 sous le titre "Tricotage sur mesure"

DOS — FIGURE I:

Partie A: Mont. 96 m en côtes 1—1, tric. 12 rgs et transférer les m pour le point jersey. CR à 000.

Partie B: Tric. 93 rgs jersey. Simult. augm. de chaque côté, au 7e rg et ts les 10 rgs, 9 fs 1 m, puis tric. droit (114 m et 93 rgs). CR à 000.

Partie C: Tric. 82 rgs. Simult. pour l'emmanch., rab. de chaque côté, au ler rg et ts les 2 rgs, 3 fs 2 m et 6 fs 1 m (90 m) puis tric. droit. Au 71e rg, rab. pour le biais de l'épaule, de chaque côté, ts les 2 rgs, 4 fs 5 m et 4 m (82 rgs). Arr. les 42 m restantes.

DEVANT — FIGURE II:

Partie A: Comme pour le dos. CR à 000.

Partie B: Comme pour le dos, au 31 rg, pour la poche, tric. un fil de couleur différente sur les 12e à 37e m.

Partie C: Partager l'ouvrage et terminer chaque partie séparément. Pour l'emmanch. et les épaules, trav. comme pour le dos. Pour le décolleté en pointe, commencer tout de suite les dim. en tric. ensemble ts les 4 rgs, 21 fs les 2e et 3e m et avancer la m de lisière vers l'intérieur.

Pour la bordure de l'encolure, mont. 151 m en côtes 1—1, tric. 8 rgs bleu et 2 rgs blanc, tout en augm. de chaque côté, ts les 2 rgs, 5 fs 2 m et arr. les 171 m.

Pour la bordure de l'emmanchure, mont. 131 m en côtes 1—1, tric. 8 rgs bleu et arr.

Montage: Retirer le fil de couleur différente séparant la poche, tric. au bord inférieur, pour terminer, 2 rgs blanc et 8 rgs bleu en côtes 1—1, au bord supérieur, tric. 31 rgs sur 26 m pour la doublure de la poche et fixer à points invisibles, piquer les bords de côté. Eten- dre les parties dos et devant selon mesures et les repasser légèrement sur l'envers à la patte-mouille. Assembler dos et devant, fixer les bordures des manches et de l'encol, en prenant particulièrement soin à la finition du décolleté en pointe. En dernier lieu, repasser encore légèrement ttes les coutures à la patte-mouille.

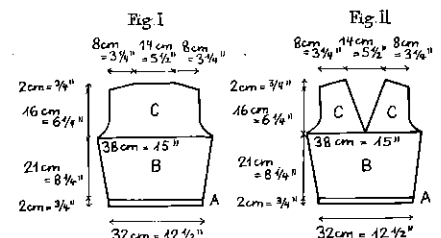

Modèle G 156





Modèle-PASSAP DB 959

Ensemble de fillette

Taille: env. 2 à 3 ans

Fournitures: Laine câblée, moyenne env. 350 g; 1 bande d'élastique.

Réglage: dessin 4, bords $4\frac{1}{2}$, tubulaire $5\frac{1}{2}$.

Echantillon: tubulaire = 10 cm = 4" = 32 m et 56 rgs (CR-112).

Dessin: 10 cm = 4" = 32 m et 72 rangs.

Points employés:

PASSAP-DUOMATIC

Manivelle en haut

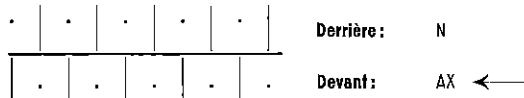

PASSAP-AUTOMATIC avec A.-C.

Montage en côte 1 — 1. Tric. 2 rgs normal; puis manivelle à 12 heures, tric. 2 rgs, manivelle à 10 heures. Répéter.

Maximum de mailles: 178 m sur une larg. de 356 aig.

JUPE — FIGURE I:

Partie A: Mont. 178 m en dessin et tric. 144 rgs. Prendre toutes les m sur une laine de couleur différente. Tric. la 2e partie semblable jusqu'à la même hauteur et transférer alors toutes les m de la fonture avant sur les aig. vides de la fonture arrière. Suspendre la lère partie sur la fonture avant (dessin vers l'extérieur). CR à 000.

Partie B: Tric. 104 rgs tubulaire (CR à 208) et arr. toutes les m.

BOLERO — DOS — FIGURE II:

Partie A: Mont. 140 m sur toutes les aig., tric. 10 rgs tubulaire (CR à 020). Répartir le dessin (70 m). CR à 000.

Partie B: Tric. 80 rgs en dessin. Simult. augm. de chaque côté, au 10e rg et tous les 20 rgs, 4 fs 2 m, puis tric. droit (86 m et 80 rgs). CR à 000.

Partie C: Tric. 92 rgs. Simult. pour l'emmanch., dim. de chaque côté, au 1er rg et ts les 2 rgs, 6 fs 2 m, puis tric. droit (62 m et 92 rgs). CR à 000.

Partie D: Tric. 8 rgs. Simult., rab. de chaque côté, tous les 2 rgs, 4 fs 5 m. Arr. les 22 m restantes.

MOITIÉ DU DEVANT — FIGURE III: (Faire la 2e moitié en vis-à-vis)

Partie A: Mont. 68 m sur toutes les aig. et tric. 10 rgs tubulaire (CR à 020). Répartir le dessin (34 m). CR à 000.

Fig. I

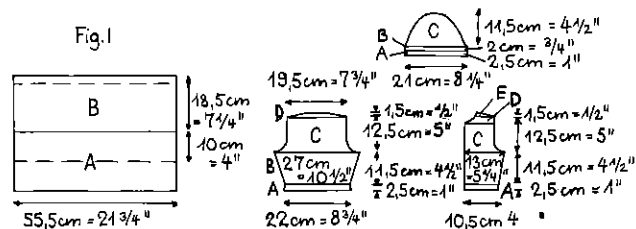

Partie B: Tric. 80 rgs en dessin. Simult., à droite, augm. au 10e rg et tous les 20 rgs, 4 fs 2 m, puis tric. droit (42 m et 80 rgs). CR à 000.

Partie C: Tric. 72 rgs. Simult. à droite, dim. au 1er rg et tous les 2 rgs, 6 fs 2 m, puis tric. droit (30 m et 72 rgs). CR à 000.

Partie D: Tric. 24 rgs. Simult. à gauche, pour l'encol., au 1er rg, et tous les 2 rgs, arr. 2 fs 2 m et 6 fs 1 m, puis tric. droit (20 m et 24 rgs). CR à 000.

Partie E: Tric. 8 rgs. Simult. rab. à droite, tous les 2 rgs, 4 fs 5 m.

MANCHES — FIGURE IV:

Partie A: Mont. 136 m sur toutes les aig. et tric. 10 rgs tubulaire (CR à 020). Répartir le dessin (68 m). CR à 000.

Partie B: Tric. 12 rgs en dessin. CR à 000.

Partie C: Tric. 80 rgs. Simult. dim. de chaque côté, au 1er rg et tous les 6 rgs, 4 m et 12 fs 2 m. Au 80e rg, arr. les 12 m restantes.

Bordure: Mont. 344 m sur toutes les aig. et tric. 10 rgs tubulaire (CR à 020). Derrière rab. et devant, tric. quelques rgs avec une laine de couleur différente.

Montage: Étendre toutes les parties selon mesures et les repasser légèrement à la patte-mouille.

Jupe — Fermer les coutures de côté. Plier les bords de moitié vers l'intérieur et les ourler. En haut, introduire un élastique de 3 cm de largeur dans l'ourlet.

Boléro — Fermer les coutures. Fixer la bande au point de maille devant et à l'encolure, après avoir libéré la laine de couleur. Coudre les bordures inférieures l'une contre l'autre.

Deux Jaquettes de Tennis, élégantes et confortables



Modèle-PASSAP M 949

Modèle-PASSAP DB 960

Lui

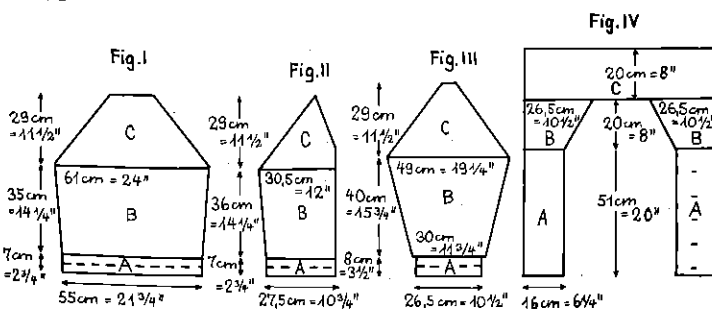

Elle

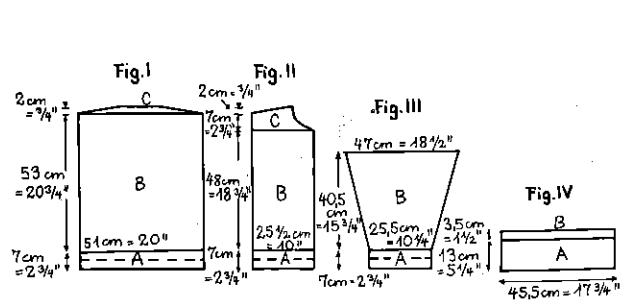

Marinière • bleu-blanc

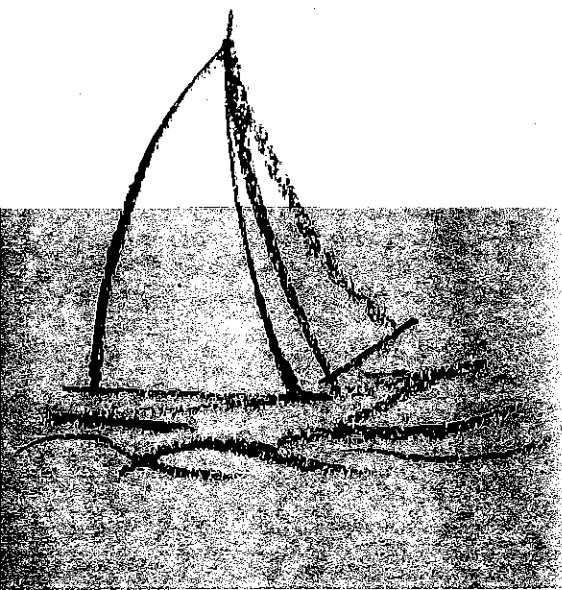

Modèle PASSAP M 971

Mesures terminées: Poitrine 105 cm, long. tot. 53,5 cm, manches: long. dessous le bras 26 cm.

Fournitures: Laine moyenne: 125 g en bleu, 125 g en blanc.

Réglage: Les bords (ourlets) env. $3\frac{1}{2}$, tout le reste env. 4.

Echantillon: 5 cm = 2" = 15 m = 21 rgs.

Points employés: Jersey, dans l'arrangement de couleurs suivant: 16 rgs blanc, 16 rgs bleu.

Maximum de mailles: 166

Vous pourrez aisément calculer vos mesures exactes en suivant nos instructions données en pages 18/19 sous le titre "Tricotage sur mesure".

DOS — FIGURE I:

Partie A: Mont. 130 m en bleu et tric. 18 rgs. Enfiler la laine blanche et tric. 16 rgs. Remonter les m. du rg de montage pour l'ourlet. CR à 000.

Partie B: Tric. 128 rgs. Simult., augm. de chaque côté, au 16e rg et tous les 8 rgs, entre les 3e et 4e m, 13 fs 1 m, puis tric. droit (156 m et 128 rgs). CR à 000.

Partie C: Pour le raglan, tric. 96 rgs, en rab. de chaque côté, au 1er rg et tous les 4 rgs, tout d'abord 3 m, puis 20 fs 2 m, comme suit: suspendre les 4e et 5e m sur la 6e aig. et avancer les 3 m restantes. Au 81e rg, pour le bord, tric. 16 rgs blanc avec

les 70 m restantes, en augm. simult. de chaque côté, tous les 2 rgs, 8 fs 1 m. Arr. toutes les m.

DEVANT — FIGURE II:

Partie A: Mont. 140 m en bleu et continuer à tric. comme pour le dos. CR à 000.

Partie B: Comme pour le dos (166 m et 128 rgs). CR à 000.

Partie C: Pour le raglan, rab. tout d'abord de chaque côté, au 1er rg, 8 m, puis procéder comme pour le dos.

MANCHES — FIGURE III:

Partie A: Mont. 72 m en bleu et tric. 18 rgs. Enfiler la laine blanche et tric. 16 rgs. Remonter les m du rg de montage pour l'ourlet. CR à 000.

Partie B: Tric. 96 rgs. Simult. augm. de chaque côté, au 3e rg et tous les 6 rgs, 16 fs 1 m, puis tric. droit (104 m et 96 rgs). CR à 000.

Partie C: Pour le raglan, tric. 96 rgs. Simult. rab. de chaque côté, au 1er rg, tout d'abord 5 m, puis procéder pour le biais du raglan comme pour le dos. Au 81e rg, tric. 16 rgs en blanc avec les 14 m restantes, en augm. simult. de chaque côté, tous les 2 rgs, 8 fs 1 m. Arr. toutes les m.

Montage: Etendre les parties selon mesure et les repasser légèrement à la pattemouille. Fermer les coutures. Coudre le bord d'encolure vers l'intérieur.

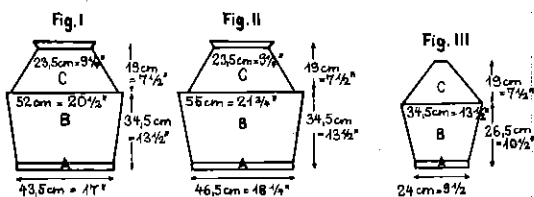

Casaque pour dame, en 3 couleurs

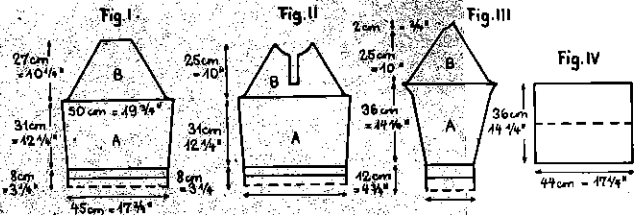

Mesures terminées: Poitrine 96 cm, long. tot. 62 cm, manches: long. dessous le bras 42 cm.

Fournitures: Laine sport 250 g pruneau, 150 g blanc, 150 g olive, un peu de laine orange.

Réglage: pour le dessin env. $3\frac{1}{2}$, pour les bords jersey env. $4\frac{1}{2}$. Tricoté avec l'appareil-cotes, partie du groupe II vers l'extérieur.

Echantillon: 5 cm = 2" = 20 m = 30 rgs.

Points employés: 1 rg cote 1:1, 1 rg seulement sur la fonture arrière, col et bords doubles en jersey.

Maximum de mailles: 201

Vous pourrez aisément calculer vos mesures exactes en suivant nos instructions données en pages 18/19 sous le titre "Tricotage sur mesure".

DOS — FIGURE I:

Partie A: Mont. 181 m en pruneau tric. 186 rgs en dessin, en augm. simult. de chaque côté, au 33e rg et tous les 30 rgs, 5 fs 2 m, puis tric. droit. En même temps, au 107e rg, tric. 2 rgs orange, puis continuer à tric. en blanc (201 m et total 186 rgs). CR à 000.

Partie B: Tric. 162 rgs. Simult. pour le raglan, rab. de chaque côté, au 1er rg et tous les 2

rgs, 3 fs 4 m, au 10e rg, dim. de chaque côté, tous les 5 rgs, 31 fs 2 m, en suspendant, sur les deux fontures, les 3e m sur les 4e aig. et avancer les m restantes. Au 41e rg, tric. 2 rgs orange et terminer en vert, arr. 53 m.

DEVANT — FIGURE II:

Partie A: Comme pour le dos. CR à 000.

Partie B: Tric. 148 rgs. Simult. sur les côtés dim. comme pour le dos, cependant seulement 27 fs 2 m, au 43e rg (donc après la rayure orange) arr. les 17 m centrales et terminer chaque partie séparément. Au 119e rg, pour le décollé de l'encolure, dim. tous les 2 rgs, 2 fs 3 m et 10 fs 2 m. (Total 148 rgs.)

MANCHES — FIGURE III:

Partie A: Mont. 89 m en pruneau, tric. 216 rgs. Simult. de chaque côté, au 12e rg et tous les 12 rgs, augm. 15 fs 2 m, puis tous les 8 rgs, 4 fs 2 m, puis tric. droit (165 m). En même temps, au 137e rg, tric. 2 rgs orange, puis continuer à tric. en blanc. (Total 216 rgs) CR à 000.

Partie B: Pour le raglan et les changements de couleur, comme pour le dos. Au 149e rg, à gauche, commencer par rab., tous les 2 rgs, 6 fs 3 m et au 161e rg, arr. les m restantes.

Pour la 2e manche, au 149e rg, à droite, commencer à rab. comme ci-dessus.

COL — FIGURE IV:

Mont. 132 m, tric. 160 rgs jersey, remonter les m pour l'ourlet et arr. Joindre les côtés ouverts à point de matelas invisible.

Pour la bande d'encolure, mont. 21 m, tric. 14 cm et arr. Fixer ensuite à point de matelas invisible à l'ouverture de l'encolure.

Montage: Une fois terminées, étirer toutes les parties dans le sens de la longueur, car le dessin est très détendu dans le sens de la largeur. Etendre les parties selon mesure et les repasser légèrement à la patte-mouille. Remonter 120 m des bords inférieurs sur la machine, tric. 36 rgs jersey et ourler de moitié vers l'intérieur. Remonter de chaque bord des manches 60 m sur la machine et tric. 54 rgs jersey, et de même, ourler de moitié vers l'intérieur. Fermer ensuite les coutures des manches et des côtés, poser proprement les manches au point de matelas et coudre le col autour de l'encolure. En dernier lieu, orner la rayure orange, selon schéma, de points de mailles de couleur orange. Repasser encore légèrement l'ouvrage à la patte-mouille.

Modèle G 233



Marinière • bleu-blanc



Modèle PASSAP M 971

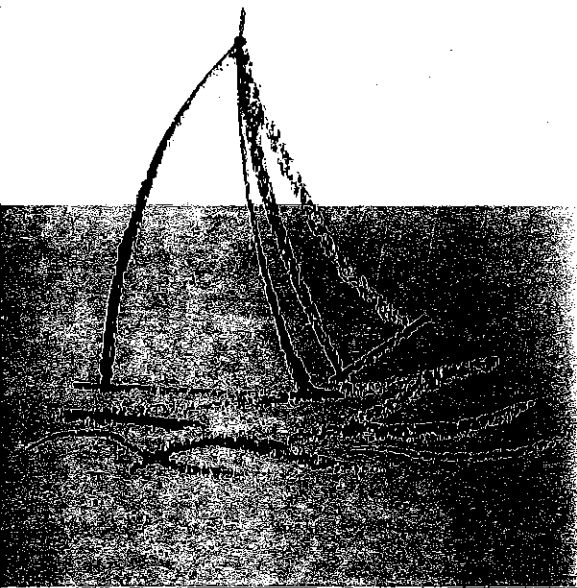

Mesures terminées: Poitrine 105 cm, long. tot. 53,5 cm, manches: long. dessous le bras 26 cm.

Fournitures: Laine moyenne: 125 g en bleu, 125 g en blanc.

Réglage: Les bords (ourlets) env. $3\frac{1}{2}$, tout le reste env. 4.

Echantillon: 5 cm = 2" = 15 m = 21 rgs.

Points employés: Jersey, dans l'arrangement de couleurs suivant: 16 rgs blanc, 16 rgs bleu.

Maximum de mailles: 166

Vous pourrez aisément calculer vos mesures exactes en suivant nos instructions données en pages 18/19 sous le titre "Tricotage sur mesure".

DOS — FIGURE I:

Partie A: Mont. 130 m en bleu et tric. 18 rgs. Enfiler la laine blanche et tric. 16 rgs. Remonter les m. du rg de montage pour l'ourlet. CR à 000.

Partie B: Tric. 128 rgs. Simult., augm. de chaque côté, au 16e rg et tous les 8 rgs, entre les 3e et 4e m, 13 fs 1 m, puis tric. droit (156 m et 128 rgs). CR à 000.

Partie C: Pour le raglan, tric. 96 rgs, en rab. de chaque côté, au 1er rg et tous les 4 rgs, tout d'abord 3 m, puis 20 fs 2 m, comme suit: suspendre les 4e et 5e m sur la 6e aig. et avancer les 3 m restantes. Au 81e rg, pour le bord, tric. 16 rgs blanc avec

les 70 m restantes, en augm. simult. de chaque côté, tous les 2 rgs, 8 fs 1 m. Arr. toutes les m.

DEVANT — FIGURE II:

Partie A: Mont. 140 m en bleu et continuer à tric. comme pour le dos. CR à 000.

Partie B: Comme pour le dos (166 m et 128 rgs). CR à 000.

Partie C: Pour le raglan, rab. tout d'abord de chaque côté, au 1er rg, 8 m, puis procéder comme pour le dos.

MANCHES — FIGURE III:

Partie A: Mont. 72 m en bleu et tric. 18 rgs. Enfiler la laine blanche et tric. 16 rgs. Remonter les m. du rg de montage pour l'ourlet. CR à 000.

Partie B: Tric. 96 rgs. Simult. augm. de chaque côté, au 3e rg et tous les 6 rgs, 16 fs 1 m, puis tric. droit (104 m et 96 rgs). CR à 000.

Partie C: Pour le raglan, tric. 96 rgs. Simult. rab. de chaque côté, au 1er rg, tout d'abord 5 m, puis procéder pour le biais du raglan comme pour le dos. Au 81e rg, tric. 16 rgs en blanc avec les 14 m restantes, en augm. simult. de chaque côté, tous les 2 rgs, 8 fs 1 m. Arr. toutes les m.

Montage: Étendre les parties selon mesure et les repasser légèrement à la pattemouille. Fermer les coutures. Coudre le bord d'encolure vers l'intérieur.

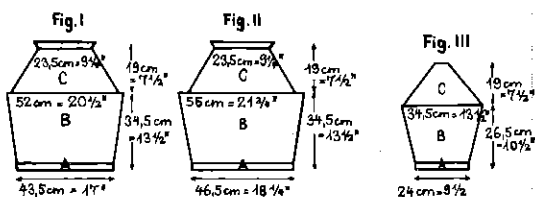

Casaque pour dame, en 3 couleurs

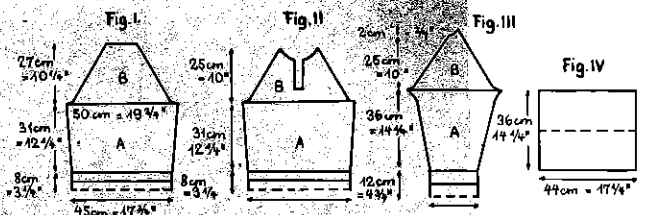
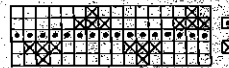

Mesures terminées: Poitrine 96 cm, long. tot. 62 cm, manches: long. dessous le bras 42 cm.

Fournitures: Laine sport 250 g pruneau, 150 g blanc, 150 g olive, un peu de laine orange.

Réglage: pour le dessin env. $3\frac{1}{2}$, pour les bords jersey env. $4\frac{1}{2}$. Tricoté avec l'appareil-côtes, partie du groupe II vers l'extérieur.

Echantillon: 5 cm = 2" = 20 m = 30 rgs.

Points employés: 1 rg cote 1:1, 1 rg seulement sur la fonture arrière, col et bords doubles en jersey.

Maximum de mailles: 201

Vous pourrez aisément calculer vos mesures exactes en suivant nos instructions données en pages 18/19 sous le titre „Tricotage sur mesure“.

DOS — FIGURE I:

Partie A: Mont. 181 m en pruneau tric. 186 rgs en dessin, en augm. simult. de chaque côté, au 33e rg et tous les 30 rgs, 5 fs 2 m, puis tric. droit. En même temps, au 107e rg, tric. 2 rgs orange, puis continuer à tric. en blanc (201 m et total 186 rgs). CR à 000.

Partie B: Tric. 162 rgs. Simult. pour le raglan, rab. de chaque côté, au 1er rg et tous les 2

rgs, 3 fs 4 m, au 10e rg, dim. de chaque côté, tous les 5 rgs, 31 fs 2 m, en suspendant, sur les deux fontures, les 3e m sur les 4e aig. et avancer les m restantes. Au 41e rg, tric. 2 rgs orange et terminer en vert, arr. 53 m.

DEVANT — FIGURE II:

Partie A: Comme pour le dos. CR à 000.

Partie B: Tric. 148 rgs. Simult. sur les côtés dim. comme pour le dos, cependant seulement 27 fs 2 m, au 43e rg (donc après la rayure orange) arr. les 17 m centrales et terminer chaque partie séparément. Au 119e rg, pour le décolleté de l'encolure, dim. tous les 2 rgs, 2 fs 3 m et 10 fs 2 m. (Total 148 rgs.)

MANCHES — FIGURE III:

Partie A: Mont. 89 m en pruneau, tric. 216 rgs. Simult. de chaque côté, au 12e rg et tous les 12 rgs, augm. 15 fs 2 m, puis tous les 8 rgs, 4 fs 2 m, puis tric. droit (165 m). En même temps, au 137e rg, tric. 2 rgs orange, puis continuer à tric. en blanc. (Total 216 rgs) CR à 000.

Partie B: Pour le raglan et les changements de couleur, comme pour le dos. Au 149e rg, à gauche, commencer par rab., tous les 2 rgs, 6 fs 3 m et au 161e rg, arr. les m restantes.

Pour la 2e manche, au 149e rg, à droite, commencer à rab. comme ci-dessus.

COL — FIGURE IV:

Mont. 132 m, tric. 160 rgs jersey, remonter les m pour l'ourlet et arr. Joindre les côtés ouverts à point de matelas invisible.

Pour la bande d'encolure, mont. 21 m, tric. 14 cm et arr. Fixer ensuite à point de matelas invisible à l'ouverture de l'encolure.

Montage: Une fois terminées, étirer toutes les parties dans le sens de la longueur, car le dessin est très détendu dans le sens de la largeur. Etendre les parties selon mesure et les repasser légèrement à la patte-mouille. Remonter 120 m des bords inférieurs sur la machine, tric. 36 rgs jersey et ourler de moitié vers l'intérieur. Remonter de chaque bord des manches 60 m sur la machine et tric. 54 rgs jersey, et de même, ourler de moitié vers l'intérieur. Fermer ensuite les coutures des manches et des côtés, poser proprement les manches au point de matelas et coudre le col autour de l'encolure. En dernier lieu, orner la rayure orange, selon schéma, de points de mailles de couleur orange. Repasser encore légèrement l'ouvrage à la patte-mouille.



Modèle G 233

Mesures terminées: Poirtrine 104 cm, long. tot. 64 cm, manches: long. dessous le bras 48 cm.

Fournitures: Laine moyenne (sport) tabac, 370 g.

Réglage: env. 2 et 7.

Echantillon: 5 cm = 2" = 16 m = 20 rgs.

Points employés: Jersey, 4 rgs avec réglage 2, 4 rgs avec réglage 7, répéter.

Maximum de mailles: 136

Vous pourrez aisément calculer vos mesures exactes en suivant nos instructions données en pages 18/19 sous le titre „Tricotage sur mesure“

DOS — FIGURE I:

Partie A: Mont. 126 m en côtes 1—1 et tric. 20 rgs. CR à 000.

Partie B: Tric. 140 rgs en dessin, augm. simult. de chaque côté, au 20e rg et tous les 25 rgs, 5 fs 1 m, puis tric. droit (total 136 m et 140 rgs). CR à 000.

Partie C: Pour l'emmanchure, tric. 60 rgs. Simult. dim. de chaque côté, au 1er rg et tous les 4 rgs, 5 fs 1 m et tous les 2 rgs, 20 fs 1 m puis tric. droit (86 m et 60 rgs). CR à 000.

Partie D: Pour l'élargissement de l'épaule tric. 36 rgs. Simult. augm. de chaque côté, au 1er rg et tous les 4 rgs, 9 fs 1 m, puis tric. droit. Pour le biais de l'épaule, au 37e rg, rab. tous les 2 rgs, 3 fs 7 m, 2 fs 8 m. Arr. les m restantes en une fois.

1/2 DU DEVANT — FIGURE II:

Partie A: Mont. 68 m en côtes 1—1 et tric. 20 rgs.

Partie B: Tric. 140 rgs. Simult. au 20e rg, prendre les 24 m centrales sur un bout de fil pour la poche et monter tout de suite 24 nouvelles m. Simult. augm. sur les côtés au 20e rg et tous les 25 rgs, 5 fs 1 m, puis tric. droit. En même temps, au 100e rg, dim. pour le décolleté de l'encolure 1 m fs les 8 rgs. CR à 000.

Partie C: Pour l'emmanch. tric. 60 rgs. Simult. dim. côté emmanch., au 1er rg et tous les 4 rgs, 3 fs 1 m et tous les 2 rgs, 24 fs 1 m, puis tric. droit. (60 rgs). CR à 000.

Partie D: Pour l'élargissement de l'épaule, tric. 36 rgs. Simult. augm. 9 fs 1 m tous les 4 rgs. Au 37e rg, pour le biais de l'épaule, dim. tous les 2 rgs, 3 fs 7 m et 2 fs 8 m.

MANCHES — FIGURE III: (Commencer en haut)

Partie A: Mont. 60 m, tric. 60 rgs. Simult. augm. de chaque côté, au 2e rg et tous les 2 rgs, 30 fs 1 m (120 m et 60 rgs). CR à 000.

Partie B: Tric. 164 rgs. Simult. dim. de chaque côté, au 1er rg et tous les 6 rgs, 20 fs 1 m, tric. droit (120 rgs), puis tous les 4 rgs, 11 fs 1 m, tric. droit (58 m et total 164 rgs). CR à 000.

Partie C: Tric. 34 rgs en côtes 1—1. Arr. Pour la 1/2 bordure, mont. 156 m. Tric. 10 rgs, faire 4 boutonn. régulièrement réparties jusqu'à la pointe de l'ouverture de l'encolure, tric. 20 rgs, répéter les boutonn., tric. encore 10 rgs, suspendre le rg de montage pour le poignet et arr. toutes les m.



**Jaquette
sport pour
homme,
très facile
à tricoter**

Modèle-PASSAP G 234

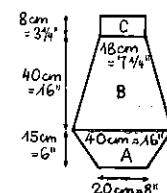
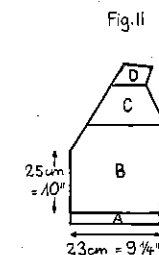
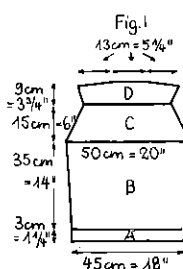

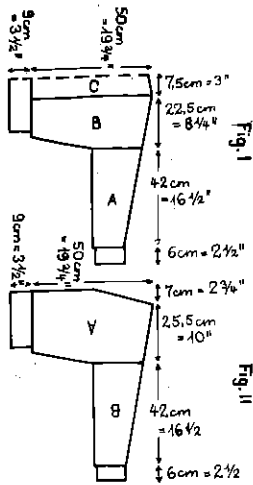

**Gilet
d'homme
à manches
longues,
agrémenté
de motifs
fantaisie**

Modèle G 235



Mesures terminées: Poitrine 120 cm, long. tot. avec bord 59 cm, manches, long. dessous le bras 48 cm.

Fournitures: Laine moyenne: 450 g noir, 50 g gris clair, un peu de rouge foncé, une fermeture „Eclair“ de 30 cm de long.

Réglage: env. 5

Echantillon: 5 cm = 2" = 14 cm = 20 rgs.

Point employé pour les devants: 8 aig. en pos-trav., 2 aig. en pos-rep. tric. 2 rgs gris. clair, 8 aig. en pos-trav., 2 aig. en pos-rep. (avancer les deux aig. centrales des 8 m grises en pos-rep.) tric. 2 rgs rouge, 8 aig. en pos-trav., 2 aig. en pos-rep. (avancer les deux aig. centrales des 8 m rouges en pos-rep.) tric. 2 rgs gris clair, 4 rgs noir. Ces 10 rgs se répètent continuellement.

Dos et Manches, en jersey, bords en côtes 1—1.

Maximum de mailles: 140

Vous pourrez aisément calculer vos mesures exactes en suivant nos instructions données en pages 18/19 sous le titre „Tricotage sur mesure“

DOS — FIGURE I:

Partie A: Pour la manche mont. 38 m, tric. 168 rgs. Simult. augm. côté épaule, au 4e rg et tous les 8 rgs, 21 fs 1 m, tric. droit (59 m et 168 rgs). CR à 000.

Partie B: Tric. 90 rgs. Simult. pour le côté de la couture, monter au ler rg et tous les 2 rgs, 10 fs 7 m et côté épaule, continuer à augm. au 5e rg et tous les 8 rgs, 11 fs 1 m, puis tric. droit (140 m et total 90 rgs). CR à 000.

Partie C: Tric. 30 rgs. Simult. pour l'arrondi de la nuque, dim. au 6e rg et tous les 6 rgs, 4 fs 1 m, puis tric. droit (30 rgs). La moitié du dos est maintenant atteinte, terminer l'autre moitié en sens inverse.

DEVANT DROIT — FIGURE II:

Faire le devant gauche en vis-à-vis.

Partie A: Commencer l'ouvrage par la lisière devant en mont. 140 m en noir, et tric. en tout 148 rgs. Simult. au 27e rg, remonter les m du rg de montage pour l'ourlet, tric. encore 2 rgs, à gauche, pour le décolleté en pointe, avancer 70 aig. en pos-rep., puis commencer tout de suite avec les motifs de couleurs, en remettant tous les 2 rgs, 5 aig. en pos-trav. (au total 14fs). Au 105e rg, cont. à tric. en noir, et côté épaule, après avoir terminé le biais du décolleté, dim. 1 m tous les 8 rgs; au côté de la couture, au 129e rg, rab. tous les 2 rgs, 10 fs 7 m (59 m et total 148 rgs).

Suite à la page 22



Modèle-PASSAP M 973

Léger pull d'été blanc uni

Mesures terminées: Poitrine 101,5 cm, long. tot. 48 cm.

Fournitures: Laine moyenne, blanche: 150 g

Réglage: Bords 2, le reste env. 4¹/₂.

Echantillon: 5 cm = 2" = 15 m = 20 rgs.

Points employés: côtes 1—1; tout le reste, jersey uni avec bandes en dessin fantaisie.

Dessin:

pos-zéro 0 0 0 0
pos-trav. IIII IIII IIII

1er motif: tric. 2 rgs.

2e motif: transférer les 2 m extérieures des groupes de 4 m sur les aig. intérieures. Laisser les aig. libres en pos-trav. Tric. 4 rgs. Ces 2 motifs se répètent continuellement.

Maximum de mailles: 159

Vous pourrez aisément calculer vos mesures exactes en suivant nos instructions données en pages 18/19 sous le titre „Tricotage sur mesure“.

DOS — FIGURE I:

Partie A: Mont. 147 m en côtes 1—1 et tric. 35 rgs. Transférer toutes les m sur la machine. CR à 000.

Partie B: Tric. 90 rgs. Simult. augm. de chaque côté, au 15e rg et tous les 20 rgs, 4 fs 1 m, puis tric. droit (149 m et 90 rgs). CR à 000.

Partie C: Pour l'emmanch., tric. 78 rgs. Simult. dim. de chaque côté, au 1er rg et tous les 2

rgs, 4 m, 3 m, 2 m et 5 fs 1 m, puis tric. droit. Au 45e rg, arr. les 15 m centrales et terminer chaque partie séparément. Pour le décolleté de l'encolure, dim. encore tous les 2 rgs, 11 fs 3 m, puis tric. droit. Au 69e rg, pour le biais de l'épaule, rab. tous les 2 rgs, 5 fs 4 m.

DEVANT — FIGURE II:

Partie A: Mont. 151 m en côtes 1—1, et tric. 35 rgs. Transférer toutes les m sur la machine CR à 000.

Partie B: Comme pour le dos. Simult. travailler deux rangées de dessin, comme suit: répartir l'écartement du dessin, de chaque côté du milieu devant, sur les 7e à 22e aig. CR à 000.

Partie C: Pour l'emmanch., tric. 78 rgs. Sim. rab. de chaque côté, tous les 2 rgs, 5 m, 4 m, 3 m et 4 fs 1 m, puis tric. droit. Au 43e rg, travailler le décolleté de l'encolure comme pour le dos. Au 69e rg, pour le biais de l'épaule, procéder comme pour le dos.

Bordures: Bandes d'emmanchures et d'encolures: Mont. 134 m en côtes 1—1 et tric. 14 rgs. Arr. toutes les m. Faire 4 bandes semblables.

Montage: Étendre les parties selon mesures et les repasser légèrement à la patte-mouille. Fermer les coutures d'épaules et des côtés. Coudre les bandes d'emmanch. et d'encol. à points invisibles.



Fig. I

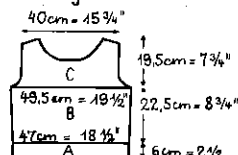
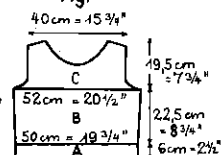

Fig.



Mesures terminées: tour de taille 70 cm, long. tot. 73 cm.

Fournitures: Laine sport beige, 750 g, rouge foncé 250 g, 1 gros-grain de 70 cm de long.

Réglage: env. 7

Echantillon: 5 cm = 2" = 9 m = 12 rgs.

Points employés: Jersey avec bandes en dessin, le tout en écartement 1—1.

Préparation: Le chariot est à droite, levier FG sur G et l'y laisser, levier ABC sur C. Amener le chariot de l'autre côté, mais sans fil (à vide), d'où les aig. avancent automatiquement en pos-avanc., maintenant bouton NP en haut, levier ABC sur O et ramener le chariot à vide. Les deux couleurs doivent être mises à la main.

1er Motif; beige: le chariot est à droite. Avanc. chaque 4e aig. en pos-rep. en commençant par la 1ère aig. Levier ABC sur C, bouton NP en haut, tric. 1 rg et ramener le chariot à vide.

2e Motif; rouge: Le chariot est à droite. Ramener les aig. de la pos-rep. en pos-avanc. Bouton NP en bas et tric. 1 rg.

3e Motif; beige: le chariot est à gauche. Avancer chaque 4e aig. en pos-rep. en commençant par la 2e aig. Levier ABC sur B, bouton NP en haut, tric. 1 rg et ramener le chariot à vide.

4e Motif; rouge: le chariot est à gauche. Ramener les aig. de la pos-rep. en pos-avanc. Bouton NP en bas et tric. 1 rg.

5e Motif; rouge: le chariot est à droite. Avanc. chaque 4e aig. en pos-rep. en commençant par la 3e aig. Levier ABC sur C, bouton NP en haut, tric. 1 rg. Ramener le chariot à vide.

6e Motif; beige: le chariot est à droite. Ramener les aig. de la pos-rep. en pos-avanc. Bouton NP en bas et tric. 1 rg.

7e Motif; rouge: le chariot est à gauche. Avanc. chaque 4e aig. en pos-rep., en commençant par la 4e aig. Levier ABC sur B, bouton NP en haut, tric. 1 rg. Ramener le chariot à vide.

8e Motif; beige: le chariot est à gauche. Ramener les aig. de la pos. de repos en pos-avanc. Bouton NP en bas et tric. 1 rg.

Maximum de mailles: 101 m sur une largeur de 201 aig.

Vous pourrez aisément calculer vos mesures exactes en suivant nos instructions données en pages 18/19 sous le titre „Tricotage sur mesure“

PARTIE DE JUPE — FIGURE I:

(Faire 3 parties semblables)

Partie A: Avec beige mont. 101 m sur une largeur de 201 aig. et tric. 30 rgs. Remonter les m du rg de montage pour l'ourlet et tric. 4 rgs jersey. CR à 000.

Partie B: Tric. 24 rgs en dessin (CR 72 = 6 motifs), puis à la suite 48 rgs jersey en beige. CR à 000.

Partie C: Comme partie B et arr. toutes les m.

Bord de taille: (Faire deux bandes semblables) Avec beige mont. 60 m sur une largeur de 119 aig. et tric. 24 rgs. Arr. toutes les m.

Montage: Etendre les parties selon mesures et les repasser légèrement à la patte-mouille. Fermer les coutures, en laissant à la couture de côté gauche 20 cm d'ouvert. A la taille, disposer 9 plis, en prenant soin que l'ouverture de côté tombe dans un pli et faufiler. Fixer la bande de taille en laissant avancer 5 cm à la partie devant et l'ourlet de moitié vers l'intérieur. Introduire un élastique et le fixer aux deux extrémités. Coudre deux crochets pour la fermeture.

Jupe ample

ornée d'amusantes

bandes rouges

en dessin

pied de poule

Fig. I

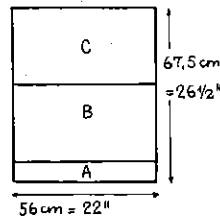

Modèle-PASSAP M 930



Tricotage

sur

mesure

Pour obtenir un vêtement vraiment seyant, nous vous recommandons, au préalable de comparer les mesures du modèle avec les vôtres propres et d'effectuer ensuite les transformations qui s'imposent. Pour cela, prenez un papier d'emballage sur lequel vous dessinerez le patron fondamental d'après les indications données, rectifiez les lignes en conséquence et découpez.

Si, par exemple, le modèle est fait pour un tour de poitrine (B) de 96 cm (soit sur le schéma: 24 cm pour demi-devant) et que vous ayez, personnellement, 102 cm de tour de poitrine, le patron doit être élargi de 6 cm en tout, c'est-à-dire de 3 cm au devant et au dos, de préférence sous l'emmanch., soit 1,5 cm à chaque demi-partie.

Vous procéderez de même pour la correction de la ligne de taille

Au cas où vous auriez, par exemple, 46 cm de longueur de pullover devant (E) au lieu de 50 cm, comme indiqué, raccourcissez le patron de 4 cm: moitié au-dessus, moitié au-dessous de la ligne de poitrine. Pour cela, enlevez sur le patron 2 bandes de 2 cm chacune et tirez une nouvelle ligne droite de côté qui sera dorénavant de 20 cm au lieu de 22.

Mesurez le tour de l'encolure et découpez-le plus ou moins profondément selon besoin.

Avez-vous une épaule (A) plus large, respectivement plus étroite, dans ce cas, élargissez, respectivement rétrécissez à l'emmanch.

Avant de poser une manche, contrôlez toujours si, après modifications faites au devant et au dos, l'arrondi concorde bien avec l'emmanchure. Le cas échéant, le tour d'emmanch. de 40 cm par exemple (moitié — 20) doit être élargi à 44 cm (moitié — 22 cm). Pour cela, agrandissez l'ampleur de l'arrondi vers l'extérieur de 2 cm de chaque côté et dessinez la nouvelle ligne de côté.

Si les manches sont trop longues ou trop courtes, rectifiez la ligne du patron en procédant de même que pour la longueur devant, en enlevant ou rajoutant une bande de largeur correspondante. Ci-après, nous vous expliquons en détails la signification des mesures portées sur les schémas et comment vous pouvez les comparer aux vôtres.

A. Longueur des épaules, à mesurer du cou à l'extrémité des épaules. Observer qu'à maints modèles, la manche est posée bas, ce qui donne une épaule quelque peu plus longue qu'une épaule ordinaire.

B. $\frac{1}{4}$ de tour de poitrine, à mesurer à la plus grande largeur, sous le bras. Pour les tailles fortes, il est recommandé de tricoter le devant considérablement plus large que le dos et, par conséquent, de partager le tour de poitrine, de 104 cm par exemple, en deux parties irrégulières, soit pour le devant 56 cm (resp. 28 cm pour demi-devant sur le schéma) et pour le dos 48 cm (resp. 24 cm pour demi-dos sur le schéma).

C. $\frac{1}{4}$ de tour de taille, à mesurer à la ceinture.

D. Longueur des dessous de bras (ou de côtés) à mesurer du bord inférieur de l'emmanchure jusqu'à la ceinture.

E. Longueur devant, à mesurer du creux du cou jusqu'à la ligne de la ceinture.

F. Longueur des manches, à mesurer de l'épaule au poignet. Pour des manches courtes ou $\frac{3}{4}$, la longueur des manches doit être calculée de l'épaule au bord inférieur des manches. Comme pour la longueur des épaules, observer que maints modèles ont des manches posées bas et que la longueur doit être raccourcie en conséquence.

G. $\frac{1}{2}$ tour du poignet.

H. Longueur totale des manches, à mesurer, avec bras tendu depuis le cou jusqu'au poignet. Aux manches courtes ou $\frac{3}{4}$, la longueur totale des manches doit être calculée depuis le cou jusqu'au bord inférieur des manches.

J. Longueur du pullover devant, à mesurer depuis le creux du cou jusqu'au bas du vêtement.

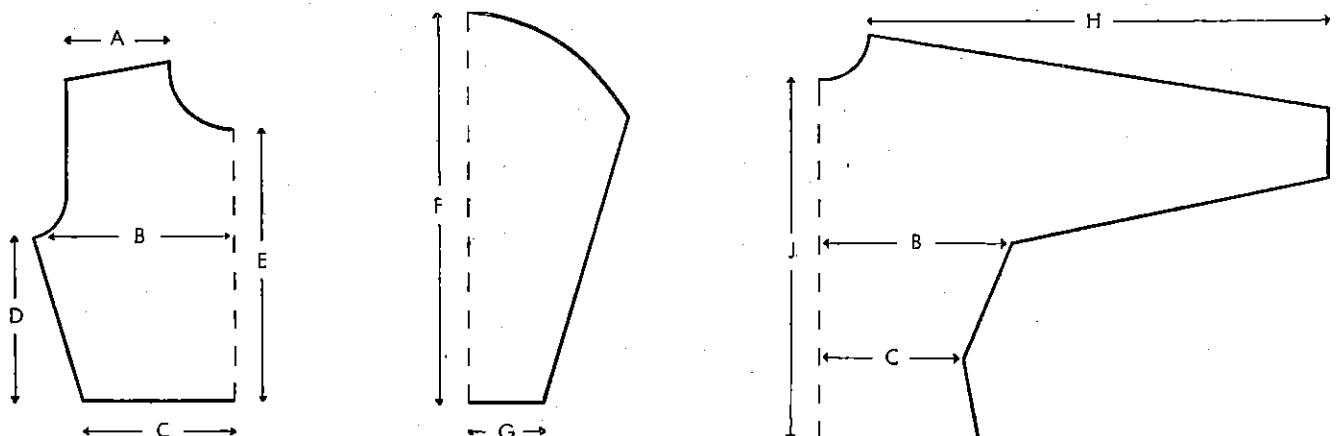

Tricotage

sur

mesure

(Suite)

Exécutez ensuite un échantillon de tricotage qui vous servira de base pour le calcul du nombre de mailles et de rangées. Il est très important que vous tricotez l'échantillon avec la même laine que l'ouvrage.

Afin que vous ayez un point de repère, nous indiquons, à chacune de nos descriptions, le nombre de rgs et de m nécessaires au montage de chaque partie.

Montez donc 50 m avec la laine voulue et tricotez en réglage conforme et dans le dessin choisi une hauteur d'env. 15 cm puis arrêtez ou, simplement, enlevez le tricot de la machine. Étirez cet échantillon en tous sens et spécialement dans le sens de la hauteur et laissez-le reposer quelque temps, de préférence durant toute la nuit. Sitôt que les mailles auront pris forme définitivement, posez votre ruban métrique au milieu de l'échantillon, d'abord horizontalement pour compter le nombre de mailles contenues dans 5 cm, puis verticalement pour calculer le nombre de rangées dans 5 cm.

Exemple: 5 cm = 13 m = 16 rgs.

Vous calculerez maintenant, en vous référant à notre exemple ci-contre, le processus de tricotage. Les détails les plus importants d'un schéma vous sont indiqués ici et vous seront d'une aide précieuse pour l'exécution de n'importe quel modèle sur mesure et en tout point parfait.

Pour prendre notre exemple précédent, soit:

5 cm = 13 m = 16 rgs.

vous constaterez que: 1 cm donne 2,6 m et 3,2 rgs.

Fig. I

Calcul pour le montage:

Exemple: 18 cm pour demi-montage soit:
 $18 \times 2,6 = 46,8$ m

Montage total: $46,8 \text{ m} \times 2 = 93,6$ m

Résultat: Montage = 94 mailles.

Fig. II

Calcul des rangs:

L'emmanchure commence à 22 cm de hauteur:

$22 \text{ cm} = 22 \times 3,2 = 70,4$ rgs

L'encolure commence à 39 cm de hauteur:

$39 \times 3,2 = 124,8$ rgs

L'épaule commence à 42 cm de hauteur:

$42 \times 3,2 = 134,4$ rgs

La hauteur totale s'élève à 46 cm:

$46 \times 3,2 = 147,2$ rgs

Résultat: Aux 70^e, 125^e, 134^e et 147^e rgs, début d'une nouvelle partie.

Fig. III

Calcul des biais:

Ex. d'augm.: Lors de l'exécution des 70 premières rgs, vous devez **augm.** régulièrement **6 cm** ($6 \times 2,6 = 15,6$ m) ou **16 m**.

Résultat: Augm. au 5^e rg et ts. les 4 rgs 16 fs 1 m et tric. 5 rgs droit.

Ex de dim.: Lors d'exécution des 13 derniers rgs, vous devez **dim.** régulièrement **13 cm** ($13 \times 2,6 = 33,8$ m) ou **34 m**.

Tenir compte que 13 rgs ne permettent que 6 dim. d'un côté, soit $34 : 6 = 5$ m, reste 4 m.

Résultat: Dim. 5×5 m 25 m, plus
 1×5 m + 4 m = 9 m
Total **34 mailles**

Fig. IV

Calcul des arrondis:

Ex. de dim. à l'emmanch.: A partir du 70^e rg, vous devez **dim.** régulièrement 5 cm à l'emmanch., d'abord rapidement puis de plus en plus faiblement:
 $5 \text{ cm} = 5 \times 2,6 = 13 \text{ m}$.

Résultat: A chaque 2^e rg, dim. successivement:
 3, 2, 1, 1, 1, 1, 1, 0, 1, 0, 1, mailles.

Ce mode de répartition résultant de notre expérience peut, à quelques différences près, être pris comme règle de base. Pour les laines fines, on diminuera encore, au préalable, env. 5 m.

Ex. de dim. à l'encol.: Au 125^e rg vous devez **dim.** 6 cm pour l'encol. régulièrement répartis/jusqu'au 147^e rg:
 $6 \text{ cm} = 6 \times 2,6 = 15,6 \text{ m}$.

Nous avons donc 22 rgs: 2 — 11 rgs à disposition pour les dim.

Résultat: Dim. successivement, ts. les 2 rgs:
 4, 3, 2, 2, 1, 1, 1, 1, 0, 1, 0 mailles.

Afin de vous faciliter la tâche, nous avons préparé pour vous le tableau ci-contre qui vous aidera à contrôler les mailles à diminuer à chaque rangée.

rangs	mailles	résultat
1	4	4
1	3	3
2	4	2x2
4	4	4x1
2	1	1x0/1
1	0	0
11	16	contrôle

En cas d'incertitude quant au calcul des bords arrondis, posez simplement l'échantillon sous l'encol. ou l'emmanch. du patron et calculez combien de mailles vous devez augmenter ou diminuer par rangées.

Fig. I

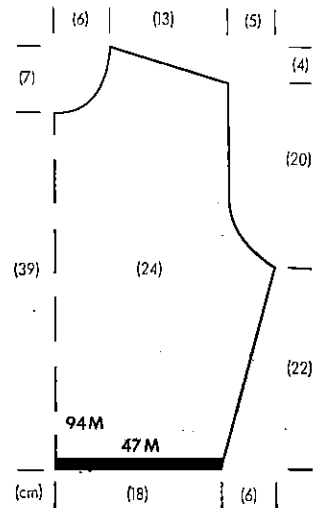

Fig. II

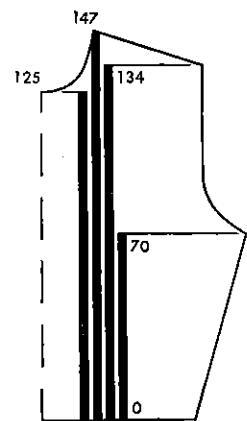

Fig. III

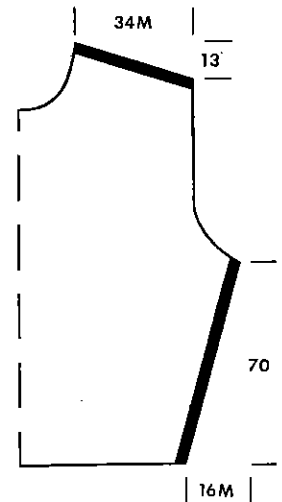
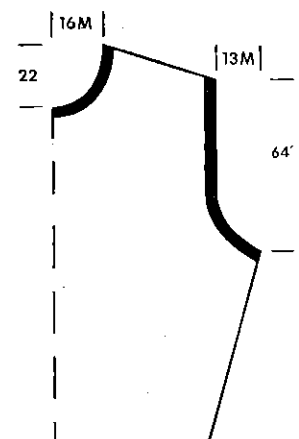

Fig. IV



Mesures terminées: Poitrine 66 cm, carrure dos 33 cm, long. tot. 40 cm, manche: long. dessous le bras 29 cm.

Fournitures: Laine sport épaisse: 200 g, et 1 fermeture „Eclair“ de 12 cm de long.

Réglage: pour les bords $5\frac{1}{2}$, pour le reste $6\frac{1}{2}$.

Echantillon: 5 cm = 2" = 9 m = 12 rgs.

Points employés: Bords en côtes 1—1, dans l'écartement suivant:

Pull-Over et casquette en écartement 1—1 (1 aig. pos-trav., 1 aig. pos-zéro).

Pour le motif de la tresse, employer la triple aig. à chas si possible.

1er Motif: Prendre la lère et la 2e m sur l'aig. à chas et les emprisonner dans l'ouvrage, placer les 3e et 4e m sur les lère et 2ème aig. et faire passer les m de la triple aig. à chas sur les 3ème et 4ème aig.

2e Motif: Tric. 6 rgs jersey.

Ces deux motifs se répètent continuellement. A la fin à gauche et à droite du motif de la tresse, laisser écouler 1 m de chaque côté et les remonter comme m à l'endroit sur l'envers.

Maximum de mailles: 60 m sur une largeur de 119 aig.

Vous pourrez aisément calculer vos mesures exactes en suivant nos instructions données en pages 18/19 sous le titre „Tricotage sur mesure“

DOS — FIGURE I:

Partie A: Pour le bord mont. 60 m en côtes 1—1 et tric. 10 rgs. CR à 000.

Partie B: Tric. 80 rgs en écartement 1—1 au pt de jersey. Simult. au 43e rg, faire le motif de la tresse sur les 5e à 8e m et sur les 53e à 56e m, en croisant les m en sens inverse. (total 80 rgs). CR à 000.

Partie C: Pour le biais de l'épaule, dim. ts les 2 rgs, 2 fs 5 m et 2 fs 6 m. Arr. les 16 m restantes. (8 rgs).

DEVANT — FIGURE II:

Partie A: Comme pour le dos. CR à 000.

Partie B: Tric. 80 rgs en écartement 1—1 au pt. de jersey. Simult. au 43e rg, faire le motif de la tresse sur les 5e à 8e m et sur les 53e à 56e m, en croisant les m en sens inverse. Au 71e rg, pour l'encol. arr. les 4 m centrales et terminer chaque partie séparément en dim. pour l'encol. 2 fs 2 m et 2 fs 1 m (22 m et 80 rgs). CR à 000.

Partie C: Pour le biais de l'épaule, dim. ts les 2 rgs, 2 fs 5 m et 2 fs 6 m (8 rgs).

MANCHES — FIGURE III:

Partie A: Mont. 30 m en côtes 1—1 et tric. 12 rgs. CR à 000.

Partie B: Tric. 58 rgs en jersey. Simult. de chaque côté, augm. au 8e rg et ts les 4 rgs, 14 fs 1 m, puis tric. droit. Arr. les 58 m (total 58 rgs).

Bord d'encolure: Mont. 53 m en côtes 1—1 et tric. 16 rgs et arr.

Montage: Etendre les parties selon mesures, les repasser légèrement sur l'envers à la patte-mouille et les assembler en laissant 12 cm de libre à l'épaule droite pour la fermeture „Eclair“. Fixer maintenant le bord d'encol. et coudre la moitié vers l'intérieur. Autour de la fermeture, crocheter un rg de m serrées et placer la fermeture „Eclair“.

CASQUETTE:

PARTIE DE LA CASQUETTE — FIGURE IV:

(Faire 2 parties semblables)

Partie A: Mont. 51 m en côtes 1—1 et tric. 12 rgs. CR à 000.

Partie B: Tric. 26 rgs en écartement 1—1, en jersey. Simult. au 5e rg, travailler le motif de la tresse sur les 6e à 9e m, 18e à 21e m, 30e à 33e m et 42e à 45e m. Au 27e rg, prendre ttes les m sur une fine aig. à tric. et faire la 2e partie de la même façon.

Partie C: Reporter maintenant les m des deux parties sur la machine, en fixant sur 1 aig. toujours les 2 m centrales des rayures jersey et les 2 premières m de la tresse. Ensuite, transférer les m sur le groupe II pour la côte 1—1. Tric. 12 rgs en côtes 1—1 et prendre ttes les m sur une fine aig. à tric.

Montage: Assembler les parties. Prendre les m de l'aig. à tric. sur un fil de laine et froncer. Bien fixer les deux extrémités du fil de laine. Au sommet, ajouter un cordon avec un pompom.



Modèle-PASSAP M 931

Pull-Over avec casquette

pour garçon de 5 à 6 ans

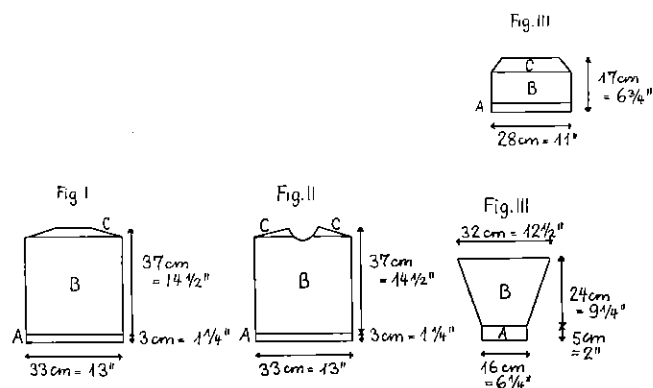

Petit ensemble de plage

pour enfant

Modèle-PASSAP M 969

Mesures terminées: Poitrine 62 cm, long. tot. 35,5 cm.
Fournitures: coton fin: 150 g rouge, 100 g blanc, 2 boutons blancs.
Réglage: culotte et bords 3, tout le reste 3 1/2.
Echantillon: 5 cm = 2" = 16 m = 24 rgs.
Points employés:
Culotte: jersey en rouge; jaquette: jersey, 2rgs rouge, 2 rgs blanc.
Maximum de mailles: 130 m.

Vous pourrez aisément calculer vos mesures exactes en suivant nos instructions données en pages 18/19 sous le titre "Tricotage sur mesure"

CULOTTE

DOS ET DEVANT — FIGURE I:

Partie A: Mont. 70 m et tric. 22 rgs pour l'ourlet. Maintenant, tric. en dégradés comme suit: le chariot est à droite. **A gauche**, avanc. 27 aig. en pos-rep. et tric. 1 rg, **à gauche**, avanc. 1 aig. en pos-rep. et **à droite**, avanc. 27 aig. en pos-rep., tric. 1 rg, **à droite**, avanc. 1 aig. en pos-rep. * Maintenant **à gauche**, ramener 8 aig. en pos-avanc. et tric. 1 rg, de nouveau **à gauche**, avanc. 1 aig. en pos-rep. et **à droite**, ramener 8 aig. en pos-avanc., tric. 1 rg, de nouveau **à droite**, avanc. 1 aig. en pos-rep. * Répéter de * à *. Maintenant tric. 54 rgs sur toutes les aig. en augm. simult. de chaque côté, aux 10e, 18e, 26e, 34e et 42e rgs, 1 m, puis tric. droit (54 rgs). CR à 000.

Partie B: Tric. 80 rgs. Simult. dim. de chaque côté, au 9e rg et tous les 2 rgs, 28 fs 1 m et tous les 4 rgs, 3 fs 1 m, puis tric. droit (18 m et total 80 rgs). CR à 000.

Partie C: Tric. 14 rgs. Simult. monter au 1er rg et tous les 2 rgs, 2 fs 1 m, 3 fs 3 m, 1 fs 10 m et 1 fs 12 m. Tric. 56 rgs jersey en dim. de chaque côté, tous les 2 rgs, aux 12e, 20e, 28e, 36e, et 44e rgs, 1 m, puis tric. droit (56 rgs). Maintenant tric. 22 rgs jersey pour l'ourlet. Arr. toutes les m. (Total 92 rgs).

bords de jambes: Mont. 76 m et tric. 12 rgs. Arr. lâche toutes les m.

Montage: Etendre les parties selon mesures et les repasser légèrement à la patte-mouille. Fermer les coutures. Coudre vers l'intérieur l'ourlet de la taille et y introduire un élastique. Coudre les bords de jambes et les ourler de moitié vers l'intérieur.

JAQUETTE

DOS — FIGURE II:

Partie A: Mont. 100 m et tric. 12 rgs rouge. Puis tric. 8 rgs en dessin et remonter les m du rg de montage pour l'ourlet. CR à 000.

Partie B: Tric. 170 rgs en dessin. Simult. rab. de chaque côté, pour le biais de l'épaule, au 159e rg et tous les 2 rgs, 4 fs 5 m et 2 fs 6 m. Arr. tout droit les 36 m restantes.



DEVANT — FIGURE III:

Partie A: Mont. 46 m et tric. 12 rgs rouge. Puis tric. 8 rgs en dessin et remonter les m du rg de montage pour l'ourlet (total 20 rgs). CR à 000.

Partie B: Tric. 170 rgs en dessin. Simult. dim. **à droite**, pour le décollé de l'encolure, sur les 6 rgs, 14 fs 1 m, puis tric. droit (170 rgs). En même temps, tric. 159e rg, **à gauche**, pour le biais de l'épaule, rab. tous les 2 rgs, 4 fs 5 m et 2 fs 6 m.

Bords d'emmanchures: (Faire 2 bandes semblables)

Mont. 72 m et tric. 24 rgs rouge. Arr. lâche toutes les m.

Bord devant et col: (Tric. la bande gauche en vis-à-vis et sans bouton.)

Mont. 130 m et tric. 22 rgs rouge. Au 12e rg, en commençant **à gauche**, faire 2 bouton. sur les 37e à 40e aig. et sur les 61e à 64e aig. Maintenant, **à gauche**, avanc. 94 m en pos-rep. et tric. 44 rgs avec les m restantes. Ramener toutes les aig. en pos-trav. et tric. 22 rgs., en répétant au 12e rg les bouton. comme plus haut.

Montage: Etendre toutes les parties selon mesures et les repasser légèrement à la patte-mouille. Fermer les coutures de côté et des épaules. Coudre soigneusement les bordures et les ourler de moitié vers l'intérieur. Festonner les bouton. et coudre les boutons.

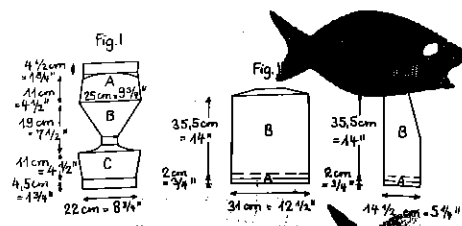

Mesures terminées: Poitrine 100-104 cm, long. tot. 58 cm, manche: long. dessous le bras 38 cm.

Fournitures: Laine sport: 450 g en turquoise.

Réglage: env. 5.

Echantillon: 5 cm = 2" = 13 m = 32 rgs.

Points employés: dessin à bride, 2 aig. en pos-trav., 2 aig. en pos-rep. et tric. 2 rgs, ramener les aig. en pos-trav. et tric. 2 rgs, 2 aig. en pos-rep., 2 aig. en pos-trav. et tric. 2 rgs, ramener les aig. en pos-trav. et tric. 2 rgs. Répéter continuellement ces 8 rgs. Pour les bords: côtes 1—1.

Maximum de mailles: 144.

Vous pourrez aisément calculer vos mesures exactes en suivant nos instructions données en pages 18/19 sous le titre „Tricotage sur mesure“

DOS — FIGURE I:

Partie A: Mont. 120 m en côtes 1—1 et tric. 30 rgs. CR à 000.

Partie B: Tric. 180 rgs en dessin à brides. Simult. de chaque côté, augm. au 12e rg et ts les 14 rgs, 12 fs 1 m, puis tric. droit (144 m et 180 rgs). CR à 000.

Partie C: Tric. 156 rgs. Simult. pour l'emmanch. dim. de chaque côté, au 1er rg et ts les 2 rgs, 6 fs 2 m et 17 fs 1 m, puis augm. ts les 9 rgs, de chaque côté, 9 fs 1 m (104 m). Au 136e rg, pour le **biais de l'épaule**, rab. ts les 2 rgs, 6 fs 3 m et 4 fs 2 m, au 157e rg, arr. les 52 m restantes (total 156 rgs).

DEVANT — FIGURE II:

Parties A et B: Comme pour le dos. CR à 000.

Partie C: Arr. les 10 m centrales et terminer chaque partie séparément. Tric. simult. 156 rgs en trav. sur les côtés et aux épaules comme pour le dos et en dim. pour le décolleté en pointe, au 1er rg et ts les 7 rgs, 21 fs 1 m (total 156 rgs).

MANCHES:

Partie A: Mont. 66 m en côtes 1—1 et tric. 25 rgs. CR à 000.

Partie B: Tric. 212 rgs en dessin, en augm. simult. de chaque côté, au 8e rg et ts les 12 rgs, 15 fs 1 m et ts les 4 rgs, 7 fs 1 m, puis tric. droit (110 m et total 212 rgs). CR à 000.

Partie C: Tric. 84 rgs. Simult. dim. de chaque côté, au 5e rg et ts les 5 rgs, 16 fs 1 m, tric. droit (84 rgs). Au 85e rg, arr. les 78 m restantes.

Pour la bande double d'encolure, mont. 23 m (la 12e aig. en pos-rep. pour la cassure) et tric. 330 rgs. Arr.

Montage: Etendre les parties selon mesures et repasser légèrement à la patte-mouille. Assembler dos et devant et poser les manches. Remonter au crochet la m de cassure de la bande d'encolure sur l'envers et fixer la bande à l'encolure, selon schéma.

Pull-Over de dame en dessin à brides

Modèle G 164

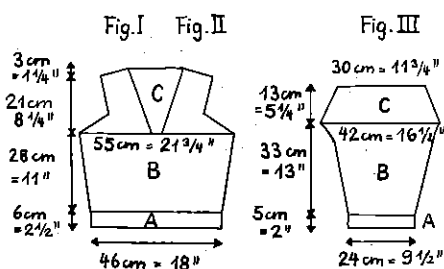



Pull du soir blanc pailleté



Mesures terminées: Poitrine 90—92 cm, long. tot. 53 cm.

Matériau: Laine fine: 160 g blanche.

Réglage: env. 2 1/2.

Echantillon: 5 cm = 2" = 17 m = 30 rgs.

Points employés: Point de jersey, côté envers vers l'extérieur. Tric. 4 rgs avec la laine simple et 2 rgs avec la laine double. Répéter continuellement ces 6 rgs.

Maximum de mailles: 197.

Vous pourrez aisément calculer vos mesures exactes en suivant nos instructions données en pages 18/19 sous le titre „Tricotage sur mesure.“

DOS — FIGURE I:

Les deux parties sont. tric. transversalement, à droite l'ourlet, à gauche l'épaule.

Laisser libre 53 m à gauche et mont. 10 m. **A droite**, pour la couture, augm. ts les 2 rgs, 11 fs 8 m et 1 fs 18 m. En même temps, **à gauche**, pour l'emmanch., augm. fs les 2 rgs, 6 fs 1 m, 6 fs 2 m et 1 fs 34 m. (Pour l'élargissement de l'épaule, tric. maintenant 6 rgs raccourcis, soit 2 rgs sur une largeur de 30 aig., 2 rgs, sur une largeur de 20 aig. et 2 rgs sur une largeur de 10 aig. Ces 6 rgs ne sont pas compris dans le calcul). Contin. à tric. avec 168 m, en augm. ts les 4 rgs, pour le **biais de l'épaule**; 14 fs 1 m (182 m). Au 85e rg, pour l'ourlet de l'encol. **à gauche**, mont. 6 m suppl. et tric. avec 188 m jusqu'au 144e rg. La moitié est atteinte, terminer l'autre moitié en sens inverse.

DEVANT — FIGURE II:

Travailler comme pour le dos, cependant pour l'empiècement jersey, dès le 66e rg, tric. seulement avec la laine simple en plaçant à chaque rayure, depuis l'épaule la 2e laine sur 6 aig. de moins. Dès le 144e rg, la moitié étant atteinte, terminer l'autre moitié en sens inverse, donc pour l'empiècement, mettre le 2e fil à chaque rayure, sur 6 aig. de plus.

Montage: Etendre les parties sel. mesures, couvrir d'un linge humide et laisser sécher lentement. Mont. 10 m, tric. en biais 2 bandes afin de terminer joliment les emmanch. Ourler l'encol. d'une largeur de 6 m et le bord inférieur d'une largeur de 10 m vers l'intérieur. En dernier lieu, orner l'empiècement de perles dorées et de strass, selon photo.



Modèle G 161

Fig. I + II

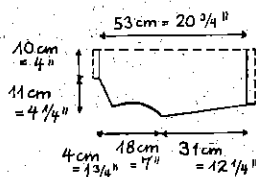

PASSAP EXPORT, Zurich 27, Bederstr. 1 Case postale 350, Téléphone (051) 239577 et 236990

SOVEMAC BRUXELLES S. A.

23, rue du Prince Royal • Téléphone 11 60 64 / 12 54 79

Agences officielles dans toute l'Union économique belgo-luxembourgeoise, notamment à:

Bruxelles

81-83, rue de Namur

Bruxelles

35, rue des Fripiers

Charleroi

18, Galerie Bernard

Liège

4, rue Ch. Magnette

Anvers

81, place de Meir

Gand

34, rue des Champs