

20



INTERNATIONAL

IDA SARTI®

PASSAP

20

1912 1926

2101

2115 2169

2133

2134 2135 2136
2149

2142

2143 2144 2145
2150 2166 2174

2146 2147
2155 2161

2148

2148

2151 2152 2153
2170

2156

2165

2159 2168 2175

2171

2172 2173



PASSAP[®]



2149
PASSAP DUOMATIC

★
PASSAP COMBI

2148 ★
PASSAP DUOMATIC



PASSAP

2142 ★
PASSAP DUOMATIC

2133★A
PASSAP DUOMATIC



2133★B



2143/2144 ★/2150
PASSAP DUOMATIC



PASSAP[®]

2172 ★/2173
PASSAP DUOMATIC



2115
PASSAP DUOMATIC

2151 ★/2152 ★/2153 ★/2170 ★
PASSAP DUOMATIC



2156 ★
PASSAP DUOMATIC

PASSAP®



2171 U 70
PASSAP DUOMATIC

2166 ★
PASSAP DUOMATIC

PASSAP[®]

2101 A+B
PASSAP DUOMATIC

20

C

0



2174
PASSAP DUOMATIC



1417
PASSAP DUOMATIC

PASSAP®

2169
PASSAP DUOMATIC

2161 ★/2165 ★
PASSAP DUOMATIC



1403 ★
PASSAP DUOMATIC

2134/2125 ★/2136 ★
PASSAP DUOMATIC



PASSAP®

2146 ★/2147 ★
PASSAP DUOMATIC

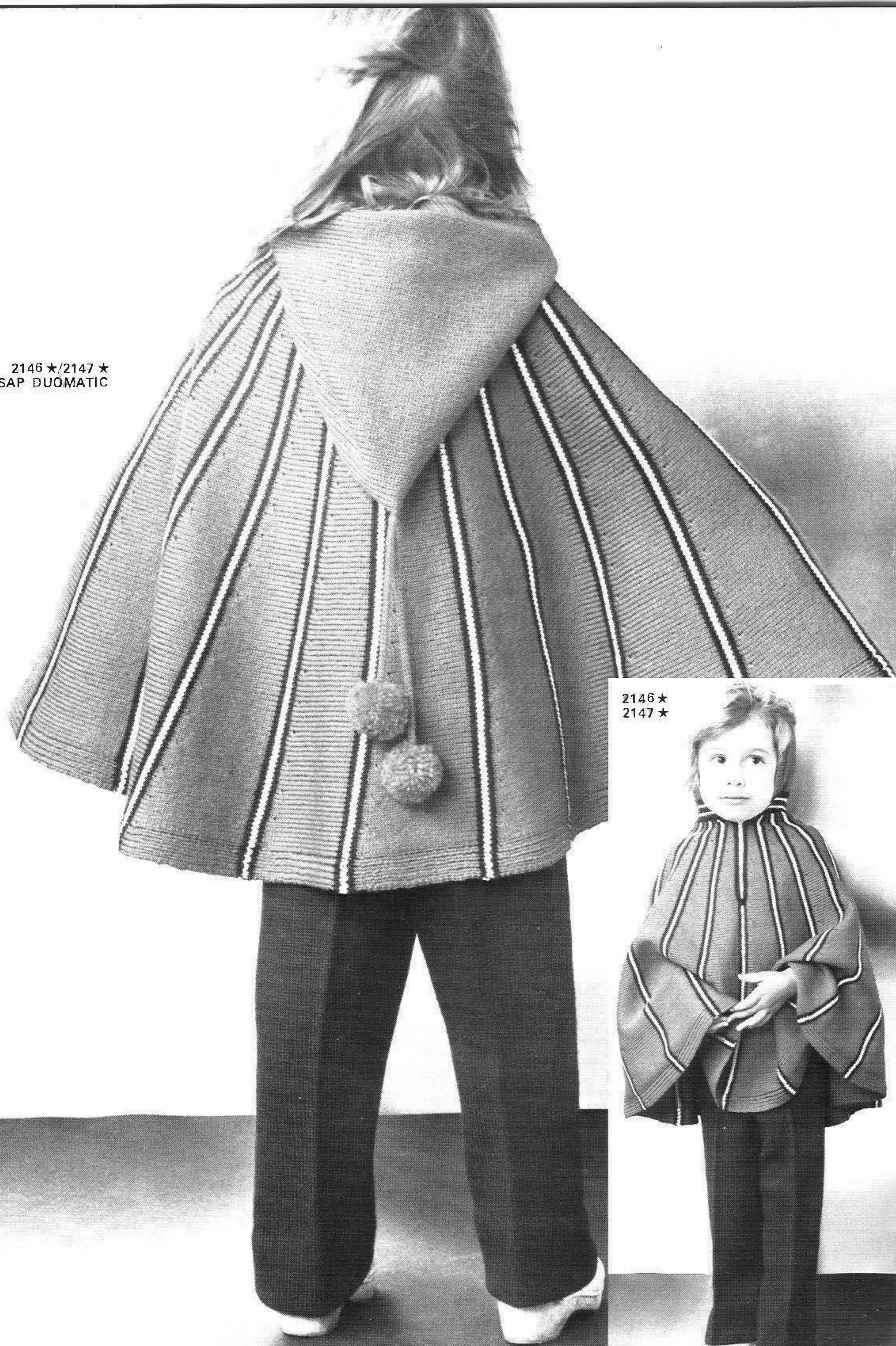

2146 ★
2147 ★



T 2145
PASSAP DUOMATIC

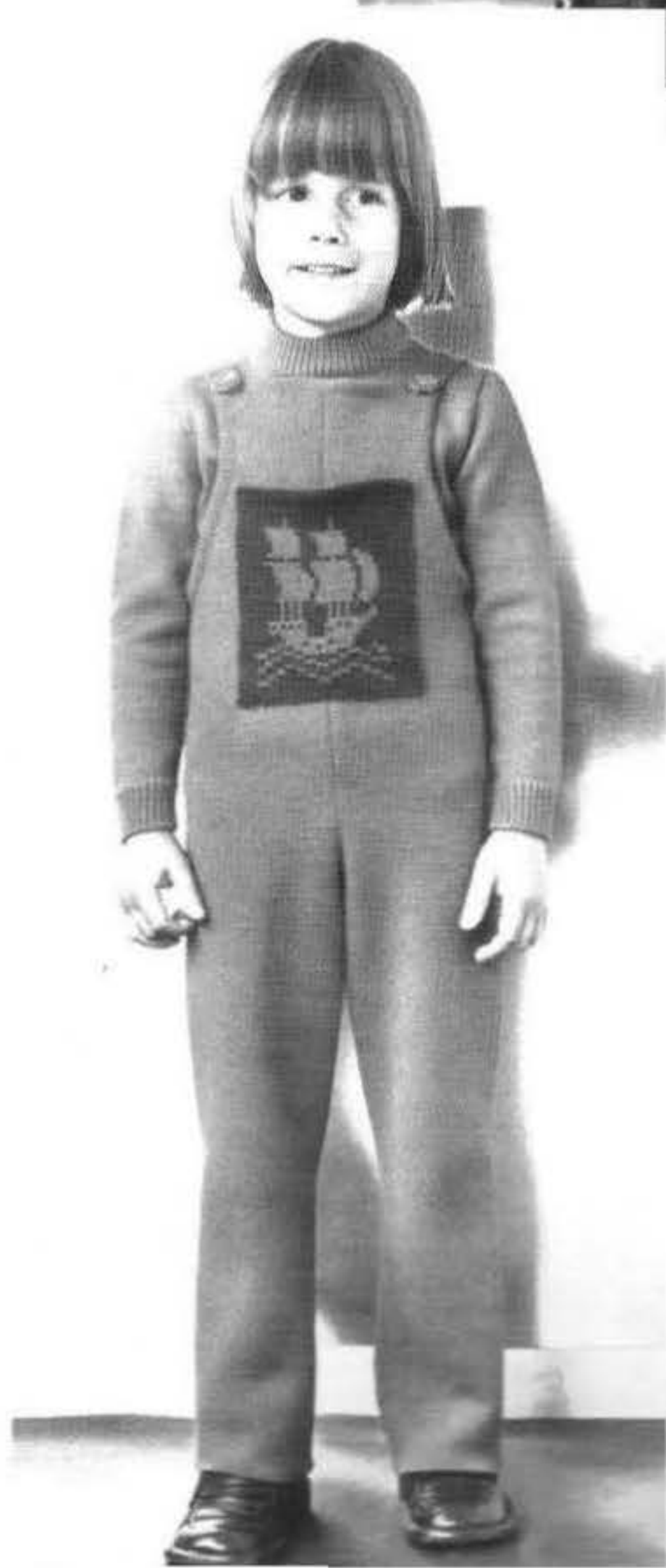

PASSAP®

2166/1912 ★
PASSAP DUOMATIC

PASSAP®

T 2157
PASSAP DUOMATIC



Z 2945/40 9.74
PASSAP registered Trade Mark
© 1974 by MADAG Maschinen- und
Apparatebau Dietikon AG,
CH-8953 Dietikon.
All rights of reproduction reserved. Printing
and Layout in Switzerland by
Offset & Buchdruck AG, Zürich, H. R. Ziegler.
Models: England, France,
Italy Switzerland. Pictures: Urs Fäsch,
Urs Hicklin, Max Roth, Zürich.



2159 U70/2168/2175
PASSAP DUOMATIC

PASSAP® PASSAP-Export
8953 Dietikon
Schweiz Suisse
Switzerland Suiza

Album de modèles PASSAP 20 - Index vis à vis sur page A

Nous sommes très heureux de pouvoir vous présenter dès maintenant notre nouvel album de modèles 20. Vous savez certainement, que cet hiver encore, le tricot sera de haute actualité. Choisissez parmi nos modèles élégants mais toujours faciles à réaliser et à porter. Vous trouverez un choix particulièrement grand et varié de robes d'hiver avec lesquelles vous êtes sûre d'être parfaitement à la page.

En outre, notre album vous fera découvrir une foule d'autres idées et de suggestions. Lisez attentivement les descriptions des modèles que vous ne désirez pas tricoter. Vous y découvrirez des conseils et des idées intéressantes, comme par exemple nos nouveaux dessins jacquard automatiques figurant aux pages 12, 13 et 20.

Cette fois aussi, nous redonnons la description de deux modèles parus dans des albums déjà épuisés. Il s'agit de la veste de monsieur 1417 et du pull d'enfant 1403. Pour celles qui recherchent des modèles faciles et vite réalisés, nous aimerions attirer votre attention sur l'ensemble de la page de couverture (2151, 2152, 2153) et les pullovers 2135 et 2144.

Nous vous souhaitons beaucoup de joie et de succès avec nos nouveaux modèles.

Votre PASSAP-EXPORT

Veillez lire les explications des pages 1 et 2 avant de commencer

le travail!

<u>Patron:</u>	Dessin=	demi-largeur-	Nombre de mailles=	largeur totale
Figure	I =	Dos	Figure	IX = Part. culotte
Figure	II =	Devant	Figure	X = Coin
Figure	III =	Manche	Figure	XI = Echarpe
Figure	IV =	Col	Figure	XII = Bonnet, béret
Figure	V =	Bord, manchet.	Figure	XIII = Gants, moufles
Figure	VI =	Poche	Figure	XIV = Chaussettes, bas
Figure	VII =	Jupe, devant	Figure	XV = Bretelles
Figure	VIII =	Jupe, derrière	Figure	XVI = Bustier, sout.gorge, dessus.

Lorsqu'à la demi-largeur, la ligne du milieu est pointillée et munie de flèches, cela signifie que l'autre moitié doit être tricotée en même temps vis à vis, c. à d. augmenter ou diminuer aussi bien à droite qu'à gauche.

Lorsqu'à la demi-largeur, la ligne du milieu est dessinée d'un trait ferme, cela signifie que l'autre moitié doit être tricotée séparément vis à vis, c. à d. d'abord une partie selon patron (augmenter ou diminuer à droite) puis la seconde partie en sens inverse, (augmenter ou diminuer à gauche).

Abréviations

coul. = couleur de laine
 m = maille
 GM = Grandeur de maille
 aig. = aiguille
 rg. rgs. = rang
 T. trs. = tour (2 rangs)

○ = tubulaire, (ou) = semi-tubulaire
 ● = chaque (à chaque rang)
 x = fois
 + = augmenter
 - = diminuer, arrêter
 ▲ = dégradés (rangs raccourcis)
 ■ = pour dessin ajouré, suspendre la m sur la prochaine aig., aiguille libre hors-travail.

Les mailles sont seulement désignées par un nombre (sans "m"). Le nombre de mailles se réfère toujours au total des mailles, c.à d. sur toutes les aiguilles qui sont en travail sur les fontures avant et arrière.

EXCEPTION: Pour le tricotage tubulaire ou semi-tubulaire, seules les mailles nécessaires pour une fonture vous sont indiquées. Par conséquent, sur l'autre fonture, le même nombre d'aiguilles exactement devront être mises en action. A cet égard, vous trouverez le signe ○ pour tubulaire, (ou) respectivement pour semi-tubulaire avant le nombre y relatif.

Exemples pour augmenter et diminuer:

Faites la première augmentation ou diminution toujours au premier rang de la partie en question.

+ 3 x 2 • 8 • R signifie: augmenter 3 fois 2 mailles tous les 8èmes rangs (derrière 1 maille, devant 1 maille).

- 19 x 3 • 7 • R signifie: diminuer 19 fois 3 mailles tous les 7èmes rangs (derrière 2 mailles, devant 1 maille ou inversement).

- 17 x 1 • 2./3 • R signifie: diminuer 17 fois une maille. en alternant une fois après 2 rangs et une fois après 3 rangs.

▲ - 4 x 8 • 2 • R signifie: tricoter en dégradés (DUO avec poussoirs et chariot BX). 4 fois, après chaque 2ème rang en dégradé, mettre 8 aiguilles en position-repos. (pour double fonture, derrière et devant 4 de ch.) Lorsque tous les dégradés sont terminés, mettre les aiguilles en travail (poussoirs hors-travail) et continuer de tricoter normalement.

Les dégradés peuvent être tricotés de deux façons, ou bien de la lisière vers le centre (diminuer graduellement avec le signe minus "-" après le triangle noir, ou bien du centre vers la lisière (augmenter graduellement avec le signe "+" après le triangle noir).

Nombre de mailles et centimètres:

136 = 20 cm signifie: total 136 m (pour côte bonneterie 68 m derrière et 68 m devant), donne une largeur de 20 cm.

○ 146 = 43 cm signifie: monter pour tubulaire et tricoter 146 m sur chaque fonture, ce qui donne une largeur de 43 cm.

Grandeur de maille: Ces données sont seulement des recommandations de notre part. Pour chaque qualité de laine, elles doivent toujours être contrôlées au moyen d'un échantillon particulier.

Echantillon: Nous vous recommandons vivement avant chaque ouvrage, d'effectuer votre propre échantillon, afin de déterminer le nombre de mailles et de rangs à l'aide de la table à calcul PASSAP. Comment procéder? Le chapitre de votre mode d'emploi consacré à "l'échantillon de tricotage et calcul" vous renseignera. Cette question est très importante et particulièrement dans le cas où vous désirez adapter un modèle donné à une autre grandeur.

1417 PASSAP - DUOMATIC

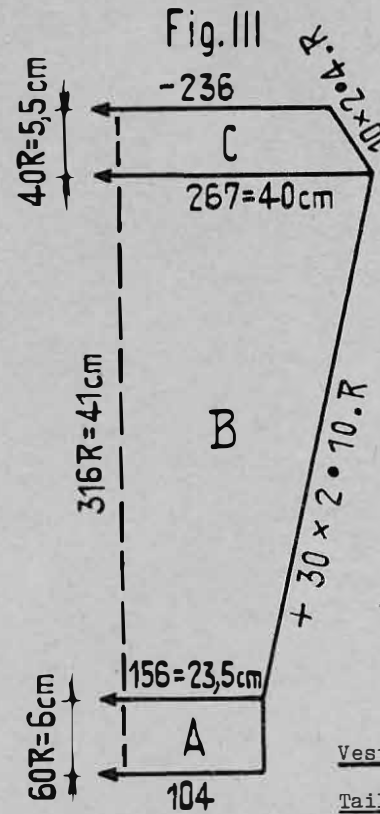
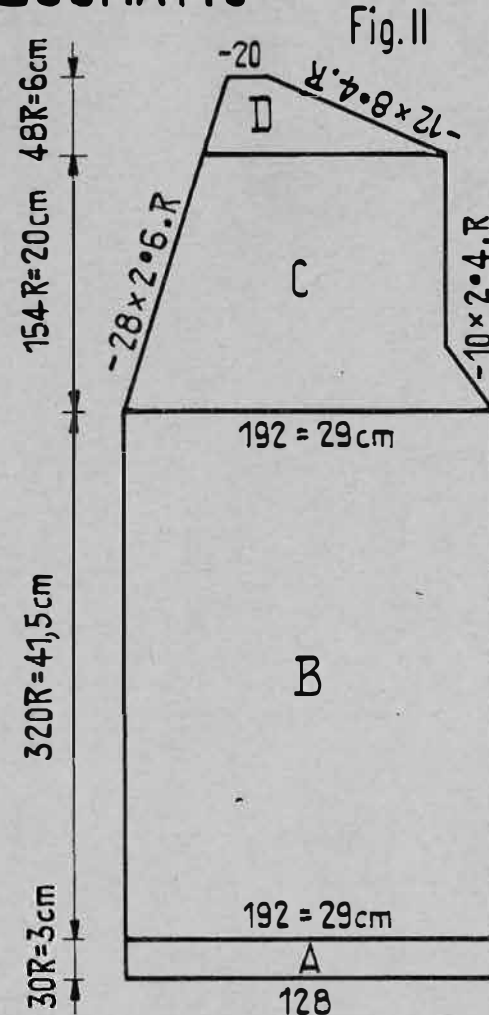
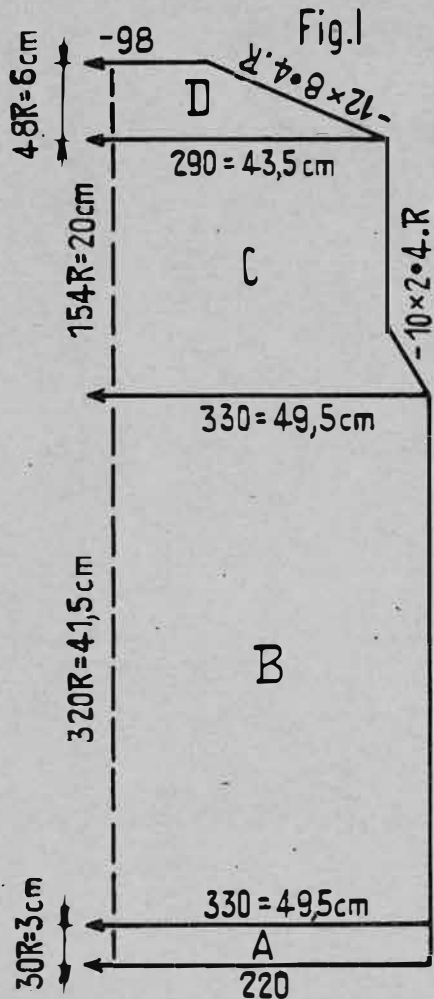

Métrage: 100 gr = 800 m

Veste à longues manches pour homme

Taille: Tour de poitrine 100 cm env.

Fournitures: Laine fine pour pullover ou Dralon, Orlon:
300 gr vert, 250 gr beige, 5 boutons

Grandeur de maille: Bords côte 2:2, dessin = 2½.

Echantillon: 100 m = 15 cm, 100 rgs. = 13 cm

Dessin:

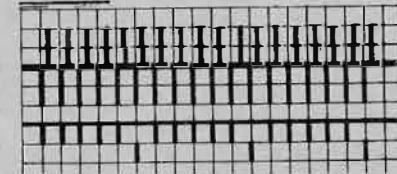

Derrière: N
Devant: BX ← 2 rgs. beige
2 rgs. vert

Bord des devants: mont. 30 m côte bonn. en beige et tric. 1200 rgs. avec GM 1½ et avec réglage: derrière N, devant CX, en trav. après 12 rgs. la lère boutonnière depuis la droite sur les aig. 7 - 16. Trav. les 4 boutonnières suivantes chaque fois à une distance de 88 rgs.

Montage:

Epingler les parties selon mesures et repasser léger. à la pattemouille. Assembler. Coudre les bords des devants à points invisibles. Renforcer les boutonnières et rendoubler le bord à l'intérieur et ourler. Coudre les boutons.

Fig. I: A = côte 2:2 en vert. B = dessin. C = dessin et travailler le biais d'emmanchure avec 1 crochet à 3 chas. D = dessin.

Fig. II: A = côte 2:2 en vert. Travailler la lère boutonnière après 15 rgs. sur les aig. 5 - 10. B = dessin en tric. pour former le bord du devant, la lère fois 10 m en vert (donc placer les poussoirs à partir du bord du devant comme suit: 10 en haut, 1 en bas, 5 en haut, 1 en bas, 5 en haut, etc.) Travailler les boutonnières ainsi: la 2e bouton. après 74 rgs. et les 3 bouton. suivantes chaque fois après 82 rgs. sur les aig. 7 - 12. C = dessin, pour l'emmanchure travailler comme Fig. I. Pour l'encolure, reporter la 21e et 22e m sur la 23e et 24e aig. et faire suivre les m rest. D = dessin.

Tric. le côté droit en sens inverse mais sans boutonnières

Fig. III: A = côte 2:2 en vert. B = dessin. C = dessin, trav. le raglan comme Fig. I.

1926 PASSAP - DUOMATIC

Jupe et Boléro sans manches, avec bords Jacquard-trois-couleurs à porter avec blouse vaporeuse.

Taille: Tour de poitrine 84 cm env.

Fournitures: 600 gr laine moyenne: 450 gr gris, 100 gr rouge, 50 gr noir, 1 élastique

Grandeur de maille: Jersey 5, Jacquard 4½

Echantillon: Jersey: 100 m = 36 cm, 100 rgs. = 22 cm

Dessin: Jupe et Boléro en jersey gris, bords en Jacquard

Métrage: 100 gr = 370 m



Schéma 1. point Jacquard:
Abaisseurs rouges, manivelle en bas



Schéma 2. Dessin-Jacquard-trois-couleurs.

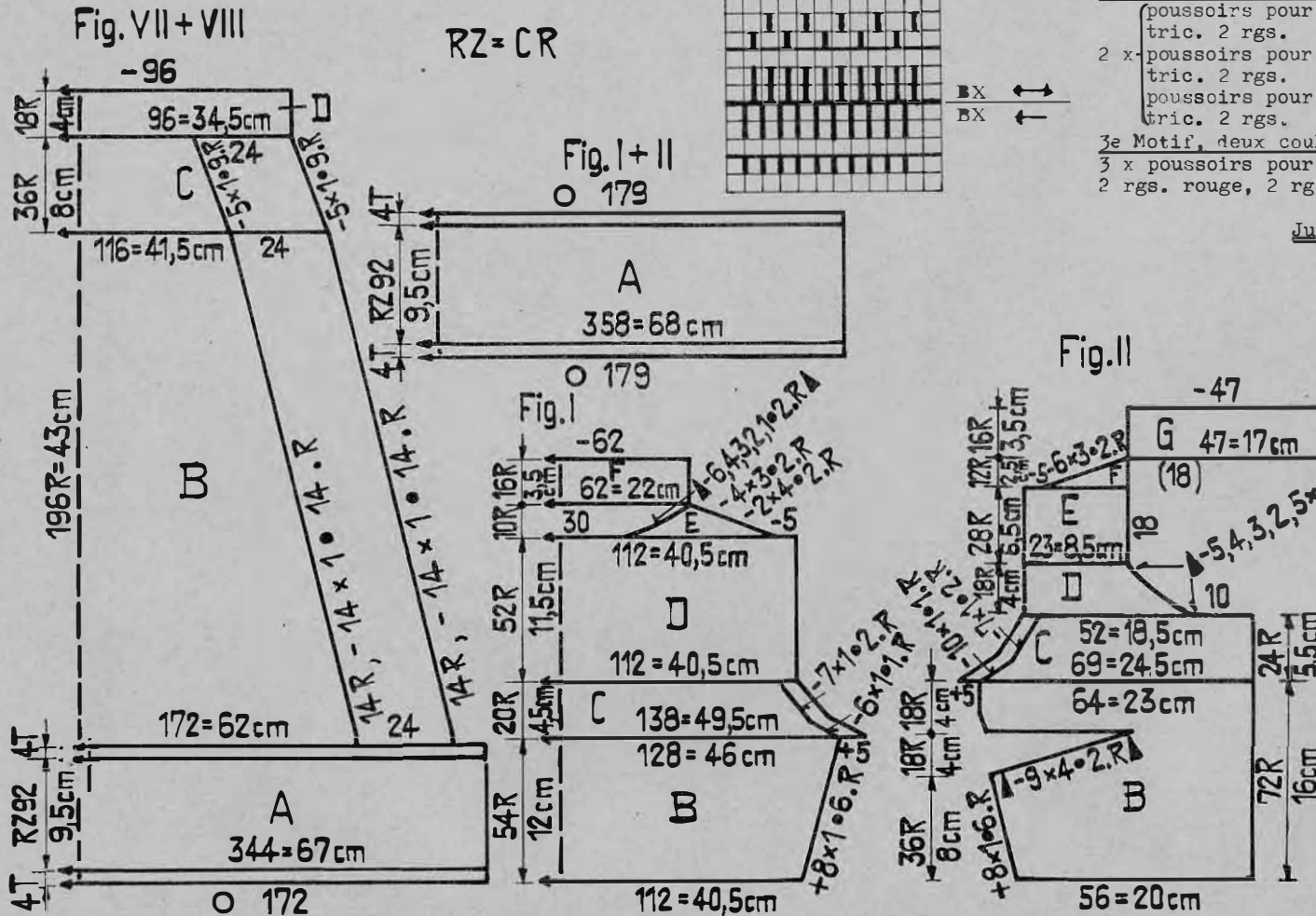

1 carré = 1 m = 2 rgs. = 4 CR 1 Motif = 17 m

carrés vides = couleur de base (gris)
x = couleur 1 (rouge)
• = couleur 2 (noir)

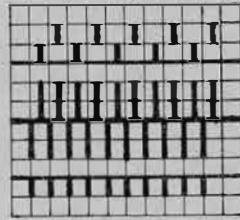
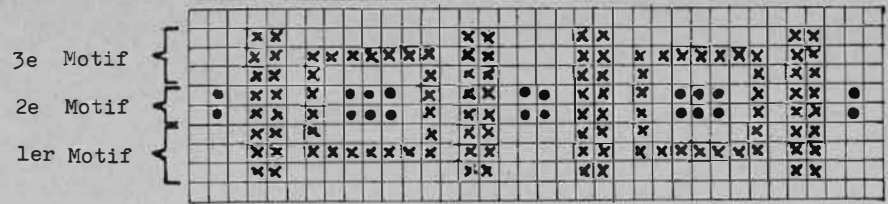
1er Motif, deux couleurs:

3 fois poussoirs pour couleur 1 (rouge) en position-repos,
2 rgs. rouge, 2 rgs. gris

2e Motif, trois couleurs:

poussoirs pour couleur 2 (noir) en position-repos,
tric. 2 rgs.

2 x poussoirs pour couleur 1 (rouge) en position-repos,
tric. 2 rgs.

poussoirs pour couleur de base (gris) en position-repos,
tric. 2 rgs.

3e Motif, deux couleurs:

3 x poussoirs pour couleur 1 (rouge) en position-repos,
2 rgs. rouge, 2 rgs. gris.

Jupe Fig. VII + VIII: Tric. deux parties identiques.

A = Bord jacquard. Commencer en tub. avec 172 m en gris, tric. 4 trs. (8 CR). Ensuite sel. schéma 1 tric. 4 rgs. gris, 4 rgs. rouge, 4 rgs. gris, 8 rgs. noir, 4 rgs. gris, 4 rgs. rouge (28 CR). Maintenant tric. motifs 1, 2 et 3 sel. schéma 2. Par-dessus tric. à nouveau sel. schéma 1,

4 rgs. rouge, 4 rgs. gris, 8 rgs. noir, 4 rgs. gris, 4 rgs. rouge et 4 rgs. gris. Pour terminer les bords, tric. à nouveau 4 trs. tub. en jersey gris et transférer ttes. les m de derrière à l'avant. B = jersey, diminuer des deux côtés comme suit: reporter m de lisière sur m suivante; puis des deux côtés avec peigne-reporteur, reporter 24 m d'l aig. vers l'intérieur (1 m double) des deux côtés 2 aig. vides hors-travail. C = comme B. D = ourlet de la taille; tric. droit, quelques rgs. avec fil contrastant, faire tomber les mailles.

Montage: (Jupe) Epingler parties selon mesures et repasser à la pattemouille. Fermer coutures des côtés. Faire un rentré de moitié à la taille et ourler m par m en défaisant le fil contrastant. Passer élastique; repasser coutures à la pattemouille.

Suite sur page 5

1403 PASSAP-DUOMATIC *

1926

Suite de la page 4

Fig. I

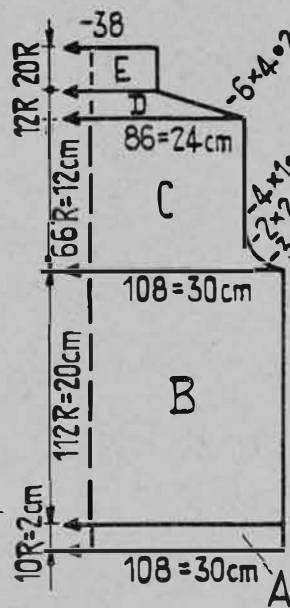

Fig. II

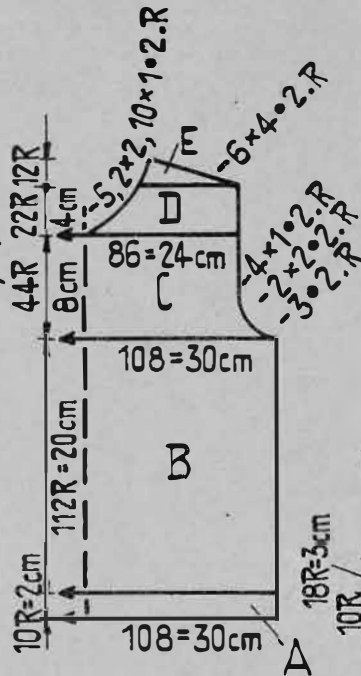
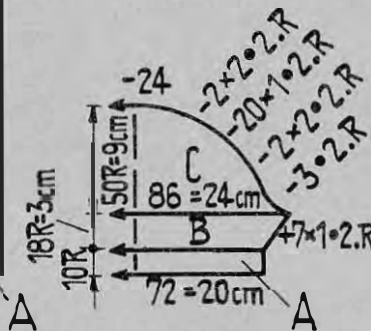

Fig. III



Pullover pour petit enfant

- Taille:** 3 ans, stature 98 cm, tour de poitrine 58 cm
- Fournitures:** Fil coton moyen: 50 gr bleu, 50 gr rouge, 50 gr blanc, motif d'ancre à appliquer
- Grandeur de maille:** 4½
- Echantillon:** 100 m = 28 cm, 100 rgs. = 18 cm
- Dessin:** Jersey, dessin de rayures comme suit: 2 rgs. bleu, 2 rgs. rouge, 2 rgs. blanc.

Fig. I: Commencer avec fil contrastant
 A = ourlet, jersey bleu. B = en dessin tric. dr. C = dim. des deux côtés pour emmanchures, ensuite tric. dr. D = des deux côtés biais d'épaule. E = bord d'encolure, en bleu tric. dr. qqes rgs. avec fil contrast. faire tomber les mailles.

Fig. II:
 A, B et C = comme Fig. I. D = partager l'ouvrage avec BX et poussoirs: épaule gauche, à droite tric. dr. dim. à gauche pour encolure. E = à droite biais d'épaule. Pour épaule droite tric. D et E en sens inverse.

Fig. III: commencer avec fil contrastant
 A = ourlet, jersey bleu. B = en dessin augm. des deux côtés. C = de ch. côté arrondi de la manche, arrêter.

Boléro

Fig. I + II A: Tric. bords jacquard pour dos et devant en une seule fois. Comme Fig. VII + VIII, mais sur toute la largeur de la machine. Tric. quelques rgs. avec fil contrastant, faire tomber les m.

Fig. I: B = En jersey gris, augmenter des deux côtés. C = monter 5 m supplémentaires de ch. côté pour ourlets des emmanchures, diminuer pour emmanchures avec aig. à 5 chas. D = tric. droit. E = à gauche laisser 71 m. A droite 41 poussoirs en travail. Chariot BX et tric. encolure de droite et épaule par dégradés selon schéma. Remettre poussoirs en position-repos. Puis à gauche 41 poussoirs en travail et travailler encolure gauche et épaule en sens inverse du schéma, Tous les poussoirs dans le rail-bloqueur. Il reste 62 m sur la machine. F = chariot à droite sur N et avec 62 m tric. 16 rgs. pour bord d'encolure, quelques rgs. avec fil contrastant, faire tomber les mailles.

Fig. II: Tricoter devant droit selon patron.
 B = Jersey gris. A droite tric. droit, augmenter à gauche. C = à droite tric. droit, à gauche monter 5 m supplémentaires, ensuite diminuer avec aig. à 5 chas pour emmanchure. D = à droite laisser 10 m. A gauche 42 poussoirs en travail, chariot BX et tric. encolure de droite par dégradés selon schéma. Remettre poussoirs en position-repos. E et F = à gauche 23 poussoirs en travail et tric. partie d'épaule droite selon schéma. Tous les poussoirs de nouveau dans le rail-bloqueur. Il reste 29 m sur la machine. G = à gauche à côté des 29 m, suspendre les 18 boucles de lisière du bord intérieur de E et F sur les aig. vides. Chariot à droite sur N et avec 47 m tric. 16 rgs. pour bord d'encolure, quelques rgs. avec fil contrastant, faire tomber les mailles. - Maintenant tric. devant gauche en sens inverse.

Montage: (Boléro)

Epingler parties selon mesures et repasser à la pattemouille. Fermer coutures des côtés. Coudre les bords jacquard au bord inférieur de la section B, d'abord à l'extérieur m par m à points arrières, ensuite ourler m par m à l'intérieur en défaisant le fil contrastant. Fermer coutures des épaules. Aux emmanchures, ourler les 5 m à l'intérieur. Plier par moitié bords d'encolure (F au dos et G au devant) à l'intérieur et ourler m par m en défaisant le fil contrastant. Crocheter aux lisières des devants un rg. de m serrées et poser la fermeture glissière.

Bord d'encolure, devant:

Monter en bleu 74 m pour jersey et tric. 20 rgs. Tric. qqes rgs. avec fil contrastant et faire tomber les m.

Montage:

Epingler parties selon mesures et repasser légèrement à la pattemouille. Fermer coutures des côtés, des épaules et des manches. Poser les manches. Coudre l'avant du bord d'encolure d'abord à l'extérieur m par m en défaisant le fil contrastant puis ourler à l'intérieur, ensuite le fixer des deux côtés au bord d'encolure de l'arrière. Coudre tous les ourlets m par m en défaisant le fil contrastant. Appliquer l'ancre.

Métrage: 100 gr = 430 m

5/20

2101 A+B PASSAP - DUOMATIC

Pullover à incrustations

A) pour monsieur B) pour dame

Taille: Tour de poitrine: A = 100 cm env. B = 86 cm env.

Fournitures: Acryl moyen: A = 350 gr bleu (coul.1). 25 gr jaune (coul.2). 25 gr rouge (coul.3). B = 270 gr rouge (coul.1). 25 gr jaune (coul.2). 25 gr bleu (coul.3).

Grandeur de maille: 4½, Côte 1:1 = 2½, COMBI: 4½, Côte 1:1 = 2½, Bt.4, Ff.4½

Echantillon: 100 m = 38 cm, 100 rgs. = 21 cm

Métrage: 100 gr = 440 m

Dessin:

Jersey, Bord côte 1:1, incrustations selon patron.

Le patron des deux pullovers est identique, seules les dimensions sont différentes. Pour la Fig. I, III et le col, les mesures du pullover de dame sont entre parenthèses (). La moitié gauche de la Fig. II correspond au pullover de dame, la moitié droite au pullover de monsieur. Le dessin à incrustations est identique pour les deux modèles.

Fig. I, Dos, coul.1: A = Bord côte 1:1. B = transf. ttes les m à l'avant pour jersey, tric. dr. C = dim. des deux côtés pour emmanchures. D = biais des épaules des deux côtés, arrêter souple.

Fig. II, Devant: en tricotant l'incrustation, pour protéger la laine pousser toujours le chariot jusqu'à la fin du tricot, même si il n'y a que peu de m à tricoter. Veillez spécialement au freinage du fil! Avancer au reculer les poussoirs toujours du côté du chariot, c.à d. quand on travaille des deux côtés (pour E à L), toujours quand le chariot est à droite, changer la

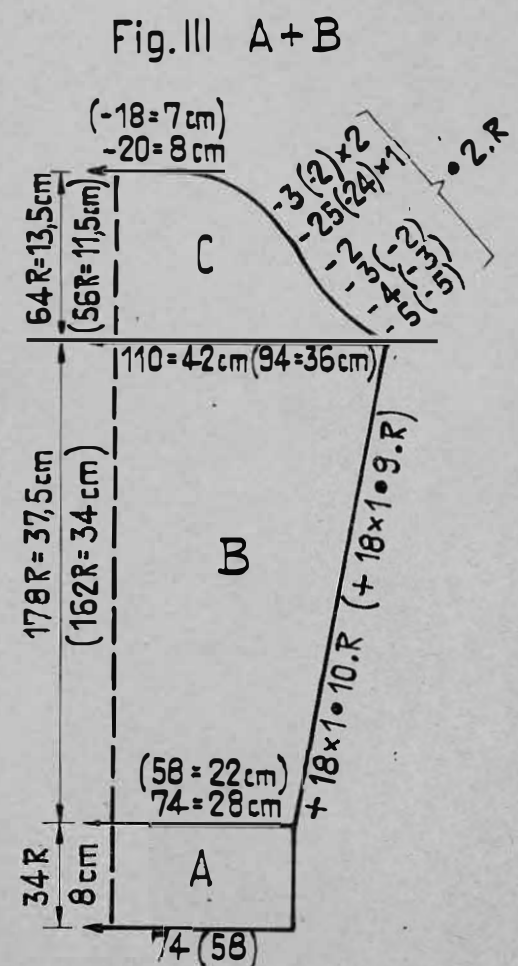
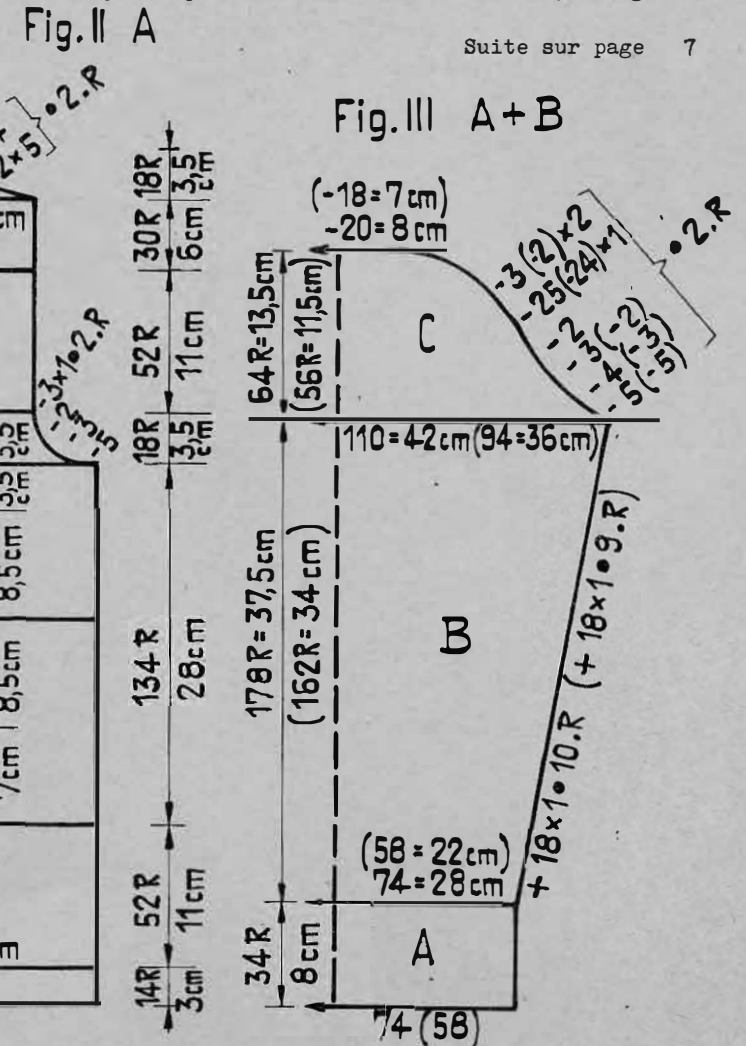
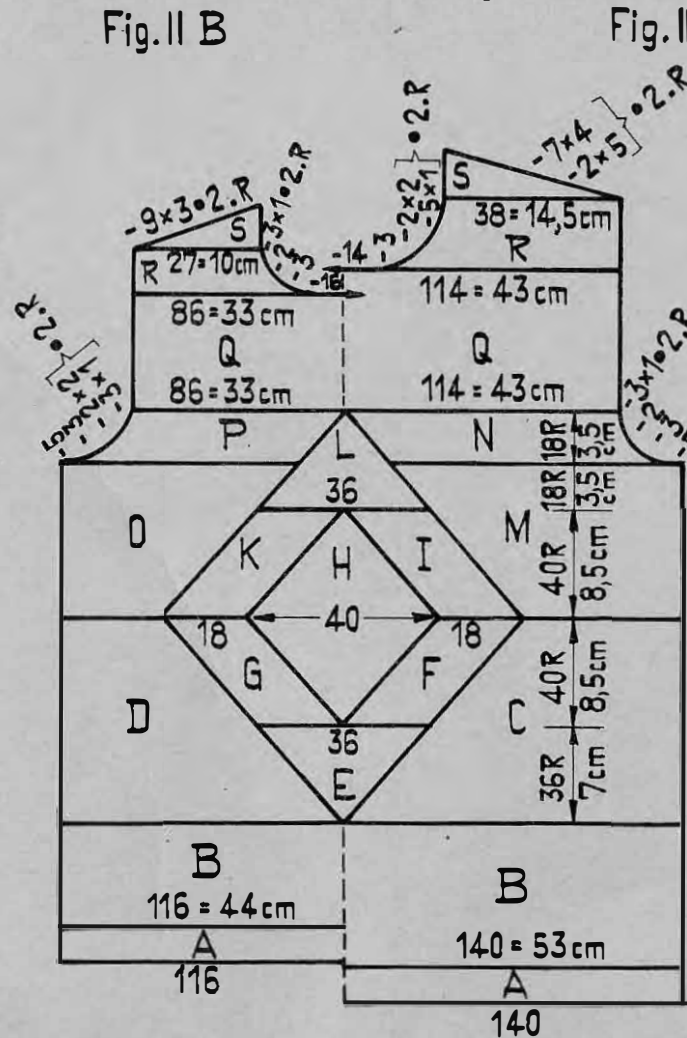
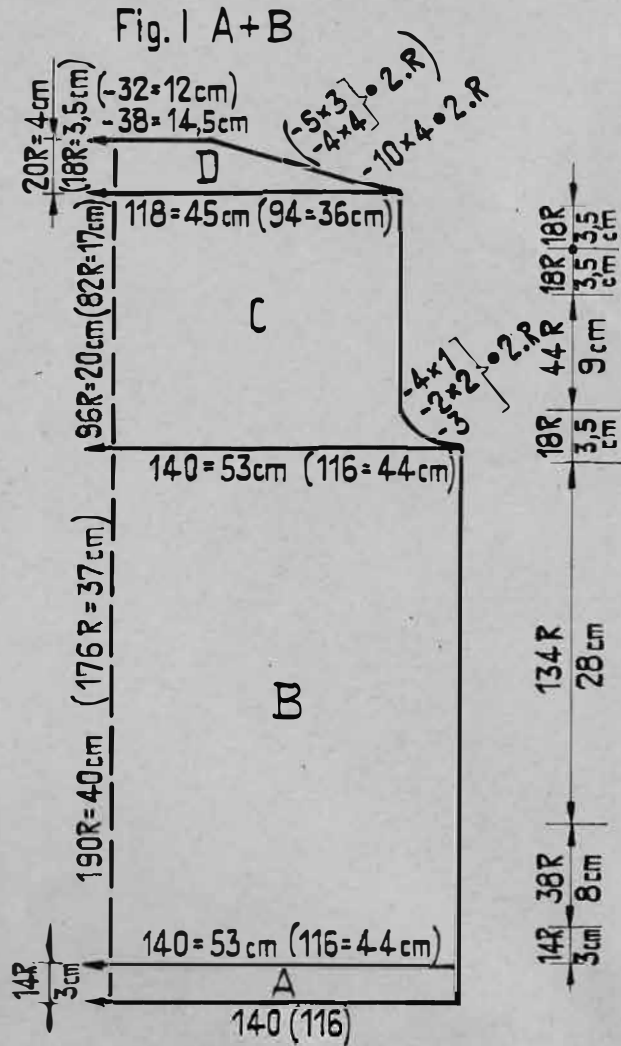

Suite sur page 7

6/20

position du poussoir de droite, quand le chariot est à gauche, changer la position du poussoir de gauche.

A = coul. 1, bord côte 1:1. Montage exactement au milieu de la fonture (v. échelle des mailles). B = coul. 1, transf. ttes les m à l'avant. Jersey, tric. dr. C = coul. 1, commencement de l'incrustation. A droite, pour la moitié des aig. pouss. en travail, chariot BX, CR sur 000, tric. 1 rg, chariot à gauche. Continuer ainsi, à gauche 1 pouss. en position repos et tric. 2 rgs. etc. jusqu'à CR 76, chariot à droite. Casser le fil. A droite, mettre les pouss. restants en position repos. D = coul. 1. Pour la moitié gauche des aig., pouss. en travail sauf le 1er pouss. à gauche du milieu de la fonture. CR sur 000, tric. 2 rgs. Continuer ainsi, à droite 1 pouss. en position repos et tric. 2 rgs. etc. jusqu'à CR 76, chariot à droite. Casser le fil. A gauche mettre les pouss. restants en position repos. E = coul. 2. A droite du milieu le 1er pouss. en travail, CR sur 000, tric. 1 rg. A gauche du milieu le 1er pouss. en travail, tric. 1 rg. Continuer ainsi: au milieu 1 pouss. en travail et tric. 1 rg jusqu'à CR 36, chariot à droite. A gauche du milieu tous les pouss. en position repos. F = coul. 2. A droite à côté des 18 pouss. restants, 1 pouss. en travail, CR sur 000, tric. 1 rg. A gauche 1 pouss. en position repos, tric. 1 rg. Continuer ainsi: à droite 1 pouss. en travail tric. 1 rg, à gauche 1 pouss. en position repos, tric. 1 rg etc. jusqu'à CR 40. Chariot à droite. Casser le fil, tous les pouss. en position repos. G = coul. 2. A gauche du milieu les 2e à 18e pouss. en travail. CR sur 000, tric. 1 rg. A gauche 1 pouss. en travail, tric. 1 rg. Continuer ainsi: à droite 1 pouss. en travail et tric. 1 rg, etc. jusqu'à CR 40. Chariot à droite. Casser le fil, tous les pouss. en position repos. H = coul. 3. A droite du milieu le 1er pouss. en travail CR sur 000, tric. 1 rg. A gauche du milieu le 1er pouss. en travail, tric. 1 rg. Continuer ainsi: 1 pouss. en travail et tric. 1 rg, etc. jusqu'à CR 80 (80e rg sans pouss. chariot à droite). Casser le fil, tous les pouss. sont en position repos. I = coul. 2. A droite du milieu les 21e à 37e pouss. en travail. CR sur 000, tric. 1 rg. A gauche 1 pouss. en travail tric. 1 rg. Continuer ainsi: à droite 1 pouss. en position repos et tric. 1 rg, à gauche 1 pouss. en travail et tric. 1 rg, etc. jusqu'à CR 40. Chariot à droite. Casser le fil et tous les pouss. en position repos. K = coul. 2. A gauche du milieu les 20e à 38e pouss. en travail. CR sur 000, tric. 1 rg. A gauche le 38e pouss. en position repos, tric. 1 rg. Continuer ainsi: à droite 1 pouss. en travail et tric. 1 rg, à gauche 1 pouss. en position repos et tric. 1 rg, etc. jusqu'à CR 40. Chariot à droite. Casser le fil. A gauche du milieu 18 pouss. en travail, à droite mettre encore 18 pouss. en travail. L = coul. 2. A droite 1 pouss. en position repos, CR sur 000, tric. 1 rg. A gauche 1 pouss. en position repos, tric. 1 rg. Continuer ainsi: 1 pouss. en position repos et tric. 1 rg, etc. jusqu'à CR 36. (36e rg sans pouss. chariot à droite). Casser le fil, tous les pouss. sont en position repos. M = coul. 1. A droite du milieu laisser 38 pouss. en position repos, ensuite pour ttes les aig. pouss. en travail. CR sur 000, tric. 1 rg. Continuer ainsi: à gauche 1 pouss. en travail, tric. 2 rgs. etc. jusqu'à CR 58. N = coul. 1. A droite dim. pour emmanchure, à gauche continuer à mettre pouss. en travail comme pour M jusqu'à CR 76. Chariot à droite. Casser le fil, tous les pouss. en position repos. O = coul. 1. A gauche du milieu laisser 37 pouss. en position repos, ensuite pour ttes les aig. pouss. en travail. CR sur 000, tric. 2 rgs. Continuer ainsi: 1 pouss. en travail tric. 2 rgs. etc. jusqu'à CR 58. P = coul. 1. A droite continuer à mettre pouss. en travail comme pour O, dim. à gauche pour emmanchure, tric. jusqu'à CR 76. Chariot à droite. Casser le fil. CR sur 000, pour toutes les aig. pouss. en trav. Q = coul. 1. Avec BX et pouss. en

jersey, tric. dr. R = coul. 1. Partager l'ouvrage: au milieu rabattre souple 14 m, à gauche tous les pouss. en position repos. A droite tric. 1ère épaule, à droite tric. dr., à gauche encolure. S = coul. 1. Dim. à droite, à gauche tric. dr.

Deuxième épaule: Tric. R et S en sens inverse

Fig. III. Manches. tric. deux fois: Coul. 1. A = bord côte 1:1. B = transf. toutes les m à l'avant pour jersey, augm. des deux côtés à l'extérieur. C = dim. des deux côtés à l'extérieur, arrêter souple.

Col roulé: Coul. 1. Monter 184 m (164 m) pour côte bonn., GM 2 $\frac{1}{2}$, tric. 70 rgs. ensuite chariot derrière GX, devant N, tric. devant 8 rgs. jersey, qqes rgs. avec fil contrast. ensuite chariot derrière N, devant GX, tric. derrière 8 rgs. jersey, qqes rgs. avec fil contrast. faire tomber les m.

Montage:

Epingler parties selon mesures et repasser légèrement à la pattem. Fermer coutures des épaules, des côtés et des manches. Assembler le col roulé à points matelas en prenant la moitié supérieure de la couture à l'extérieur. Bâtir l'encolure entre les extrémités du col roulé, le coudre à l'extérieur m par m à points arrières puis ourler à l'intérieur. Poser les manches.

T 2157 PASSAP-DUOMATIC

Etole

320 gr env. Mohair bleu et 75 gr env. Dralon fin, blanc.
Selon schéma, tric. sur toute la largeur de la machine 1200 rgs. env. en GM 6.

Schéma: Manivelle en haut abaisseurs noirs

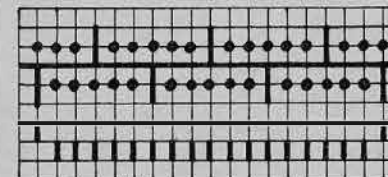

Derrière:		Devant:	
4 rgs. N	AX		Mohair bleu
2 rgs. AX	N		Dralon blanc

Pour finir nouer des franges aux deux extrémités

7/20

2115 PASSAP - DUOMATIC

"Vison" Cape en dessin tapis

Taille: Longueur du dos 55 cm

Métrage: 100 gr = 800 m

Fournitures: 400 gr Dralon fin, 1 pression invisible

Grandeur de maille: Dessin: derrière 4, devant 1, côte bonn. = 2

Echantillon: 100 m (derrière) = 37 cm, CR 200 = 9 cm

Dessin: Toute la cape en dessin tapis selon schéma, Ourlet côte bonn.

Fig. I, Dos: A = Ourlet, côte bonn. B = transf. ttes les m à l'arrière, ensuite selon schéma, tric. toujours CR 60 en dessin tapis et 8 rgs. jersey. Diminuer toujours au 8e rg du tricot jersey comme suit: 1ère diminution = des deux côtés, reporter lère, 30e et 60e m d'une aig. vers le centre, ensuite rapprocher ttes les m vers le milieu. 2e diminution = des deux côtés, reporter lère, 29e et 58e m d'une aig. vers le milieu, rapprocher ttes les m. La distance entre les m à diminuer est chaque fois plus petite d'une m. C = de la même façon selon patron, c.à d. reporter lère, 13e, 26e et 52e m d'une aig. vers le centre et ainsi de suite. D = continuer à dim. c.à d. toujours au 2e et 8e rg du tricot jersey reporter lère, 11e, 22e, 33e et 44e d'une aig.

vers le centre. Pour terminer prendre ttes les m sur peignes-reporteurs ou fil auxil.

Fig. III, Parties latérales: Tric. deux fois. A et B selon patron comme Fig. I. C = continuer à dim. comme Fig. I/section B. Prendre m sur peignes-reporteurs.

Fig. II, Devant droit: Travailler demi dos selon patron comme Fig. I. Tric. Partie gauche en sens inverse du patron.

Bord d'encolure: Reporter parties sur fonture arrière selon disposition du patron (Fig. I, III, II), en suspendant toujours la première m d'une partie sur la dernière m de l'autre partie. Maintenant avec 112 m CR 60 en dessin tapis et 14 rgs. jersey, qq. rgs. avec fil contrast. faire tomber les m.

Montage:

Repasser à la pattem. seulement le fil contrastant du bord d'encolure. Fermer coutures. Coudre ourlet (A). Ourler les rgs. jersey du bord d'encolure m par m en défaisant le fil contrast. Coudre une pression invisible au cou. Joindre lisères des parties latérales à partir de l'ourlet sur env. 12 cm.

Dessin tapis:

Manivelle en bas, abaisseurs noirs



2 rgs. avec les deux chariots
2 rgs. seulement avec chariot avant

Répéter

1 Motif = CR 60 dessin
tapis
8 rgs. jersey

TOTAL CR 68

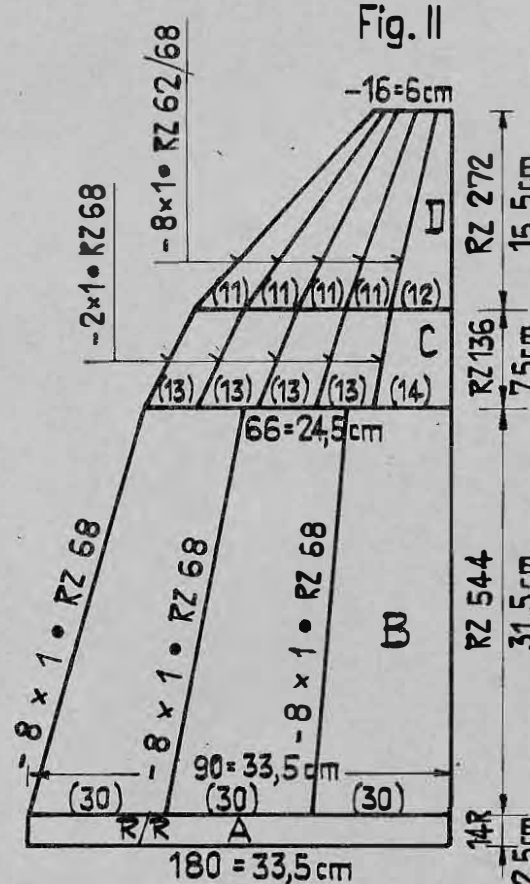
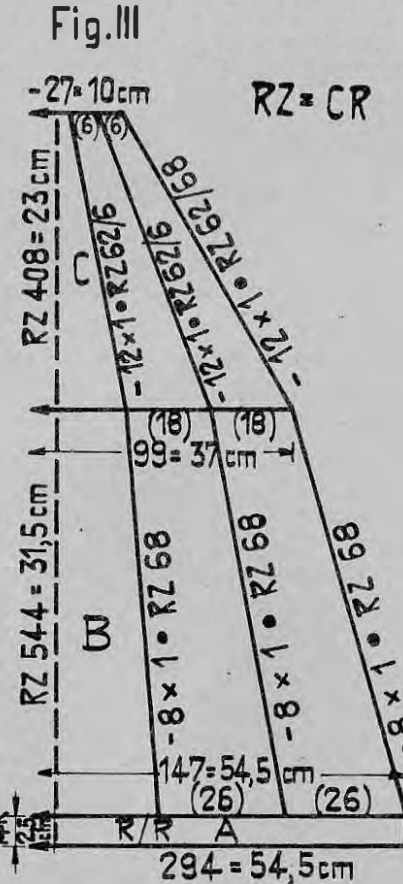
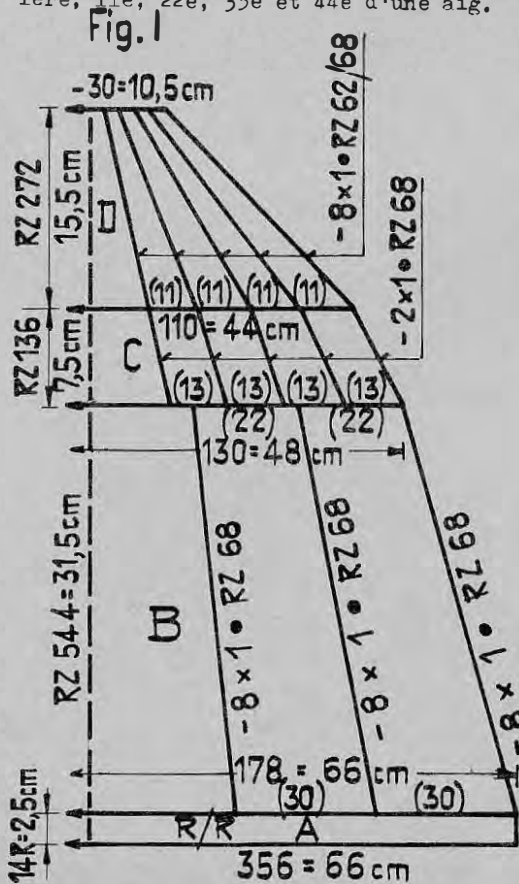

2133 A+B PASSAP - DUOMATIC *

Schéma: Col roulé A

Pullover avec col à deux variantes

Métrage: 100 gr = 450 m

- Taille: Tour de poitrine 84 cm
Fouritures: 350 gr fil synthétique (Orlon) moyen
Grandeur de 4½, COMBI: 4, Bt. 7, Ff. 5½
Echantillon: 100 m = 30 cm, 100 rgs. = 22 cm
Dessin: Jersey, Col A : Col roulé selon schéma
 Col B: Jersey tubulaire



Derrière: GM 3
 Devant: GM 3½

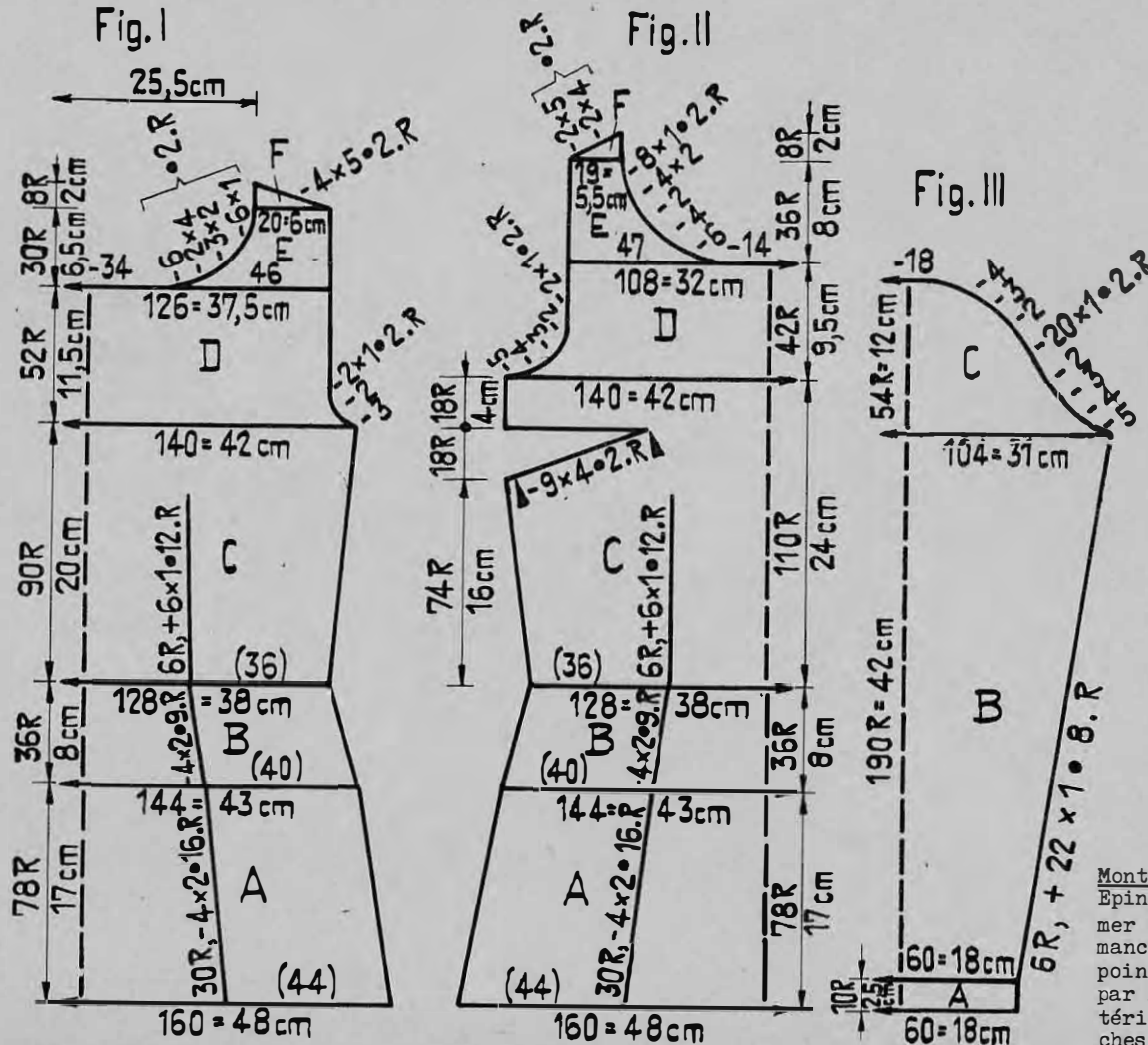

Fig. I, Dos:

A + B = jersey, commencer avec fil contrast. après 30 rgs. commencer à dim. à l'intérieur: de chaque côté marquer la 44e aig. par un pouss. Ensuite à ch. dim. transf. 1 m de gauche et de droite sur l'aig. marquée. Transf. cette m triple d'une aig. vers le centre. Rapprocher les m extérieures avec peigne reporteur. A l'extérieur remettre aig. vides en position zéro. Marquer l'aig. avec la m triple par un pouss. c.à d. à ch.dim. on doit déplacer la marque d'une aig. vers le centre. C = jersey, après 6 rgs. commencer avec les augm. à l'intérieur: des deux côtés à partir de l'aig. marquée (36e) transf. les m extérieures d'une aig. vers l'extérieur. Reporter le fil intermédiaire de la m marquée sur aig. devenue vide. Laisser la marque toujours au même endroit. D = jersey, dim. des deux côtés à l'extérieur pour emmanchures. E = à gauche prendre 46 m sur peignes-reporteurs, rabattre souple les 34 m du centre, à droite continuer à tric. droit à dr. dim. à gauche. F = dim. à droite, à gauche tric. dr. Remettre partie gauche sur les aig. et tric. E et F en sens inverse.

Fig. II, Devant:

A + B = comme Fig. I. C = jersey, après 6 rgs. commencer avec les augm. comme Fig. I/C; après 74 rgs., dégradés depuis l'extérieur avec BX et pouss. D = des deux côtés à l'extérieur dim. pour emmanchures. E = partager l'ouvrage: à droite prendre 47 m sur peignes-reporteurs, rabattre souple les 14 m du centre, à gauche continuer en tric. dr. à gauche, dim. à droite pour encolure. F = dim. à gauche, tric. droit à dr. Partie droite: remettre les m sur les aig. et tric. E et F en sens inverse.

Fig. III, Manches; Tric. deux fois

A = jersey, commencer avec fil contrast. tric. dr. B = augm. des deux côtés. C = dim. des deux côtés, arrêter souple.

Col A, col roulé:

Commencer avec montage chevalé: sur double fonture 300 m en côté bonn. GM 3½, tric. 20 rgs. ensuite reporter sur fonture arrière chaque 2e m sur ch. 1ère m et mettre chaque 2e aig. en position repos selon schéma, derrière GM 3, devant GM 3½, tric. 12 rgs. ensuite reporter devant chaque 2e m sur ch. 1ère m: = aig. sont en écart. 1:1, GM 2½, tric. 80 rgs. arrêter souple.

Col B, col roulé souple:

Jersey tub. commencer avec fil contrast. monter derrière et devant 110 m GM 4½, tric. 320 rgs. = 35,5 cm, qques rgs. avec fil contrast. faire tomber les m.

Montage:

Epingler parties selon mesures et repasser à la pattem. Fermer coutures latérales, des épaules et des manches. Poser les manches. Col A: fermer le col à points matelas, le fixer à points arrières à l'encolure. Col B: coudre à l'extérieur m par m à points arrières autour de l'encolure, ourler à l'intérieur en défaisant le fil contrast. Bâtir ourlets des manches et du bas du pullover selon mesure et les coudre.

2135 PASSAP - DUOMATIC *

Pull à col roulé, à porter avec Mod. 2134

Métrage: 100 gr = 430 m

Taille: 12 ans env. Stature 152 cm

Fournitures: 250 gr laine moyenne

Grandeur de maille: 4 $\frac{1}{2}$, Bord côte 1:1 = 2 $\frac{1}{2}$, COMBI: 4 $\frac{1}{2}$, Bord côte 1:1 = 2 $\frac{1}{2}$, Bt. 4 $\frac{1}{2}$, Ff. 5

Echantillon: 100 m = 32 cm, 100 rgs. = 23 cm

Dessin: Jersey, Bord et Col côte 1:1

Fig. I: Dos

A = Bord côte 1:1, tric. dr. B = transf. m à l'avant pour jersey, tric. dr. C = dim. des deux côtés pour emmanchures. D = biais des épaules, arrêter souple.

Fig. II: Devant

A + B = comme Fig. I. C = dim. des deux côtés pour emmanchures. D = partager l'ouvrage, à gauche prendre 41 m sur peignes-reporteurs, rabattre souple les 12 m du centre, à droite continuer à tric. dr. à droite, à gauche dim. E = dim. à droite, tric. dr. à gauche. Remettre la partie gauche sur les aig., ensuite tric. D et E en sens inverse.

Fig. III: Manches: Tric. deux fois

A = bord côte 1:1, tric. dr. B = transf. m à l'avant pour jersey, augm. des deux côtés. C = dim. des deux côtés, arrêter souple.

Suite sur page 11

Fig. I

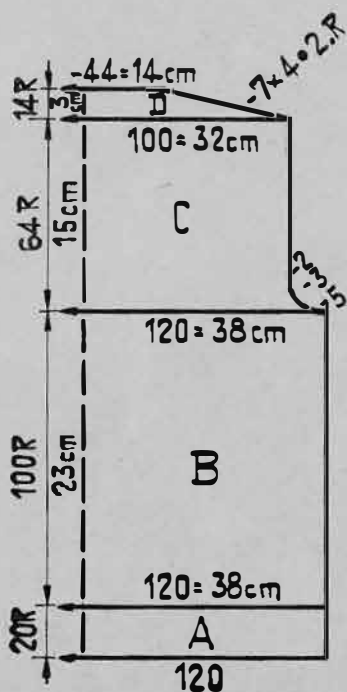

Fig. II

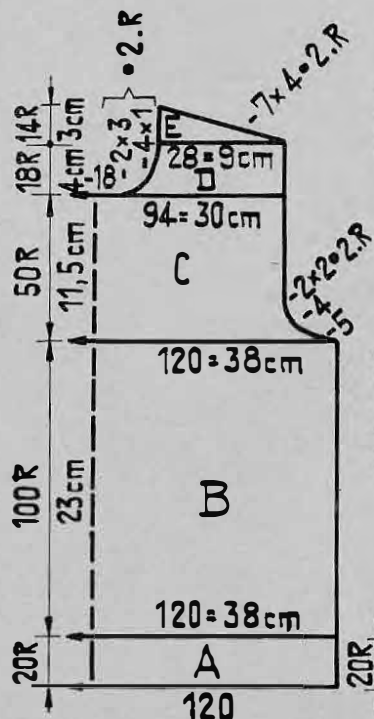
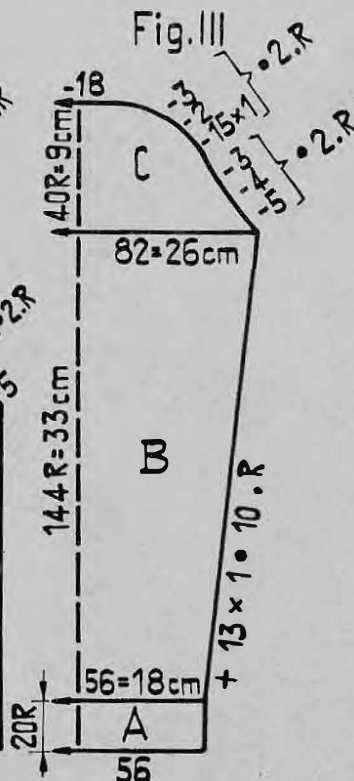

Fig. III



2136 PASSAP - DUOMATIC *

Collant

Métrage: 100 gr = 430 m

Taille: 12 ans env. Stature 152 cm

Fournitures: 220 gr laine moyenne, 1 élastique

Grandeur de maille: 4 $\frac{1}{2}$, COMBI: 4 $\frac{1}{2}$, Bt. 4 $\frac{1}{2}$, Ff. 3 $\frac{1}{2}$

Echantillon: 100 m = 32 cm, 100 rgs. (CR 200) = 23 cm

Dessin: Jersey tubulaire et semi-tubulaire

Fig. XIV: Partie droite

A = commencer avec fil contrast., jersey, semi-tubulaire, ouvert à droite. B = tubulaire, dim. comme suit: sur fonture avant marquer les 2 aig. centrales par un pouss, chaque fois de droite et de gauche reporter une m sur l'aig. marquée, rapprocher les m extérieures avec peignes-reporteurs. A ch. 2e dim. des deux côtés, transf. 1 m de derrière à l'avant en défaisant la m à droite. Des deux côtés 1 aig. en position zéro. C = tub. tric. dr. D = tub. dim. comme pour B.

E = tub. tric. dr. F = talon sur fonture avant avec l'aide de BX et poussoirs. G = tub. tric. dr. H = tub. des deux côtés derrière et devant dim. avec aig. à 2 chas. Casser le fil et le glisser à travers les 4 dernières m. Partie gauche, pour A ouvert à gauche, autrement tric. comme partie droite.

Fig. X: Coin

A = jersey, commencer avec 3 m, augm. des deux côtés. B = dim. des deux côtés, arrêter.

Montage:

Repasser le fil contrast. à la pattem. Assembler le fond (A), en laissant 13 cm ouvert derrière, devant 8 cm pour le coin. Poser le coin avec la pointe la plus longue derrière. A la taille faire ourlet d'un cm, m par m en défaisant le fil contrast. Repasser à la pattem. et passer élastique.

Fig. X

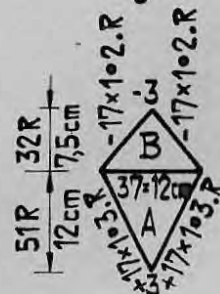

RZ = CR

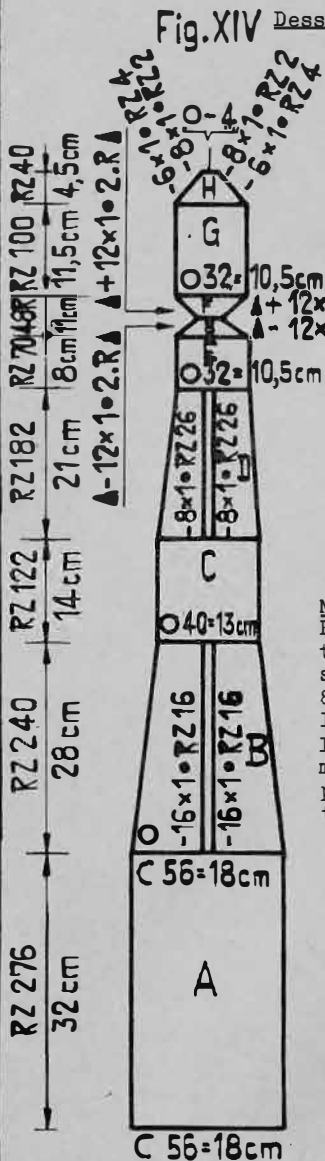

10/20

2135

Suite de la page 10

Col roulé:

Monter 160 m = 46 cm pour bord côte 1:1. Tric. 70 rgs. ensuite devant ttes les aig. en position travail et chariot derrière GX, devant N, GM 4 $\frac{1}{2}$, tric. 6 rgs. jersey devant, qques rgs. avec fil contrast. Maintenant chariot derrière N, devant GX, derrière ttes les aig. en position travail, GM 4 $\frac{1}{2}$, tric. 6 rgs. jersey derrière puis qques rgs. avec fil contrast. faire tomber les m.

Montage:

Epingler parties selon mesures et repasser à la pattem. Fermer coutures des côtés, des épaules et des manches. Fermer le col en prenant la moitié supérieure de la couture à l'extérieur. Ensuite coudre très souple le col à l'extérieur de l'encolure m par m à points arrières, ourler à l'intérieur. Poser les manches.

2144 PASSAP-DUOMATIC *

Pull de dame à col roulé

Taille: Tour de poitrine 90 cm env.

Fournitures: 210 gr laine fine: 100 gr bleu moyen, 50 gr bleu clair
30 gr noir et 30 gr blanc

Grandeur de maille: Côte bonn. et côte 1:1 = 2

Echantillon: 100 m (légèrement étiré) = 21 cm, 100 rgs. = 17,5 cm

Métrage: 100 gr = 800 m

Dessin:

Tout le pull en côte bonn. avec rayures quatre couleurs, col roulé bleu moyen uni en côte 1:1

Suite des couleurs:

- 8 rgs bleu moyen
- 6 rgs bleu clair
- 2 rgs noir
- 2 rgs blanc
- 4 rgs noir
- 4 rgs blanc

Répéter (1 motif = 26 rgs)

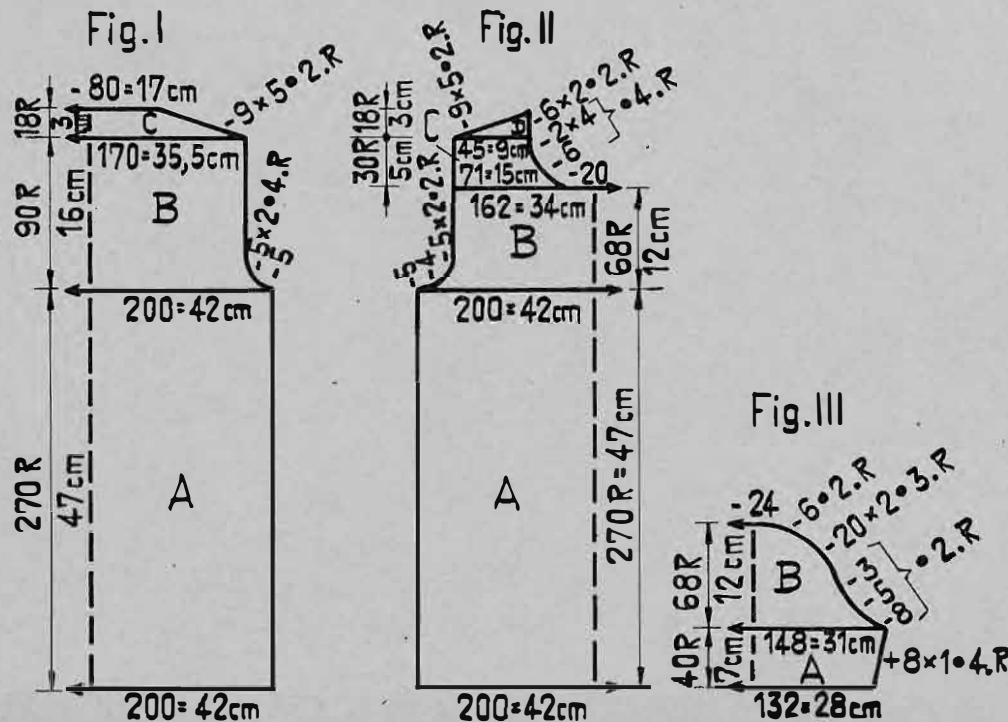

Fig. I:

A = montage classique avec rangs tubulaires en bleu moyen, ensuite tric. dr. en changeant les couleurs selon suite indiquée. B = des deux côtés dim. pour emmanchures, ensuite tric. dr. C = des deux côtés biais de l'épaule, arrêter souple.

Fig. II:

A + B = comme Fig. I, dim. pour emmanchures selon patron. C = partager l'ouvrage avec BX et pousoirs. A droite tric. 2 rgs. sur 71 m avec fil contrast. pour protéger la laine, au milieu rabattre souple 20 m. Tric. première épaule selon patron: dim. à droite pour encolure, à gauche tric. dr. D = à droite tric. dr. à gauche biais d'épaule. Ensuite pour la deuxième épaule défaire le fil contrastant et tric. C et D en sens inverse.

Fig. III:

A = montage et suite des couleurs comme Fig. I. Augm. des deux côtés. B = des deux côtés dim. pour arrondi, arrêter.

Col roulé: bleu moyen uni

Avec 179 aig. tric. 80 rgs. en côte 1:1, ensuite transf. ttes les m à l'avant pour jersey (avec U 70), tric. 2 rgs. jersey bleu moyen, GM 4, qques rgs. avec fil contrast. faire tomber les m.

Montage:

Bien repasser à la pattem. le fil contrastant du col. Fermer les coutures des épaules. Fermer col roulé à points matelas et le coudre souple à points arrières m par m autour de l'encolure en défaisant le fil contrastant. Fermer coutures des côtés et des manches; poser les manches.

11/20

2134 PASSAP - DUOMATIC

Schéma: Dessin jacquard automatique quatre couleurs
PASSAP COLOR No.442

12/20

Manivelle en bas, abaisseurs rouges

Les poussoirs restent toujours dans la même position

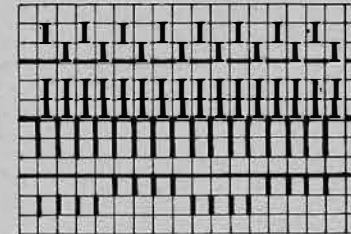

Derrière: BK ↔
Devant: BX ←

Fig. III

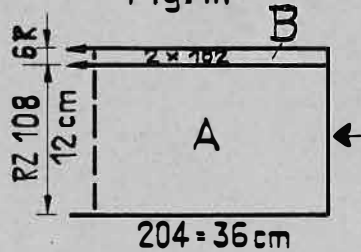

Métrage: 100 gr = 430 m

Chasuble pour jeune fille

Taille: 12 ans, stature 152 cm

Fournitures: 550 gr laine moyenne: 410 gr vert clair,
70 gr rouge, 40 gr jaune, 30 gr vert foncé

Grandeur de maille: 4+

Echantillon: 100 m = 17,5 cm, CR 100 = 11 cm

Dessin: Dessin jacquard automatique PASSAP COLOR
No.442 ou bien selon schéma

Fig. I + II

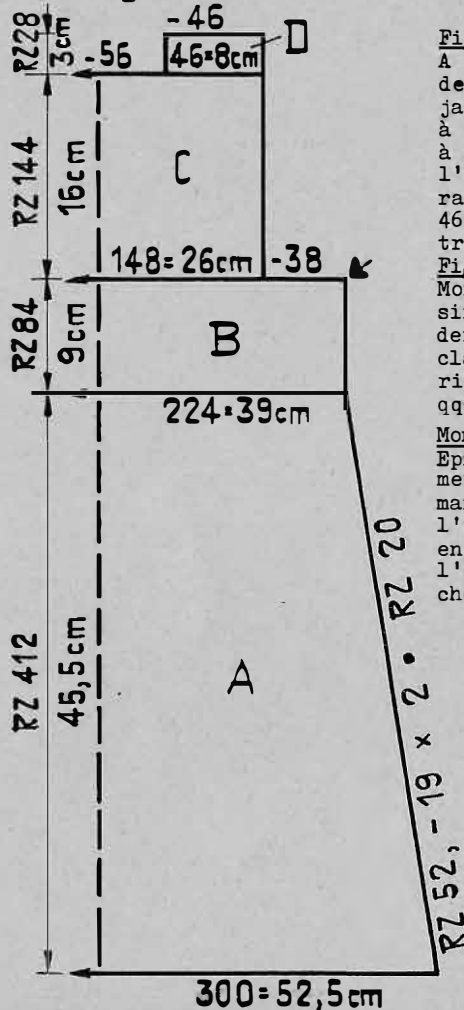

Fig. I + II: Tric. deux parties identiques

A = montage classique avec rangs tubulaires en vert foncé, dessin selon schéma, après un motif continuer en point jacquard vert clair mais sans dessin, dim. des deux côtés à la lisière. B = vert clair, tric. dr. C = des deux côtés à la lisière rabattre 38 m, ensuite tric. dr. D = partager l'ouvrage: à gauche prendre 46 m sur peignes-reporteurs, rabattre souple les 56 m du centre, à droite tric. dr. avec 46 m, arrêter. Remettre la partie gauche sur les aig. et tric. comme partie droite, arrêter.

Fig. III: Manches, tric. deux fois

Montage classique avec rangs tubulaires en vert foncé, dessin selon schéma jusqu'à CR 108, ensuite mettre chariot derrière sur GX, devant N, GM 4½, tric. devant 6 rgs. vert clair, qqs rgs. avec fil contrast. après cela chariot derrière N, devant GX, GM 4½, tric. derrière 6 rgs. vert clair, qqs rgs. avec fil contrast. faire tomber les m.

Montage:

Epingler parties selon mesures et repasser à la pattem. Fermer coutures des épaules. Bâter le côté plus long de l'emmanchure entre les deux extrémités des manches et coudre à l'extérieur m par m à points arrières, ourler à l'intérieur en défaisant le fil contrastant. Fermer l'autre couture de l'emmanchure flèche sur flèche ↓. Fermer coutures des manches et du chasuble.

	12 rgs. vert clair	CR 12
	12 rgs. rouge	CR 24
2 x	{ 2 rgs. jaune	CR 32
	{ 2 rgs. rouge	
	8 rgs. jaune	CR 40
2 x	{ 2 rgs. jaune	CR 48
	{ 2 rgs. vert clair	
	12 rgs. vert clair	CR 60
	16 rgs. rouge	CR 76
4 x	{ 2 rgs. rouge	CR 92
	{ 2 rgs. jaune	
	16 rgs. rouge	CR 108
2 x	{ 2 rgs. rouge	CR 116
	{ 2 rgs. vert clair	
	8 rgs. vert clair	CR 124
	8 rgs. jaune	CR 132
	8 rgs. vert foncé	CR 140
2 x	{ 2 rgs. rouge	CR 148
	{ 2 rgs. vert foncé	
4 x	{ 2 rgs. vert foncé	CR 164
	{ 2 rgs. rouge	
	8 rgs. rouge	CR 172
	4 rgs. vert foncé	CR 176
	8 rgs. jaune	CR 184
2 x	{ 2 rgs. vert clair	CR 192
	{ 2 rgs. jaune	
	8 rgs. vert clair	CR 200
2 x	{ 2 rgs. rouge	CR 208
	{ 2 rgs. vert clair	
	12 rgs. rouge	CR 220

2143 PASSAP - DUOMATIC

Jaquette de dame en jacquard

- Taille:** Tour de poitrine 90 cm env.
Fournitures: 440 gr laine industrielle: 100 gr noir, 100 gr blanc, 100 gr bleu clair et 140 gr bleu moyen, 6 boutons
Grandeur de maille: Jacquard 3, bords en côte bonn. 2½
Echantillon: 100 m = 17 cm, CR 200 = 19 cm
Dessin: Toute la jaquette en jacquard automatique quatre couleurs PASSAP COLOR 465 ou bien selon schéma
 Bord pour boutons en côte bonn. bleu moyen

Fig. I:
 A = montage classique avec rangs tubulaires en bleu moyen. Ensuite dessin jacquard selon schéma et suite indiquée des couleurs. Tric. dr.
 B = dim. des deux côtés pour emmanchures, ensuite tric. dr. C = des deux côtés biais d'épaule, arrêter.
Fig. II, Devant droit:
 A = comme Fig. I. B = dim. à droite pour encolure, à gauche tric. dr.
 C = à droite continuer à dim. à gauche dim. pour emmanchure. D = à droite tric. dr. à gauche biais d'épaule.
 Tric. Devant gauche en sens inverse

Fig. III:
 A = montage tubulaire comme Fig. I. Ensuite en dessin en augm. des deux côtés. B = des deux côtés dim. pour arrondi, arrêter.
Bord pour boutons: bleu moyen
 Avec 26 m tric. 8 rgs. en côte bonn. puis travailler la première boutonnière comme suit: à droite laisser 4 m (2 derrière, 2 devant). Ensuite transf. 4 m de devant à l'arrière et tric. ces m à la main (à gauche il reste encore 14 m). Tric. la troisième de ces m tricotées avec la 4e et la reporter sur la troisième aig., tric. la 2e m avec la troisième m et tric. la première m avec la deuxième m, transf. cette m à l'avant sur la 2e aig. vide. Laisser aig. vides en position travail, tric. 1 rg et croiser le fil zig zag sur l'aig. (ces boutonnières ne doivent plus être renforcées). Chaque fois après 36 rgs. travailler encore 5 boutonnières. Après une longueur totale de 155 cm tric. qqes rgs. avec fil contrastant, faire tomber les m.

Montage:
 Epingler parties selon mesures et repasser légèrement à la pattem. Fermer coutures des côtés, des épaules et des manches. Poser les manches. Fixer le bord des boutonnières à points arrières aux devants de la jaquette, les boutonnières à droite. Si nécessaire, défaire le surplus de longueur et arrêter m libres à points de maille. Coudre les boutons. Repasser légèrement les coutures à la pattemouille.

Suite des couleurs:

		2 rgs. bleu moyen	CR 2
		2 rgs. noir	CR 4
3 x	}	2 rgs. bleu moyen	CR 16
		2 rgs. blanc	CR 16
2 x	}	2 rgs. bleu clair	CR 24
		2 rgs. noir	CR 24
2 x	}	2 rgs. bleu clair	CR 32
		2 rgs. blanc	CR 32
		2 rgs. bleu moyen	CR 34
		2 rgs. noir	CR 36
		2 rgs. bleu moyen	CR 38
		2 rgs. blanc	CR 40
		2 rgs. bleu moyen	CR 42
		2 rgs. noir	CR 44
3 x	}	2 rgs. bleu clair	CR 56
		2 rgs. noir	CR 56
2 x	}	2 rgs. bleu moyen	CR 64
		2 rgs. blanc	CR 64
2 x	}	2 rgs. bleu clair	CR 72
		2 rgs. blanc	CR 72
		2 rgs. bleu clair	CR 74
		2 rgs. noir	CR 76
		2 rgs. bleu clair	CR 78
		2 rgs. noir	CR 80

Dessin Jacquard automatique.

PASSAP COLOR No. 465
 Manivelle en bas, abaisseurs rouges

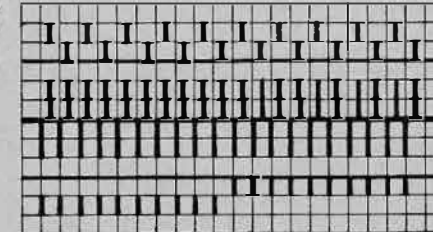

La position des poussoirs ne doit pas être changée

Répéter

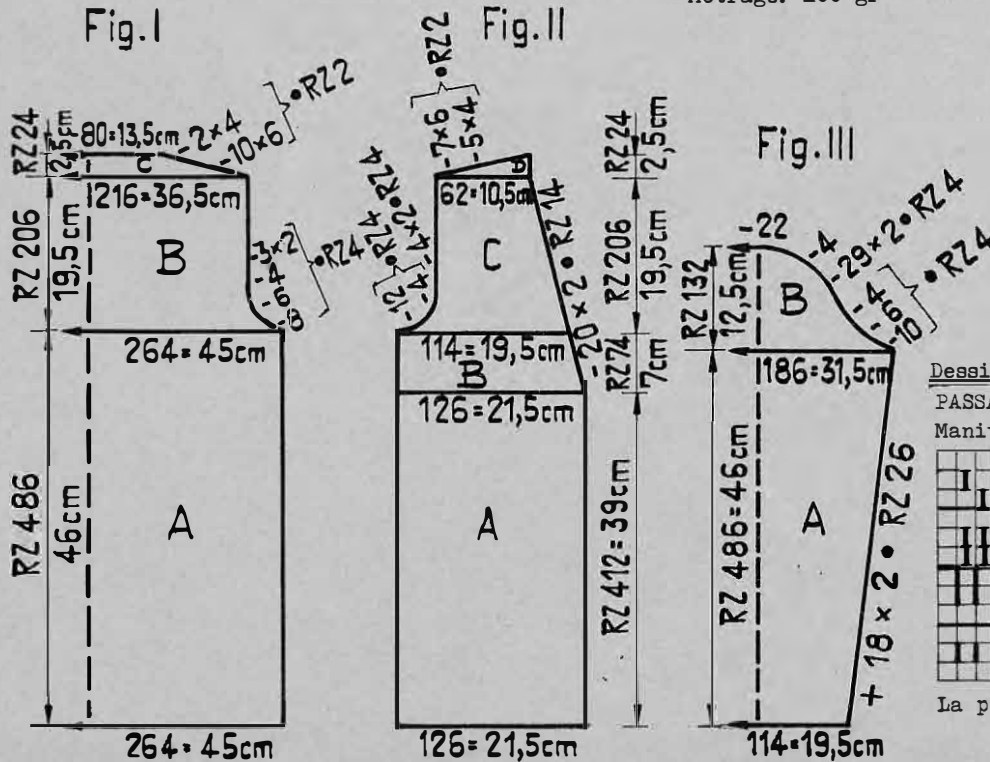

2165 PASSAP-DUOMATIC *

Pullover à col roulé simple

Taille: 7 ans, stature 122 cm

Fournitures: 220 gr laine Bébé fine

Grandeur de maille: DUOMATIC: Côte bonn. = 2, côte 1:1 = $1\frac{1}{2}$, jersey = 4
COMBI: Côte bonn. = GM $1\frac{1}{2}$, côte 1:1 = GM $1\frac{1}{4}$, jersey = GM 4, Bt. 7, Ff. 5

Echantillon: 100 m = 20 cm (légèrement étiré), 100 rgs. = 17,5 cm

Dessin: Tout le pull en côte bonn. Col roulé en côte 1:1

Fig. I:

A + B = montage classique avec rangs tubulaires, ensuite tric. dr. B = dim. de chaque côté pour emmanchures, ensuite tric. dr. C = des deux côtés biais des épaules, arrêter.

Fig. II:

A + B = comme Fig. I, dim. pour emmanchures selon patron. C = partager l'ouvrage avec BX et pousoirs. Au milieu rabattre 24 m. A gauche tric. sur 53 m qques rgs. avec fil contrast. Laisser sur la machine. Avec les 53 m à droite tric. première épaule: à droute tric. dr. dim. à gauche pour encolure. D = à droite biais d'épaule, tric. dr. à gauche. Ensuite à gauche défaire le fil contrastant et tric. deuxième épaule en sens inverse.

Fig. III:

A = montage classique avec rangs tubulaires, ensuite augm. des deux côtés. B = des deux côtés dim. pour arrondi, arrêter.

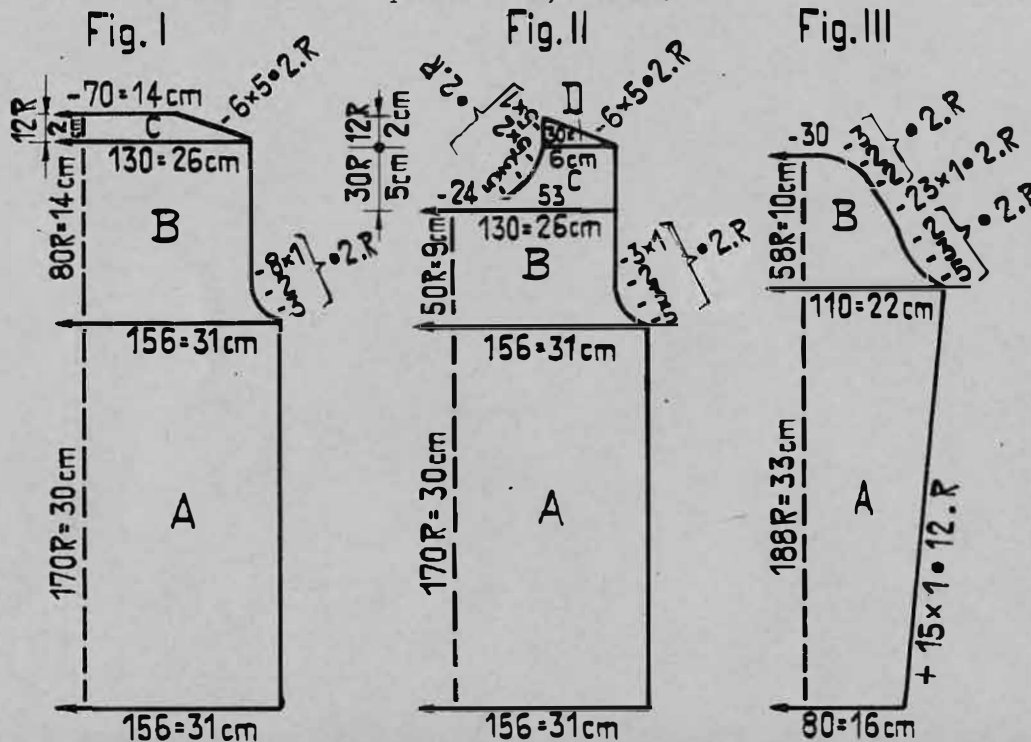

Métrage: 100 gr = 500 m

Col roulé:

Avec 120 m tric. 70 rgs. en côte 1:1, transf. m à l'avant pour jersey, tric. 2 rgs. avec GM 4, qques rgs. avec fil contrastant, faire tomber les m.

Montage:

Fermer coutures des côtés, des épaules et des manches. Poser les manches. Fermer le col à points matelas et le coudre à points arrières m par m autour de l'encolure en défaisant le fil contrast.

1912 PASSAP-DUOMATIC *

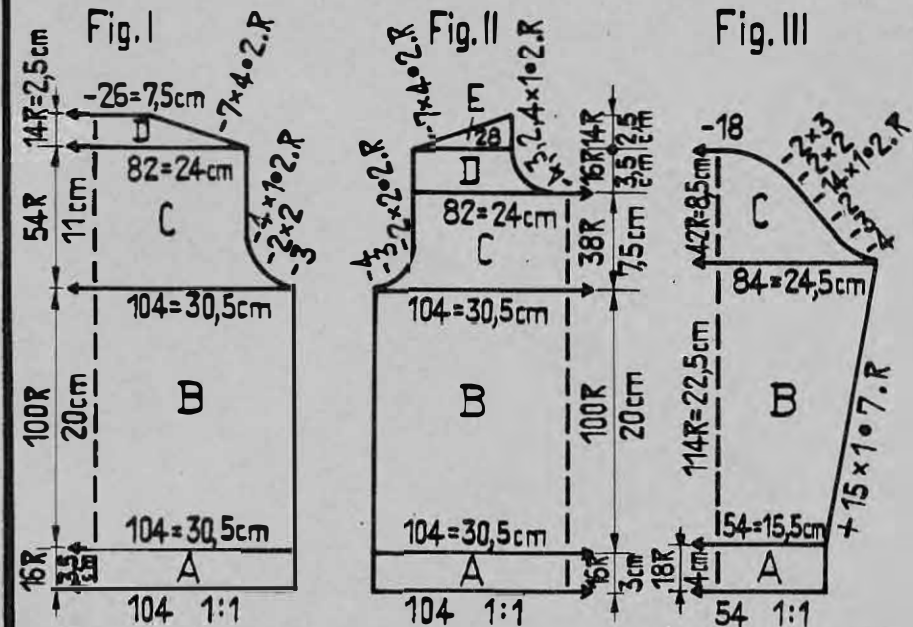

Pull pour enfant (à porter avec Overall mod. 2166)

Taille: Pour 5 ans env. stature 110 cm

Fournitures: 170 gr laine moyenne

Grandeur de maille: PASSAP DUOMATIC, Jersey $4\frac{1}{2}$, côte 1:1 = $2\frac{1}{2}$, côte bonn. = $3\frac{1}{2}$
PASSAP COMBI, Jersey GM $4\frac{1}{2}$, côte 1:1 = GM $2\frac{1}{2}$, côte bonn. = GM 3, Bt. 7, Ff. 5

Echantillon: 100 m = 29 cm, 100 rgs. = 20 cm

Dessin: Jersey, Bords côte 1:1, bord d'encolure côte bonn.

Métrage: 100 gr = 410 m

Suite sur page 15

14/20

2146 PASSAP - DUOMATIC *

Pour enfant: Pélerine à capuchon

Taille: 3 ans, stature 98 cm

Fournitures: 360 gr laine sport: 330 gr rouge, 20 gr marine, 10 gr blanc. Une fermeture glissière blanche de 20 cm

Grandeur de Jersey = $5\frac{1}{2}$, côte 1:1 = $2\frac{1}{2}$

maille: COMBI: jersey = $5\frac{1}{2}$, côte 1:1 = $2\frac{1}{2}$, Bt.6, Ff.4 $\frac{1}{2}$

Echantillon: Jersey: 100 m = 36 cm, 100 rgs. = 22 cm

Dessin: Jersey, côte bonn. côte 1:1

Fig. I + II, Pélerine:

A = commencer avec fil contrast. à gauche mettre en travail 5 aig. de la fonture arrière correspondant aux 5 dernières aig. de la fonture avant, GM derrière $2\frac{1}{2}$, commencer à gauche, 1 rg blanc, 2 rgs. marine. B = rouge, commencer à droite avec les dégradés, avec l'aide de BX et poussoirs comme suit: chariot à droite, 1 pouss. en position repos, tric. 1 rg. Chariot à gauche, 5 pouss. en position repos. Tric. 1 rg, etc. C = 2 rgs. rouge, 2 rgs. marine, 2 rgs. blanc, 2 rgs. marine. D = rouge comme B. Maintenant répéter 18 fois sections C et D (20 de ces segments en tout). Après la dernière section D tric. encore 2 rgs. rouge, 2 rgs. marine, qqes rgs. avec fil contrast. faire tomber les m

Fig. XII, Capuchon:

A = bord côte 1:1, commencer avec fil contrast. 4 rgs. marine, 2 rgs. blanc, 4 rgs. marine, 2 rgs. blanc, 4 rgs. marine. B = jersey rouge, à droite rabattre 8 m, transf. ttes les m pour jersey, tric. dr. Après 100 rgs. répéter ensuite les sections B et A en sens inverse, qqes rgs. avec fil contrast. faire tomber les m.

Bord pour capuchon, rouge:

Monter 108 m en côte 1:1, tric. 14 rgs. qqes rgs. avec fil contrast. faire tomber les m.

Cordon avec pompons, rouge:

Avec laine rouge tric. un petit tuyau tub. avec 3 m de 35 cm env. de long. Faire 2 pompons.

Métrage: 100 gr = 310 m

1912

Suite de la page 14

Fig. I: Bord côte 1:1. B = jersey, tric. droit. C = diminuer des deux côtés pour emmanchures. D = biais des épaules des deux côtés, arrêter souple.

Fig. II: A, B et C = comme Fig. I. D = partager l'ouvrage avec BX et poussoirs, ensuite tric. épaule droite selon patron, épaule gauche en sens inverse. Au milieu diminuer pour encolure, de côté tric. droit, diminuer pour biais d'épaule.

Fig. III: A = Bords côte 1:1. B = jersey, augmenter des deux côtés. C = diminuer des deux côtés pour arrondi.

Bord d'encolure: Avec 110 aig. tric. 30 rgs. en côte bonn. quelques rgs. avec fil contrastant, faire tomber les mailles.

Montage:

Fermer coutures des manches, des côtés et des épaules. Poser les manches. Fermer bord d'encolure à points matelas et, en commençant derrière au milieu, le coudre autour de l'encolure à points arrières en défaisant le fil contrastant, ensuite le replier à l'intérieur par moitié et ourler. Repasser coutures à la pattemouille.

Fig. I + II

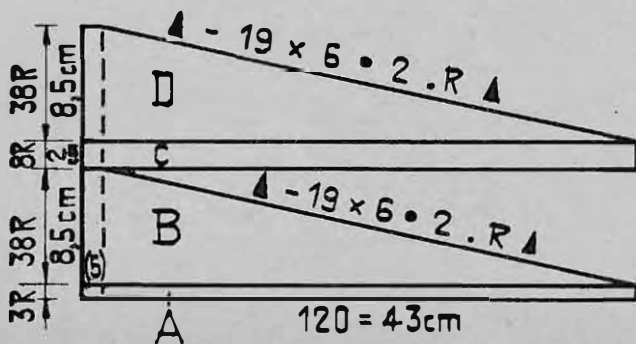
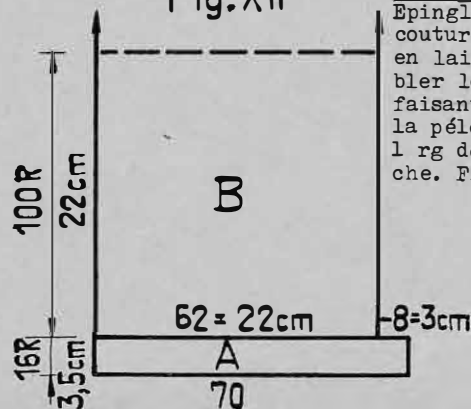

Fig. XII



Montage:

Epingler parties selon mesures et repasser à la pattemouille. Fermer la couture de devant de la pélerine à points de maille avec laine blanche en laissant en haut env. 17 cm ouvert, défaire le fil contrast. Assembler le capuchon, devant fixer le bord m par m à points arrières en défaisant le fil contrast. Fixer à points arrières m par m le capuchon à la pélerine. Devant à l'ouverture défaire la laine blanche et crocheter 1 rg de m serrées avec laine marine. Poser la fermeture glissière blanche. Fixer pompons au tuyau et le coudre au capuchon.

15/20

2147 PASSAP - DUOMATIC *

Pantalon pour enfant

Taille: 3 ans, stature 98 cm

Fournitures: 250 gr laine sport, 1 élastique

Grandeur de maille: 5 $\frac{1}{2}$, COMBI: 5, Bt. 6, Ff. 4 $\frac{1}{2}$

Echantillon: 100 m = 34 cm, CR 200 = 24 cm

Dessin: Jersey, tubulaire et semi-tubulaire

RZ = CR

Fig. IX, Jambe droite:

A = commencer avec fil contrastant, tub. tric. dr. B = augm. à droite derrière et devant, à gauche tric. dr. C = semi-tub. ouvert à droite, dim. à droite derrière et devant, à gauche tric. dr. D = semi-tub. ouvert à dr dim. à droite seulement sur fonture arrière, devant à droite et gauche tric. dr. Ques rgs. avec fil contrast. faire tomber les m.

Jambe gauche: Tric. de la même façon, mais pour la section D à droite, dim. sur fonture avant, sur fonture arrière tric. dr.

Fig. IX

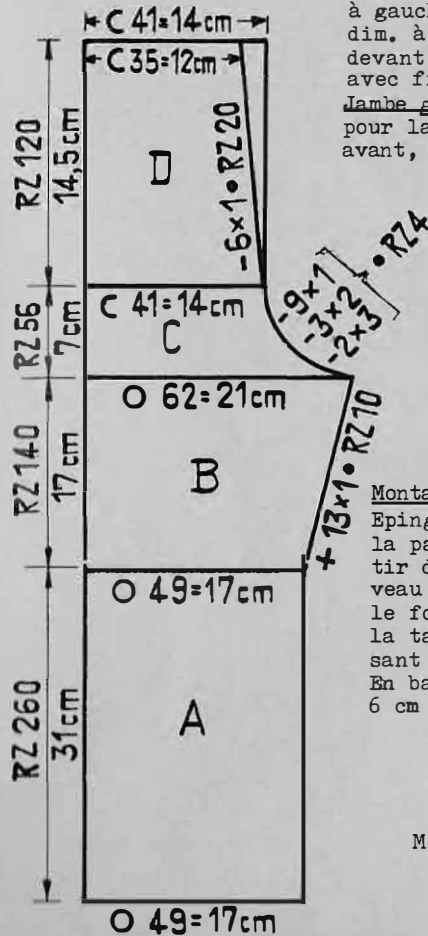

Montage:

Epingler parties selon mesures et repasser à la pattemouille. Faire tomber la 18e m à partir de la lisière droite, la crocheter à nouveau en prenant toujours 2 fils. Assembler le fond (bord en biais = milieu derrière). A la taille faire ourlet de 2,5 cm en défaisant le fil contrast. et passer élastique. En bas selon la grandeur faire un ourlet de 6 cm env.

Métrage: 100 gr = 310 m

2172 PASSAP - DUOMATIC *

16/20

Jupe pour le soir avec volant

Taille: Tour de hanches 96 à 100 cm

Fournitures: 400 gr fil synthétique d'aspect métallique, 1 élastique

Grandeur de maille: DUOMATIC: Jersey 5
COMBI: Jersey GM 4 $\frac{1}{2}$, Bt. 2, Ff. 3

Echantillon: 100 m = 32 cm, 100 rgs. (CR 200) = 22 cm

Dessin: Jupe en jersey tubulaire sans coutures latérales, volant en jersey avec dégradés, Bord (ourlet) en côte bonn.

a) Fig. VII + VIII

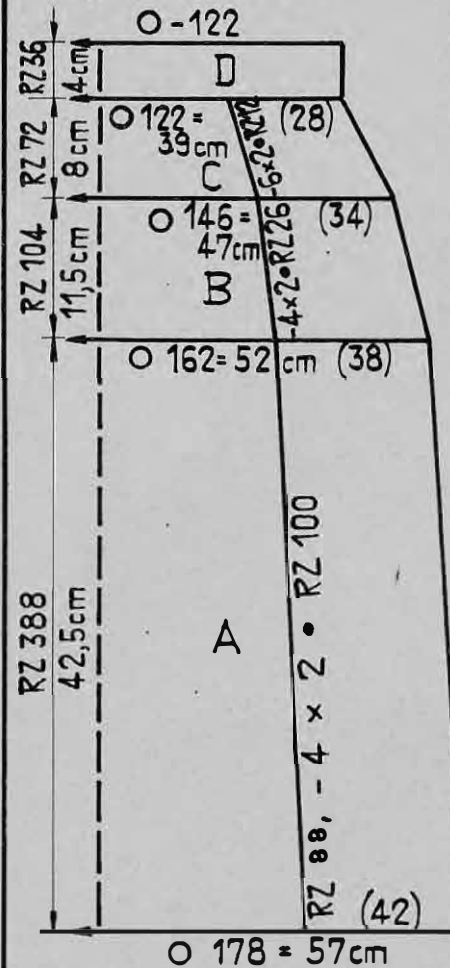

Fig. VII + VIIIa:

A = tubulaire, montage ouvert en bas. Dim. avec peignes reporteurs comme suit: des deux côtés derrière et devant marquer la 42e aig. de l'extérieur avec un poussoir, des deux côtés reporter 1 m sur cette aig. puis transf. cette m triple d'une aig. vers l'intérieur et avec peignes-reporteurs rapprocher les m de ch. côté. Aig. vides hors travail. Marquer toujours la m triple par un poussoir. B + C = comme A. D = tric. dr. ques rgs. avec fil contrast. faire tomber les m.

Métrage: 100 gr = 675 m

RZ = CR

b) Fig. VII + VIII

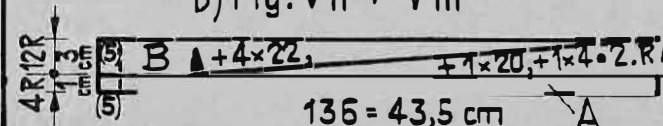

Suite sur page 17

2150 PASSAP - DUOMATIC

Fig. IX a

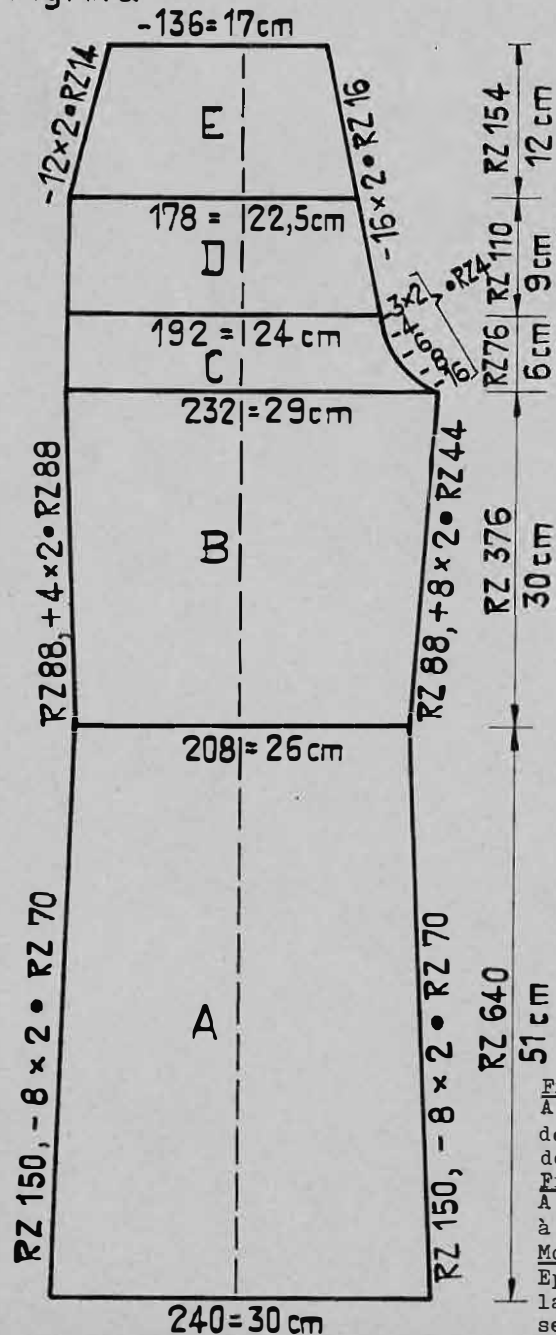
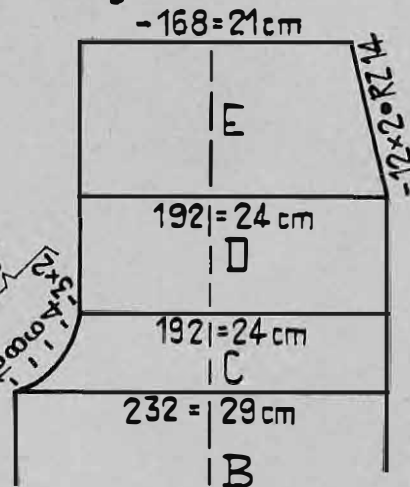

Fig. IX b



Pantalon en Tricot jersey

Taille: Hanches 95 cm env.

Fournitures: 750 gr laine industrielle, 1 fermeture glissière de 18 cm

Grandeur de maille: 2

Echantillon: Tricot jersey: 100 m = 12,5 cm, CR 200 = 16 cm

Dessin Tricot jersey, dessin No. 3 du recueil des points 1 pour DUOMATIC

Schéma Tricot jersey. Manivelle en bas, abaissseurs rouges

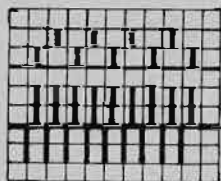

Derrière: BX ←
Devant: CX

Fig. IXa: Partie arrière du pantalon, tric. une fois selon patron, une fois en sens inverse
A = montage classique avec rangs tubulaires. Tricot jersey selon schéma, dim. des deux côtés. B = augm. des deux côtés. C = dim. à droite, tric. dr. à gauche. D = dim. à droite, à gauche tric. dr. E = dim. des deux côtés, arrêter souple.

Fig. IXb: Partie avant du pantalon, tric. une fois selon patron, une fois en sens inverse
A à C = comme Fig. IX a, mais en sens inverse. D = tric. dr. des deux côtés. E = dim. à droite, tric. dr. à gauche, arrêter souple.

Montage:

Epingler parties selon mesures et repasser à la pattem. Fermer coutures des jambes, assembler le fond en laissant 18 cm ouvert devant. Fixer le gros-grain, à la taille, devant fixer un crochet et une ganse. Poser la fermeture glissière. Ce tricot peut très facilement être cousu à la machine.

2172

Suite de la page 16

Fig. VII + VII b: Commencer et finir avec fil contrastant.
A = monter 136 m sur fonture avant. A gauche en arrière 5 aig. correspondant aux dernières 5 aig. de la fonture avant en travail pour ourlet. Devant tous les poussoirs en travail, chariot devant BX, derrière N, derrière GM 3½, tric. 4 rgs. B = tric. 1 rg, chariot à gauche. Devant à partir de la droite 113 poussoirs en position repos, tric. 1 rg, 1 poussoir du côté opposé du chariot en travail, tric. 1 rg, 21 poussoirs du côté du chariot en travail, tric. 1 rg, 1 poussoir en travail, etc. selon patron. A + B = 1 motif, tric. encore 137 motifs, faire tomber les m.

Montage:

Repasser les parties légèrement à la pattemouille. Fermer le volant au point de m en défaisant le fil contrast. La jupe et le volant peuvent être joints avec un ourlet à jour acheté. Pour le cas où un ourlet ajouré est fait à la main (comme illustration), laisser tomber les 3e et 4e m de droite du volant et les défaires. Joindre à points ajourés la jupe et le volant en prenant toujours 2 fils. Les fils transversaux seront ensuite enlacés d'un fil pour en faire des brides. Faire ourlet de la taille (D) en défaisant le fil contrastant. Passer élastique.

Métrage: 100 gr = 800 m

RZ=CR

2142 PASSAP - DUOMATIC *

18/20

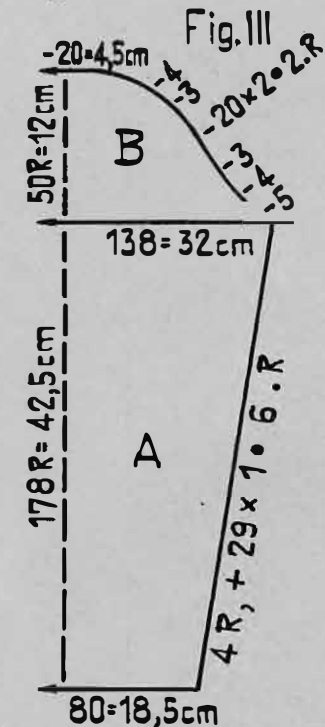
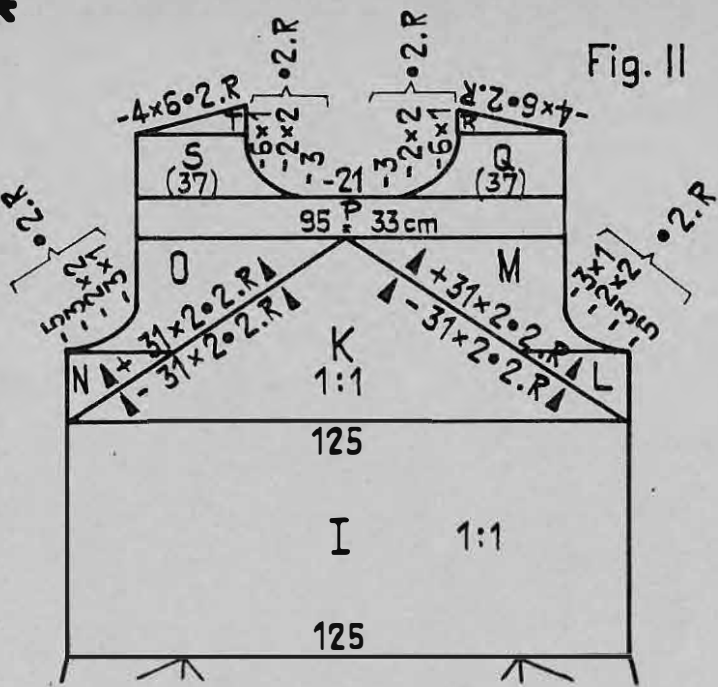
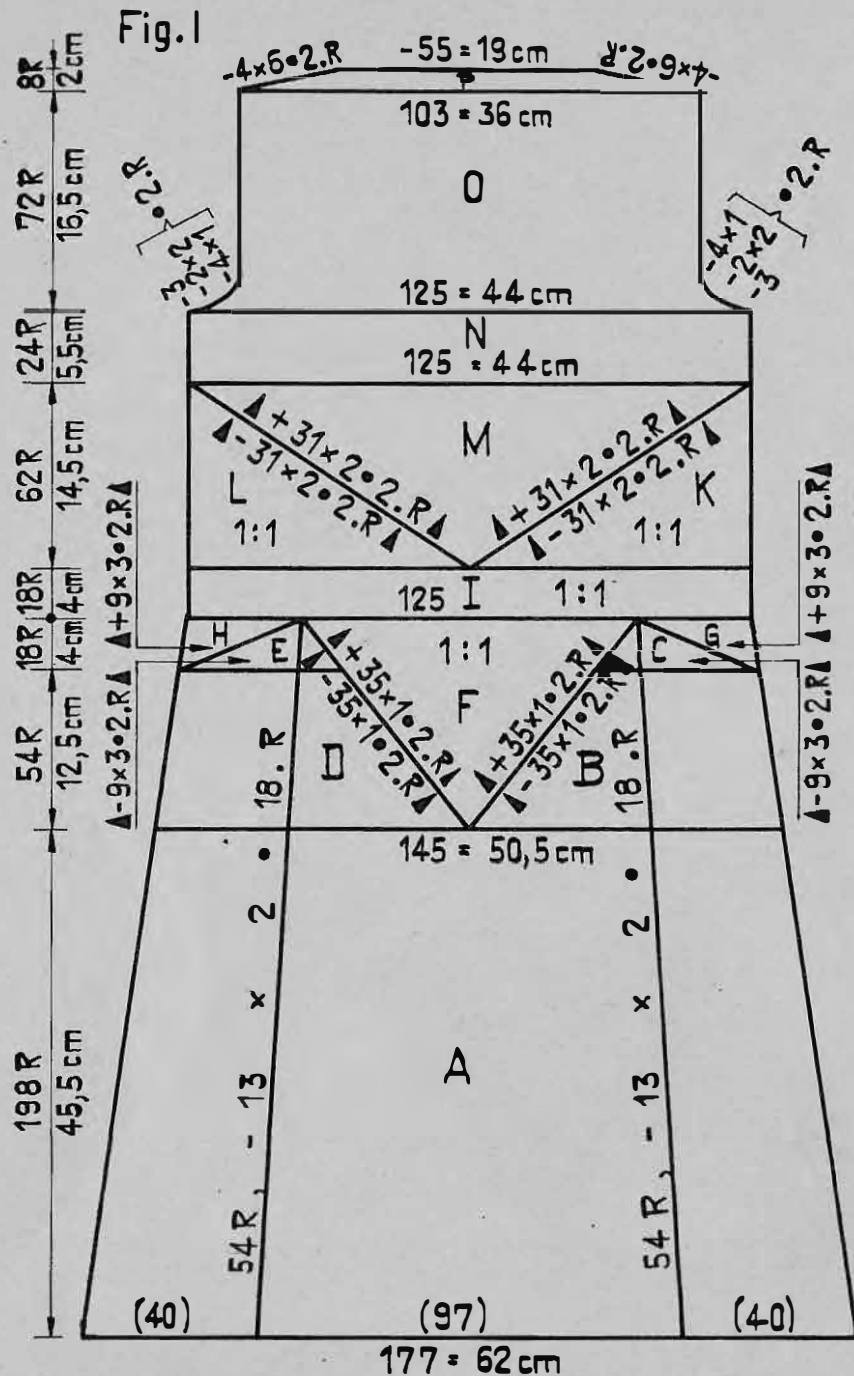

Métrage: 100 gr = 360 m

Robe trois couleurs

- Taille:** Tour de poitrine 88 cm, Hanches 96 cm
- Fournitures:** 570 gr laine avec fil synthétique: 225 gr bordeaux, 225 gr rose, 120 gr bleu clair
- Grandeur de maille:** Jersey 5½, Côte 1:1 = 4, côte bonn. = 3½, COMBI: jersey 5, côte 1:1 = 3½, côte bonn. = 3½, Bt.3, Ff.3
- Echantillon:** Jersey: 100 m = 35 cm
100 rgs. = 23 cm
Côte bonn: 100 m = 23 cm
100 rgs. = 24 cm
- Dessin:** Jersey, Incrustation du milieu 1:1, Manches et Col côte bonn.

Pour protéger la laine en tricotant l'incrustation, pousser toujours le chariot jusqu'à la fin du tricot, même si il n'y a que peu de m à tric. Veillez spécialement au freinage du fil! Avancer ou reculer les poussoirs toujours du côté du chariot.

2142

Fig. I, Dos:

Suite de la page 18

A = jersey, bordeaux; monter de telle sorte que la maille centrale soit sur la lère aig. à droite du milieu. Après 54 rgs commencer avec les dim. comme suit: des deux côtés marquer par un pouss. couleur (vernis à ongle) la 40e aig. de l'extérieur, de droite et de gauche reporter 1 m sur aig. marquée, transf. la m triple d'une aig. vers le centre, rapprocher m extérieures avec peigne-reporteur, des deux côtés à l'extérieur 2 aig. en position zéro. Marquer à nouveau avec un pouss. la m triple, etc. B = continuer à dim. comme pour A, commencer avec l'incrustation, chariot BX, tous les pouss. à droite du centre sauf le ler (maille centrale) en travail, tric. 1 rg, à gauche (milieu) 1 pouss. en position repos, continuer ainsi: tric. 2 rgs. 1 pouss. en position repos etc. C = continuer à dim. comme pour A. Chariot à droite, à droite à l'extérieur 1 pouss. en position repos, tric. 1 rg, à gauche 1 pouss. et à droite 2 pouss. en position repos, tric. 1 rg, continuer à travailler ainsi. Pour finir casser le fil. D = continuer à dim. comme pour A. Chariot à droite, tous les pouss. à gauche du milieu sauf le ler en travail, tric. 2 rgs. à droite un pouss. en position repos, continuer ainsi: tric. 2 rgs. 1 pouss. en position repos. E = continuer à dim. comme pour A, chariot à droite, à droite 1 pouss. en position repos, tric. 1 rg, à gauche 1 pouss. en position repos, tric. 1 rg, à droite 1 pouss. à gauche 2 pouss. en position repos puis continuer à travailler ainsi. Pour finir casser le fil. F = côte 1:1 bleu clair, GM 4, transf. ttes les m pour côte 1:1, chariot à droite, ler pouss. à droite du milieu en position travail, tric. 1 rg, ler pouss. à gauche du milieu en travail puis continuer ainsi: tric. 1 rg, 1 pouss. (en alternant derrière et devant) en travail. Pour finir casser le fil, tous les pouss. en position repos. G = chariot à gauche, les 3 derniers pouss. à droite en travail, tric. 1 rg, 2 pouss. du côté opposé du chariot en travail, tric. 1 rg, du côté du chariot un pouss. en travail etc. Pour finir casser le fil, tous les pouss. en position repos. H = chariot à droite, 3 derniers pouss. à gauche en trav. tric. 1 rg, du côté opposé du chariot 2 pouss. en travail, tric. 1 rg, 1 pouss. en travail, tric. 1 rg etc. Pour finir casser le fil. I = tous les pouss. en travail, côte 1:1 tric. dr. K = tous les pouss. à droite du milieu, sauf le ler, en travail, tric. 1 rg, à gauche (milieu) 2 pouss. en position repos, continuer ainsi: tric. 2 rgs., à gauche 2 pouss. en position repos. Pour finir casser le fil. L = chariot à droite, tous les pouss. à gauche du milieu, sauf les 2 premiers, en travail, tric. 2 rgs. continuer ainsi: à droite 2 pouss. en position repos, tric. 2 rgs. Pour finir casser le fil. M = jersey rose, GM 5½, transf. ttes les m pour jersey; ler pouss. à droite du milieu en trav. tric. 1 rg, à gauche 2 pouss. en travail, continuer ainsi: tric. 1 rg, 2 pouss. en travail. Pour finir tous les pouss. en travail. N = jersey rose, tric. dr. O = dim. des deux côtés pour emmanchures. P = de ch. côté biais des épaules, arrêter souple.

Fig. II, Devant:

A à I = comme Fig. I. K = côte 1:1 bleu clair, chariot à droite, tous les pouss. en travail sauf les 2 derniers à droite (1 derrière, 1 devant) tric. 1 rg, à gauche les 2 derniers pouss. en position repos, continuer ainsi: tric. 1 rg, 2 pouss. en position repos. Pour finir casser le fil. L = jersey rose GM 5½, transf. ttes les m pour jersey. Chariot à gauche, 2 derniers pouss. à droite en travail, tric. 2 rgs. continuer ainsi: 2 pouss. du côté du chariot en travail, tric. 2 rgs. M = à gauche continuer les dégradés comme pour L, à droite dim. pour emmanchure, casser le fil pour finir, tous les pouss. en position repos. N = chariot à droite, du côté du chariot 2 pouss. en travail, tric. 2 rgs. continuer ainsi: 2 pouss. en travail, tric. 2 rgs. O = continuer les dégradés comme pour N, à gauche dim. pour emmanchure. Pour finir casser le fil. P = jersey tric. dr. Q = partager l'ouvrage:

rabattre souple les 21 m du milieu, prendre partie gauche (37 m) sur peignes-reporteurs, à droite continuer à tric. droit à dr. dim. à gauche. R = dim. à droite, à gauche tric. dr. S = Remettre les m sur les aig. Tric. S et T inversément de Q et R.

Fig. III, Manches: rose, tric. deux fois

A = côte bonn. après 4 rgs. des deux côtés commencer avec les augm. B = dim. des deux côtés, arrêter souple.

Col: rose

Monter 170 m pour côte bonn. tric. 60 rgs. ensuite chariot derrière GX, devant N, GM 5½, devant tric. 6 rgs. qqes rgs. avec fil contrast. Ensuite chariot derrière N, devant GX, GM 5½, derrière tric. 6 rgs. qqes rgs. avec fil contrast. faire tomber les m.

Montage:

Épingler parties selon mesures et repasser à la pattem. Fermer coutures des épaules, des côtés et des manches. Fermer le col roulé, moitié supérieure de la couture à l'extérieur. Fixer le col roulé à l'extérieur m par m à points arrières autour de l'encolure, ourler à l'intérieur en défilant le fil contrast. Poser les manches. Ourler la robe selon mesure.

2159 PASSAP-DUOMATIC + U70

Couverture de landau Page Couverture - verso:

Dessin 423 du recueil des points U 70

Abaisseurs noirs, manivelle en haut

Schéma pour la couverture:

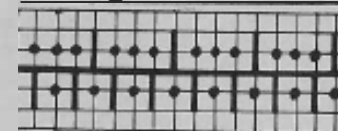

Derrière	N	GM 6
Devant	N	GM 4

Tric. 4 rgs.

* Chev. 1 aig. à gauche

transférer

Chev. ½ aig. à gauche

Tric. 4 rgs.

Chev. 1 aig. à gauche

transférer

Chev. 3 aig. à droite *

Répéter de * à *

Métrage: 100 gr = 550 m

Monter tout à gauche sur une largeur de 159 aig. (58 cm) selon schéma et tric. 50 cm env. arrêter. Franges: deux groupes de 4 aig. (2 derrière, 2 devant) en travail à une distance de 12 aig. Chariot EX/EX, tric. 2 rgs. Chevaler 1 aig. à gauche, tric. 2 rgs. Chevaler 1 aig. à droite, etc., tric. 110 cm env. faire tomber les m. Couper au milieu et coudre autour de la couverture. Fleurs: selon la grandeur env. 6 à 8 groupes de 10 à 16 aig. sur deux fontures en travail; entre chaque groupe, derrière et devant 1 aig. hors travail, GM 2, tric. 2 rgs. N/N avec couleur 1, ensuite 12 à 18 rgs. BX/BX en couleur 2, puis tric. 4 rgs. N/N; derrière au dernier rg, élever la GM d'env. 2, avec chariot de transfert U 70 transférer ttes les m à l'avant et les prendre sur un fil, assembler en un point et selon désir les fixer sur la couverture. Pour la tige tric. un petit tuyau de 2 à 4 m env.

Disposition des aig. et des poussoirs pour les fleurs comme schéma I

Page 30

19/20

2149 PASSAP - DUOMATIC

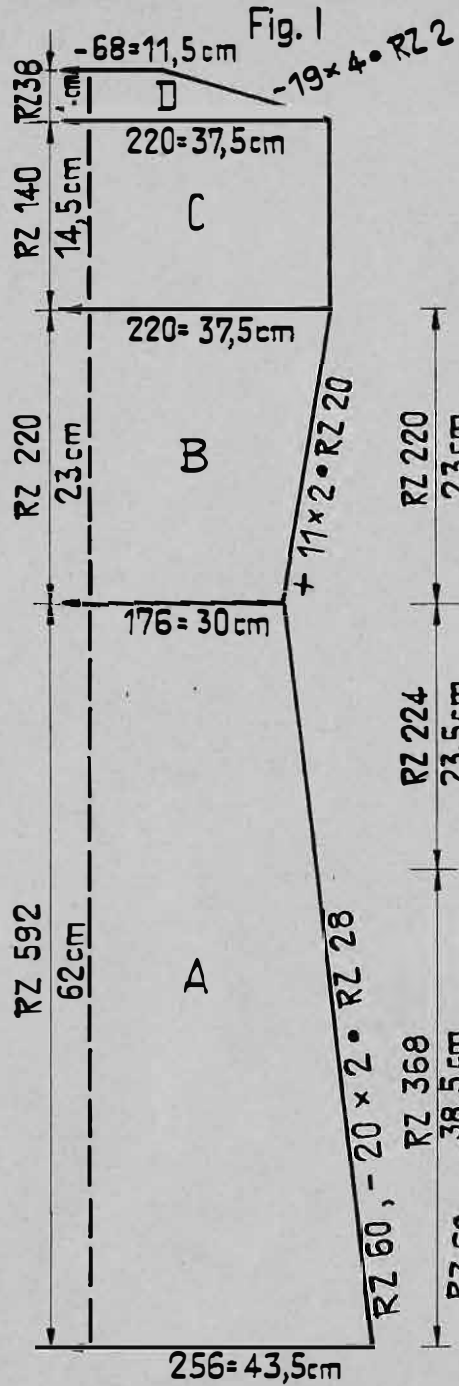

RZ = CR

Fig. I + II

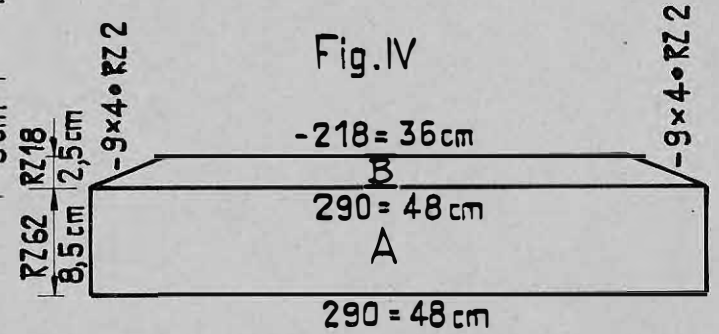
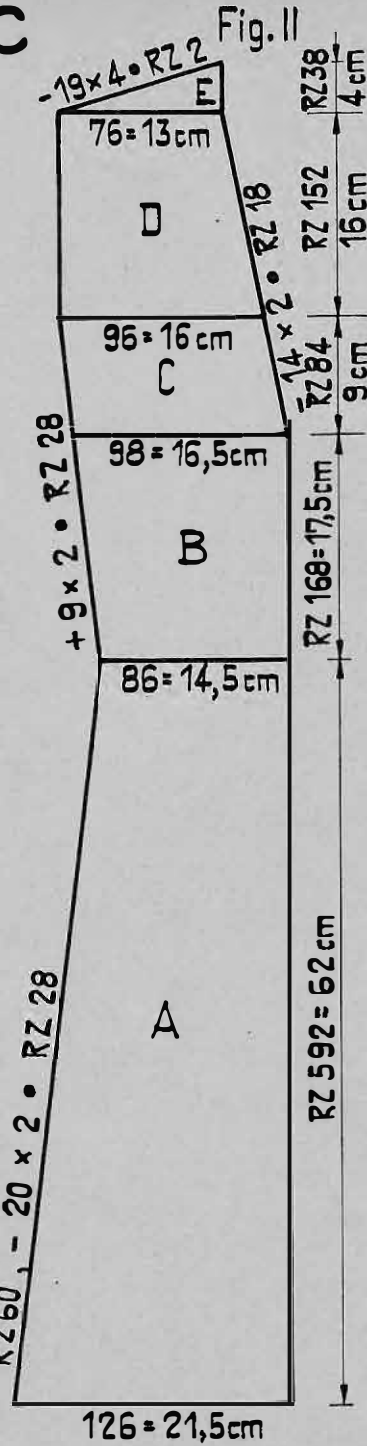
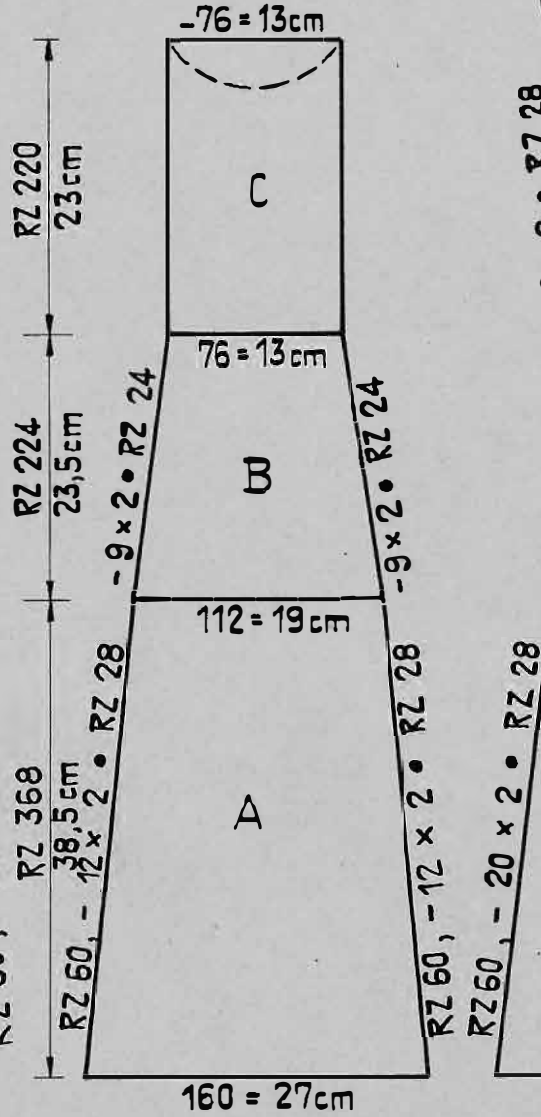

Suite sur page 21

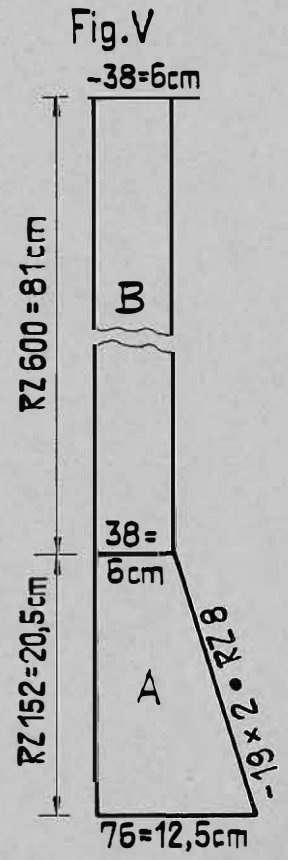
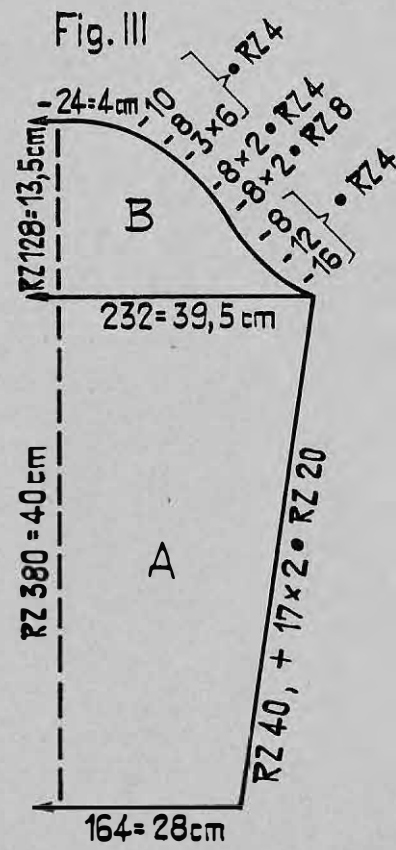

2175 PASSAP - DUOMATIC

Bonnet de Bébé Page Couverture - verso:

Grandeur: 3 à 6 mois
Fournitures: 35 gr restes (Dralon, Orlon ou Acryl):
 10 gr turquoise, 10 gr rose, 10 gr blanc et 5 gr marine. Ruban de soie

Grandeur de maille: 4
Echantillon: 100 m = 26 cm, 100 rgs. = 19 cm
Dessin: Dessin-AX et suite des couleurs selon schéma II de la robe de Bébé Mod. 2168, page 30

Fig. XII:
 Faire le zig zag marine comme pour côte bonn. ensuite , en dessin tric. dr. B = à droite monter encore 38 m, tric. dr. C = rabattre à nouveau les 38 m, tric. dr. arrêter.

Bord du bonnet:
 Monter 200 m comme A. Après 22 rgs. mettre ttes les m sur un fil.

Montage:
 Coudre début et fin de B aux côtés de A et C. Froncer le bord du bonnet et le coudre à la lisière gauche de A à C. Crocheter au bas du bonnet 1 rg de m serrées et 1 rg de brides et passer le ruban de soie.

Métrage: 100 gr = 450 m

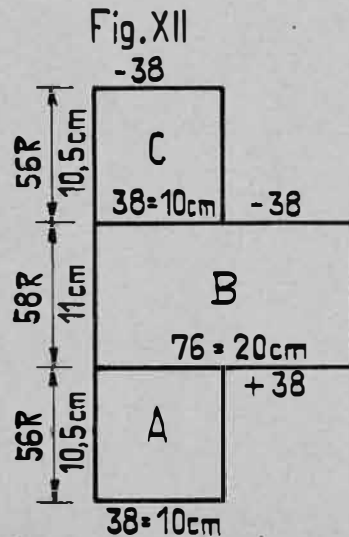

Dessin jacquard automatique PASSAP COLOR 456

4 x	{	2 rgs. noir	CR 16
		2 rgs. vert foncé	
4 x	{	2 rgs. noir	CR 32
		2 rgs. vert clair	
4 x	{	2 rgs. noir	CR 48
		2 rgs. rouge	
2 x	{	2 rgs. noir	CR 56
		2 rgs. vert clair	
2 x	{	2 rgs. noir	CR 64
		2 rgs. vert foncé	
2 x	{	2 rgs. noir	CR 72
		2 rgs. vert clair	
		2 rgs. noir	CR 74
		2 rgs. rouge	CR 76
		2 rgs. noir	CR 78
		2 rgs. vert clair	CR 80
		2 rgs. noir	CR 82
		2 rgs. rouge	CR 84
15 x	{	2 rgs. noir	CR 144
		2 rgs. vert clair	
		Répéter	

2149

Manteau à dessins jacquard automatique

Suite de la page 20

Taille: Tour de poitrine 84 cm env. Hanches 96 cm env.
Fournitures: 1400 gr laine moyenne dont: 650 gr vert clair, 450 gr noir, 150 gr vert foncé, 150 gr rouge, 4 boutons

Grandeur de Jacquard 4½, Tubulaire-Côte bonn. 3½
maille:

Echantillon: Jacquard : 100 m = 17 cm, CR 100 = 10,5 cm
 Tub.-côte bonn.: 100 m = 16,5 cm, CR 100 = 13,5 cm

Dessin: Jacquard automatique selon schéma
 Tub.-côte bonn. = toutes les aig. en travail, CR 2, Chariot N/N, CR 2 chariot CX/CX, répéter

Fig. I, Dos:

A = montage classique avec rangs tubulaires avec 1 tr CX/CX vert foncé, ensuite dessin jacquard selon schéma, dim. des deux côtés à l'extérieur.
 B = augm. des deux côtés à l'extérieur. C = des deux côtés tric. dr.
 D = dim. des deux côtés, arrêter souple.

Fig. II, Devant: Tric. une fois selon patron, une fois en sens inverse.
 A = montage comme Fig. I, à droite tric. dr. dim. à gauche. B = à droite tric. dr. augm. à gauche. C = dim. à droite, à gauche continuer avec les augm. D = à droite continuer avec les dim. à gauche tric. dr. E = à droite tric. dr. à gauche dim.

Fig. I + II, Partie latérale:

Tric. deux fois
 A + B = montage comme Fig. I, dim. des deux côtés à l'extérieur. C = tric. dr. faire tomber les m

Fig. III, Manches:

Tric. deux fois
 A = montage comme Fig. I, augm. des deux côtés. B = dim. des deux côtés, arrêter.

Fig. IV, Col. vert clair

A = tub.-côte bonn. selon description, tric. dr. B = dim. des deux côtés, arrêter souple.

Fig. V: Bords pour boutons et boutonnieres, vert clair

Bord pour boutonnieres:

A = tub.-côte bonn. dim. à droite, tric. dr. à gauche, après CR 132, travailler une boutonnierre sur 8 m, à 19 m du bord gauche. B = tric.dr. au CR 100, CR 220, CR 340, faire une boutonnierre comme pour A. Arrêter souple.

Bord pour boutons:

Tricoter pareil mais sans les boutonnieres.

Montage:

Épingler parties selon mesures et repasser à la pattemouille. Fermer coutures des épaules, des côtés et des manches. On peut très bien coudre ce tricot à la machine à points zig-zag. Fixer le col à l'encolure. Fixer bords pour boutons et boutonnieres au col à points arrières et aux deux devants du manteau. Poser les manches; pour les parties latérales, suivre la ligne pointillée du patron. Couper le surplus du tricot et le surfiler. Recouvrir de tricot 4 boutons et les coudre.

Dessin automatique jacquard PASSAP COLOR 456

Métrage: 100 gr = 430 m

Manivelle en bas, abaisseurs rouges

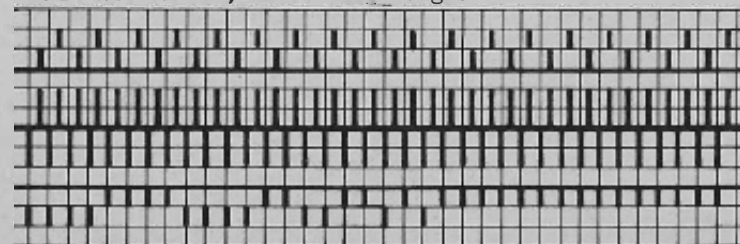

21/20

2151 PASSAP - DUOMATIC *

Fig. VII + VIII

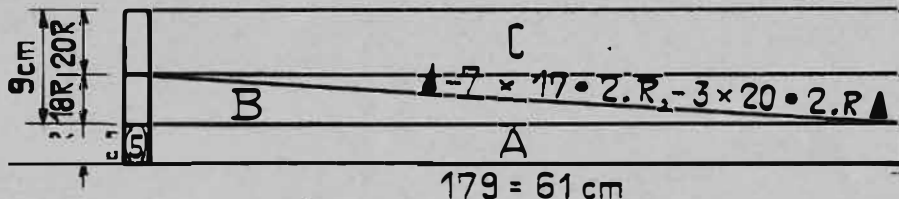

Métrage: 100 gr = 360 m

Jupe, à porter avec Mod. 2152 et 2153 Page Couverture - recto:

Taille: Hanches 96 cm env.

Fournitures: 450 gr laine sport, 1 gros-grain, 1 fermeture glissière de 20 cm

Grandeur de 5 $\frac{1}{2}$

maille: COMBI: 5, Bt. 5, Ff. 3 $\frac{1}{2}$

Echantillon: 100 m = 34 cm, 100 rgs. = 23,5 cm

Dessin: Jersey, à gauche 10 m en côte bonn.

Fig. VII - VIII, Jupe: Commencer et finir avec fil contrastant A = monter devant 179 m et derrière à la lisière gauche (ourlet du bas), 5 aig. de la fonture arrière pour côte bonn., GM 3, tric. 11 rgs. (abaisseurs noirs). B = dégradés selon patron avec BX et pouss. comme suit: chariot à gauche. A droite (taille), les 19 derniers pouss. en position repos, tric. 1 rg, à droite le 20e pouss. en position repos, tric. 1 rg. Répéter deux fois. Ensuite à droite 16 pouss. en position repos, tric. 1 rg, le 17e pouss. en position repos, tric. 1 rg, etc. C = tric. 18 rgs. dr. Répéter 16 fois sections B et C. Après les derniers dégradés, tric. 7 rgs. seulement.

Montage:

Epingler selon mesures et repasser à la pattemouille. Fermer couture latérale à points de maille jusqu'à 20 cm de la taille. Fixer le gros-grain à la taille, poser la fermeture glissière et mettre un crochet.

2153 PASSAP - DUOMATIC *

22/20

Débardeur, à porter avec Mod. 2152 et 2151 Page Couverture - recto:

Taille: Tour de poitrine 86 cm env.

Fournitures: 270 gr laine sport, 90 gr bleu clair, bleu moyen et noir.

Grandeur de Jersey = 5 $\frac{1}{2}$, côte 1:1 = 3 $\frac{1}{2}$, côte bonn. = 4

maille: COMBI: Jersey = 5, côte 1:1 = 3, côte bonn. = 3 $\frac{1}{2}$, Bt. 5, Ff. 3 $\frac{1}{2}$

Echantillon: 100 m = 34 cm, 100 rgs. = 23,5 cm (pour jersey)

Dessin: Jersey, bord de taille côte 1:1, décolleté et bords d'emmanchures en côte bonn.

Fig. I, Dos:

A = bleu moyen, côte 1:1 tric. dr. B = transf. m pour jersey; rayures toujours 10 rgs. bleu clair. 10 rgs. noir, augm. des deux côtés à l'extérieur. C = rayures, des deux côtés dim. pour emmanchures, ensuite tric. dr. D = rayures, partager l'ouvrage, au milieu rabattre souple 28 m, à droite avec BX et pouss. tric. première épaule, dim. des deux côtés. A gauche tric. deuxième épaule en sens inverse.

Métrage: 100 gr = 360 m

Suite sur page 23

Fig. I

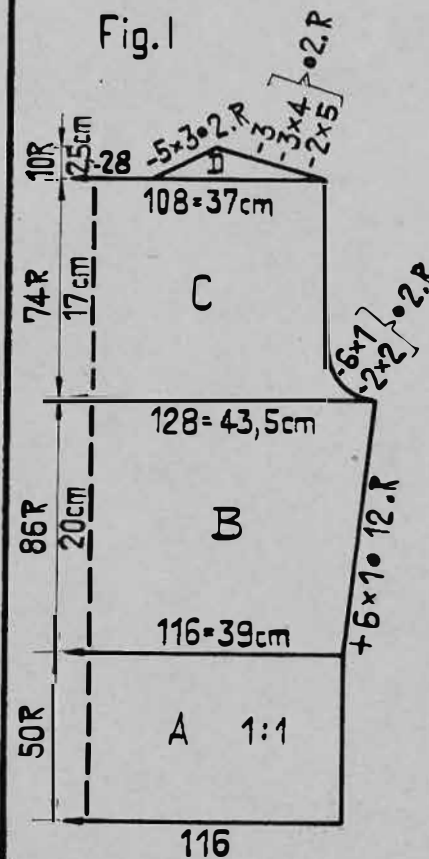
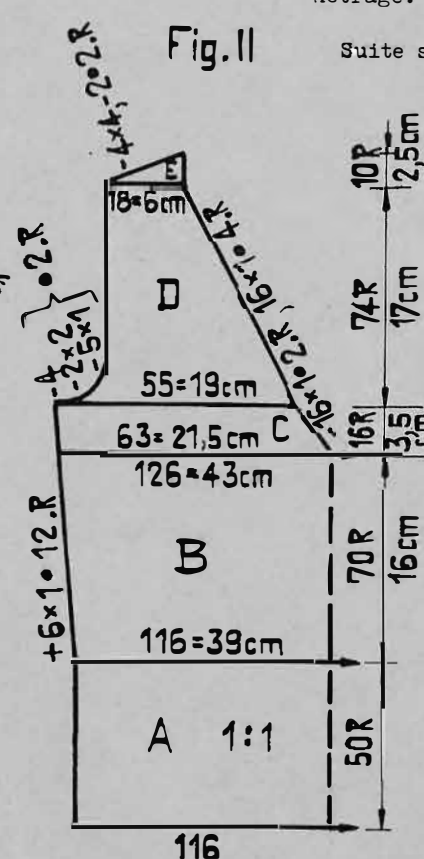

Fig. II



2152 PASSAP - DUOMATIC *

2153

Suite de la page 22

Jaquette, à porter avec Mod. 2153 et 2151 Page Couverture - recto:

Taille: Tour de poitrine 86 cm env.

Fournitures: 560 gr laine sport: 400 gr bleu clair, 90 gr bleu moyen, 70 gr noir

Grandeur de maille: Jersey $5\frac{1}{2}$, côte bonn. = 4, côte 1:1 = $3\frac{1}{2}$
COMBI: Jersey 5, côte bonn. = $3\frac{1}{2}$, côte 1:1 = 3
Bt. 5, Ff. $3\frac{1}{2}$

Echantillon: Jersey: 100 m = 34 cm, 100 rgs. = 23,5 cm

Dessin: Jersey, bords côte bonn. bords des manches en côte 1:1

Métrage: 100 gr = 360 m

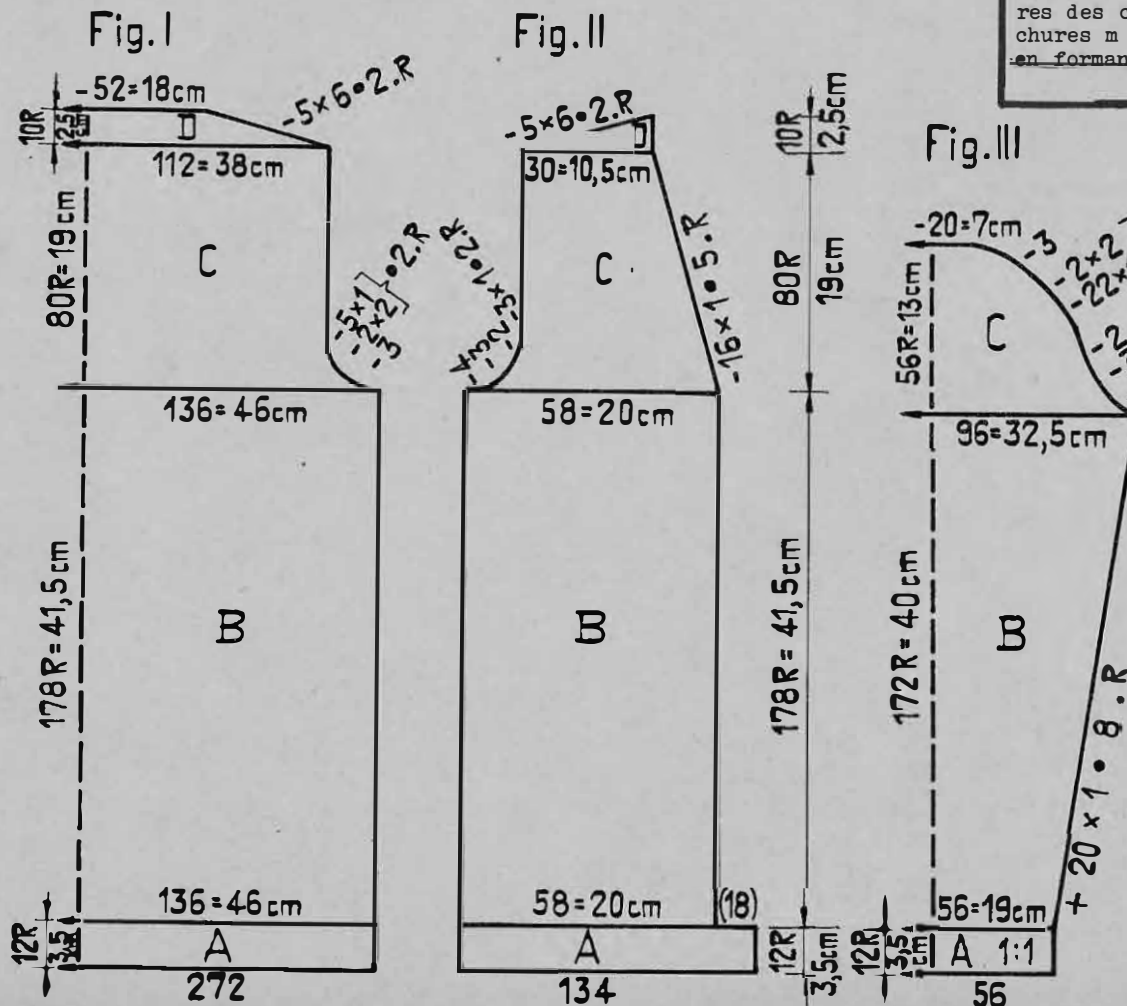

Fig. II, Devant:

A + B = comme Fig. I. C = rayures, partager l'ouvrage, prendre moitié droite sur peignes-reporteurs, à gauche continuer à tric. en diminuant des deux côtés selon patron. D = rayures, à droite continuer à dim., à gauche dim. pour emmanchure. E = à droite tric. dr. dim. à gauche. Pour la partie droite remettre les m des peignes-reporteurs sur les aig. et tric. C à E en sens inverse.

Bord du décolleté:

Bleu moyen, monter 240 m en côte bonn. tric. 16 rgs. en augmentant des deux côtés à ch. rg 1 m, qques rgs. avec fil contrastant, faire tomber les m.

Bords des emmanchures: Tric. deux fois

Bleu moyen, monter 144 m pour côte bonn., tric. 12 rgs. augm. 8 fois à ch. rg 1 m des deux côtés, qques rgs. avec fil contrast. faire tomber les m

Montage:

Epingler parties selon mesures et repasser à la pattem. Fermer les coutures des côtés et des épaules. Coudre les bords du décolleté et des emmanchures m par m à points arrières autour de l'encolure et des emmanchures, en formant une jolie pointe et en défaisant le fil contrastant.

Fig. I, Dos:

A = bleu moyen, côte bonn. tric. dr. B = transf. ttes les m à l'avant pour jersey, tric. trois fois 10 rgs. bleu clair et 10 rgs. noir, ensuite seulement bleu clair, tric. dr. C = dim. des deux côtés. D = des deux côtés biais des épaules, arrêter souple.

Fig. II, Devant droit:

A = bleu moyen, côte bonn. tric. dr. B = à droite prendre 18 m sur peigne-reporteur, transf. le reste des m à l'avant pour jersey, tric. trois fois 10 rgs. bleu clair et 10 rgs. noir, ensuite seulement bleu clair, tric. dr. C = dim. à droite pour décolleté, à gauche pour emmanchure. D = à droite tric. dr. à gauche biais d'épaule. Remettre à nouveau les m du peigne-reporteur sur les aig. et en côte bonn. tric. 80 cm env. en bleu moyen, faire tomber les m. Tric. Devant gauche en sens inverse

Fig. III, Manches, tric. deux fois

A = bleu moyen, en côte 1:1 tric. dr. B = transf. ttes les m à l'avant pour jersey, tric. trois fois 10 rgs. bleu clair et 10 rgs. noir, ensuite seulement bleu clair, augm. des deux côtés à l'extérieur. C = dim. des deux côtés, arrêter souple.

Montage:

Epingler parties selon mesures et repasser à la pattem. Fermer les manches, les côtés et les épaules à points matelas. Fixer à points matelas les bords à la jaquette. A l'encolure, défaisant les bords autant que nécessaire et les fermer à points matelas. Poser les manches.

2155 PASSAP - DUOMATIC *

Pullover à manches rayées

Taille: Tour de poitrine 86 cm env.

Fournitures: 560 gr laine sport: 260 gr vert clair, 175 gr vert foncé, 75 gr rouille, 50 gr ivoire

Grandeur de maille: Jersey = $5\frac{1}{2}$, côte 1:1 = $2\frac{1}{2}$
COMBI: Jersey = $5\frac{1}{2}$, côte 1:1 = $2\frac{1}{2}$, Bt. 6, Ff. $4\frac{1}{2}$

Echantillon: 100 m = 36 cm, 100 rgs. = 23 cm (CR 200)

Dessin: Jersey, Côte 1:1

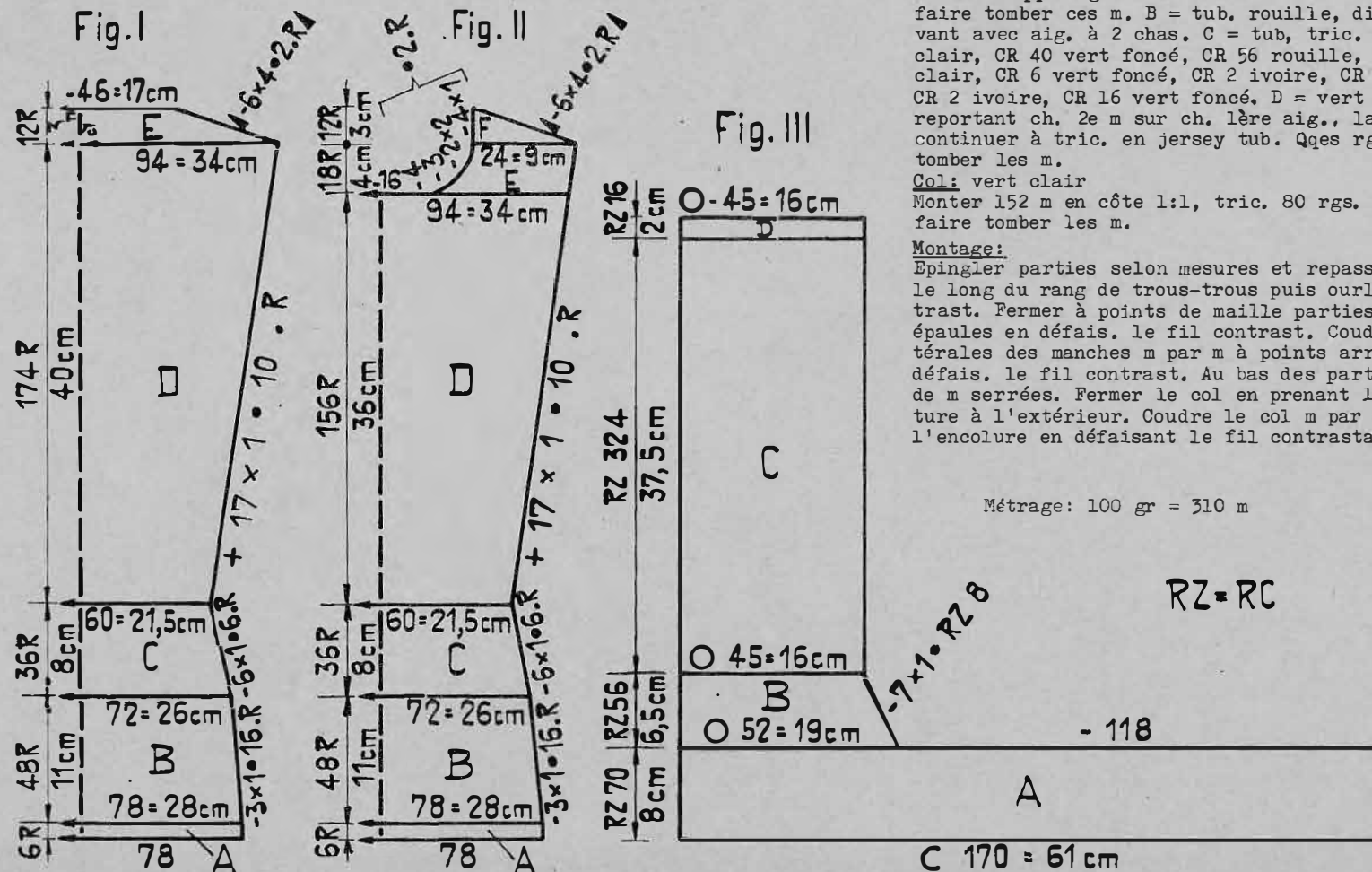

2169 PASSAP-DUOMATIC

Fig. I:

A = marine. Aig. selon schéma 1 en position travail. Avant le montage, chevaler la fonture arrière de 2 aig. à gauche. Chariot N/N. 1er rang zig-zag avec GM $1\frac{1}{2}$. Chevaler une aig. à droite. 2e rg GM 2, chevaler 1 aig. à droite. 3e rg GM derrière $3\frac{1}{2}$, devant 4. 4e rg derrière $3\frac{1}{2}$, devant 5. 16 rgs. (montage inclus), ensuite derrière et devant ttes les aig. en travail. B = jacquard selon schéma 2, augm. des deux côtés. C = des deux côtés dim. pour emmanchures, ensuite tric. dr. D = des deux côtés biais des épaules, qqes rgs. avec fil contrast. faire tomber les m.

Fig. II: comme Fig. I, mais diminutions des emmanchures et biais des épaules selon patron.

Fig. III: marine uni selon schéma 1

Montage comme Fig. I. Augm. des deux côtés. B = arrondi des manches. C = tric. dr. arrêter.

Col roulé: marine selon schéma 1

Monter 160 m comme Fig. I. Tric. 74 rgs. ensuite derrière et devant ttes les aig. en travail. Aux aig. vides de la fonture avant, reporter un fil intermédiaire croisé. Puis chariot GX/N, GM $5\frac{1}{2}$, 6 rgs. devant, ensuite N/GX, 6 rgs. derrière. Tric. chaque fois qqes rgs. avec fil contrast., faire tomber les m.

Montage:

Pas repasser! Au dos et au devant coudre encolure selon ligne pointillée du patron à points arrières et couper le tricot superflu jusqu'à 1 cm. Coudre arrondis des manches et pattes des épaules (B et C) entre le dos et le devant (C et D), ensuite fermer coutures latérales et des manches. Assembler le col roulé à points mates et le coudre d'abord à l'extérieur m par m à points arrières autour de l'encolure, ensuite ourler m par m à l'intérieur en défaisant le fil contrastant.

Pullover-Jacquard

Taille: Tour de poitrine 96 cm env.

Fournitures: 450 gr Dralon fin: 300 gr marine et 150 gr bleu clair

Grandeur de maille: Jacquard 3, côte 3:2 = derrière $3\frac{1}{2}$, devant 5, jersey $5\frac{1}{2}$

Echantillon: Jacquard: 100 m = 16 cm, CR 200 = 19,5 cm
Côte 3:2: 100 m (légèrement étiré) = 32 cm, 100 rgs. = 23 cm

Dessin: Dos et Devant jacquard marine/bleu clair selon schéma ou avec PASSAP Jac carte No. 10 (17), manches, col roulé et bords en côte 3:2 marine selon schéma

Dessin Jacquard selon PASSAP Jac carte No. 10 (17)

1 carré = 1 m = 2 rgs. = CR 4, M = milieu

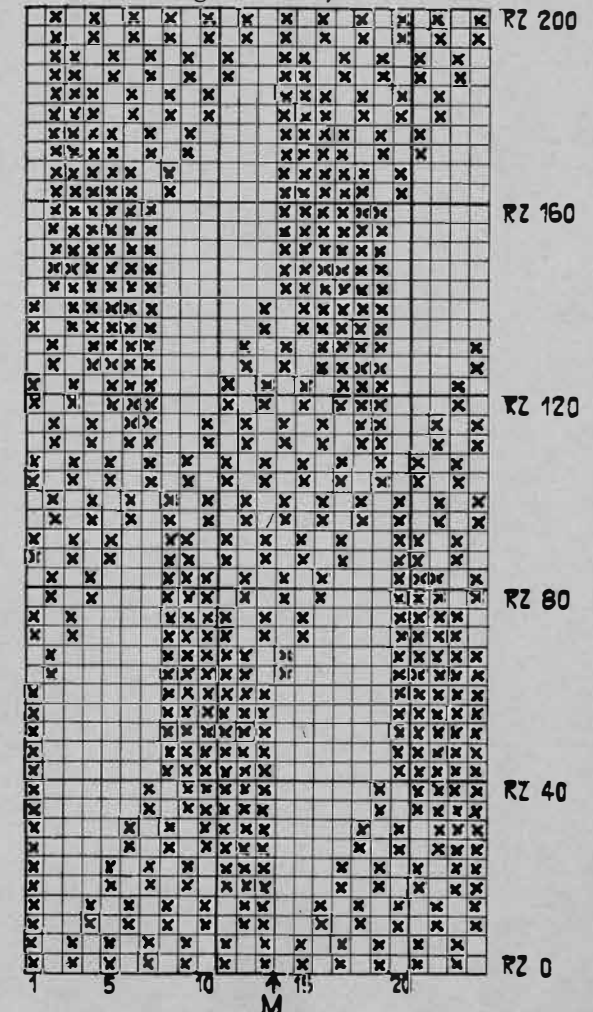

RZ = CR

Métrage: 100 gr = 800 m

Fig. I

Fig. II

Fig. III



Schéma 1, Bords-3:2:

Manivelle en bas, abaisseurs noirs

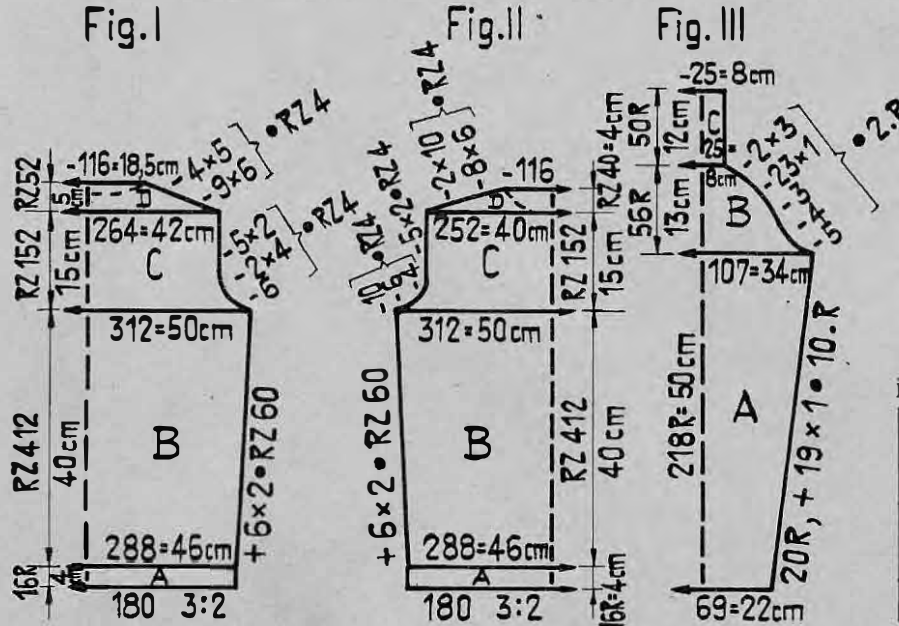

Schéma 2, Jacquard:

Manivelle en bas, abaisseurs rouges



2156 PASSAP - DUOMATIC *

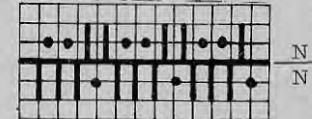
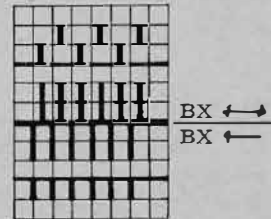
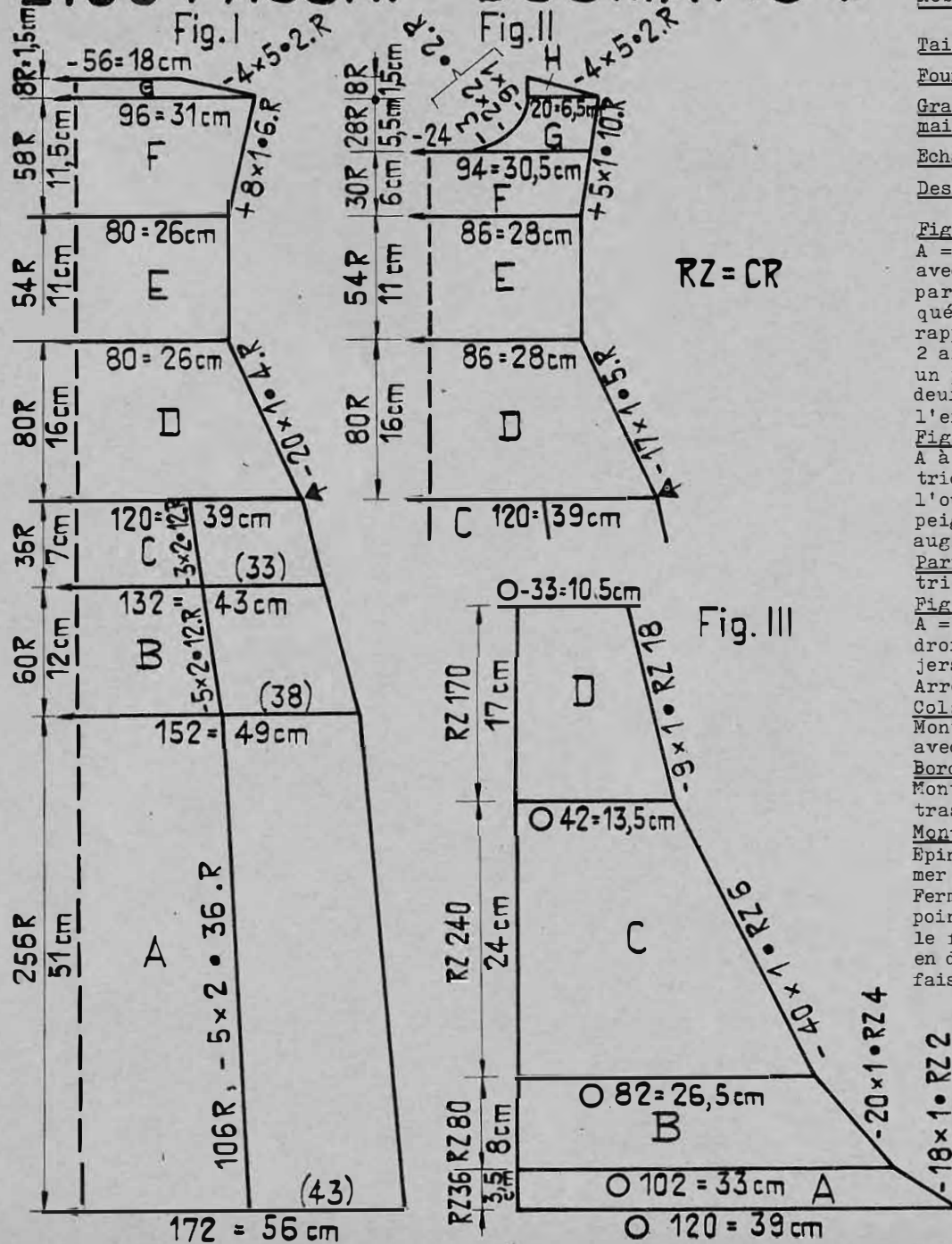

Robe à manches chauve-souris

Taille: Tour de poitrine 90 cm env. Hanches 98 cm env.

Pournitures: 470 gr Dralon moyen chiné, 75 gr angora marine

Grandeur de maille: Jersey tubulaire = 4½, côte 1:1 = 3½

Echantillon: COMBI: jersey tub. = 4½, côte 1:1 = 3½, Bt. 5, Ff. 3½

Dessin: Jersey, Tubulaire, côte 1:1

Fig. I: Dos

A = commencer avec fil contrast. jersey, après 106 rgs. commencer avec les diminutions comme suit: des deux côtés marquer la 43e aig, par un pousoir, de droite et de gauche reporter 1 m sur aig. marquée. Maintenant transf. cette m triple d'une aig. vers l'intérieur, rapprocher les m extérieures avec peignes-reporteurs, à l'extérieur 2 aig. de ch. côté en position repos, marquer la nouvelle aig. avec un pousoir. B + C = comme pour A, dim. à l'intérieur. D = dim. des deux côtés à l'extérieur. E = tric. dr. F = augm. des deux côtés à l'extérieur. G = dim. des deux côtés à l'extérieur, arrêter souple.

Fig. II: Devant

A à C = comme Fig. I. D = dim. des deux côtés à l'extérieur. E = tric. dr. F = augm. des deux côtés à l'extérieur. G = partager l'ouvrage: rabattre les 24 m du centre, prendre la partie gauche sur peignes-reporteurs, à droite continuer à tric. en continuant à dr. à augm. dim. à gauche. H = dim. à droite, à gauche tric. dr. Pour partie gauche remettre sur les aig. les m des peignes-reporteurs et tric. G + H en sens inverse.

Fig. III: Manches, tric. deux fois

A = angora marine, jersey tub. commencer avec fil contrast. dim. à droite, derrière et devant tric. dr. à gauche. B à D = Dralon chiné jersey tub., dim. à droite derrière et devant, à gauche tric. dr. Arrêter souple.

Col: Angora marine

Monter 160 m pour côte 1:1 et avec GM 3½ tric. 60 rgs. qqs rgs. avec fil contrastant, faire tomber les m.

Bords des manches: Angora marine, tric. deux fois

Monter 66 m pour côte 1:1 et tric. 48 rgs. qqs rgs. avec fil contrastant, faire tomber les m

Montage:

Epingler parties selon mesures et repasser à la pattemouille. Fermer épaules et coutures latérales de l'ourlet jusqu'à la flèche. Fermer les bords de manches et du col et les coudre m par m à points arrières autour de l'encolure et des manches en défaisant le fil contrastant. Poser les manches m par m à points arrières en défaisant le fil contrastant. Coudre ourlet selon mesure en défaisant le fil contrastant.

Métrage: 100 gr = 550 m

2166 PASSAP - DUOMATIC

Salopette pour enfant

Taille: 5 ans, stature 110 cm

Fournitures: 310 gr laine industrielle: 300 gr rouge et 10 gr marine, 2 boutons
Grandeur de maille: Jacquard = 2, jersey et jersey tubulaire avec laine double = 4½

Echantillon: 100 m = 13 cm, CR 200 = 18,5 cm

Dessin: Tout le pantalon en point jacquard rouge uni. Poche marine/rouge selon schéma ou bien avec carte PASSAP Jac No, 48 (386). Bretelles en jersey tubulaire avec laine prise double.

Fig. IX: Tric. partie droite du pantalon selon patron
 A = Ourlet en jersey tub. GM 3. B = point jacquard, tric. dr. C = augm. des deux côtés selon patron.
 D = des deux côtés dim. du coin. E = pour milieu devant tric. dr. à droite, à gauche dim. pour cout-
 re derrière. F = bavette: à gauche rabattre 120 m. A droite tric. dr. dim. à gauche. G = tric. dr. H =
 transf. ttes les m à l'avant et tric. jersey dr. avec laine double, qqs rgs. avec fil contrastant,
 faire tomber les m.
 Tric. partie gauche du pantalon en sens inverse

Poche: marine, montage classique avec rangs tubulaires avec 80 m. Point jacquard, tric. CR 12, ensuite motif selon schéma ou avec carte PASSAP Jac 48 (386). Ensuite en marine tric. CR 12, transf. ttes les m à l'avant et pour ourlet tric. en laine double 12 rgs. jersey, qqs rgs. avec fil contrastant, faire tomber les m.

Bord: Tric. rouge uni avec laine double. Commencer et finir avec fil contrastant. Avec 179 m tric. 14 rgs. faire tomber les m.

Bretelles: Tric. rouge uni avec laine double. Jersey tub. avec 18 m (9 derrière, 9 devant), tric. CR 230, ensuite des deux côtés, derrière et devant, dim. avec aig. à 1 chas quatre fois à ch. 2e rg 1 m pour pointes des bretelles. Casser le fil et le glisser à travers les 2 m restantes.

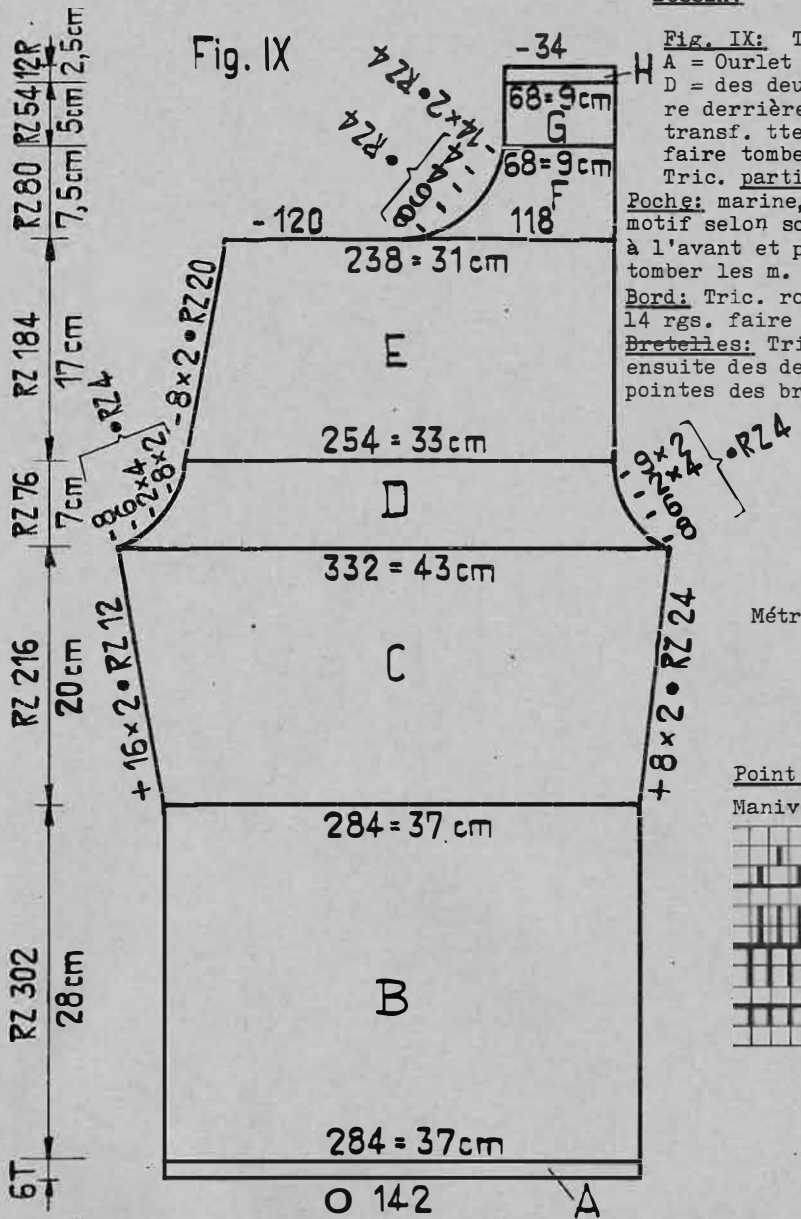

RZ = CR

Métrage : 100 gr = 800 m

Point jacquard:

Manivelle en bas, abaisseurs rouges

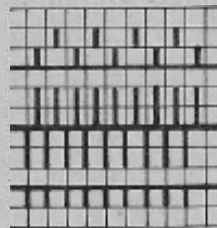

X = rouge
 carrés vides = marine

1 carré = 1 m = 2 rgs. = CR 4

Motif jacquard pour poche

Suite sur page 29

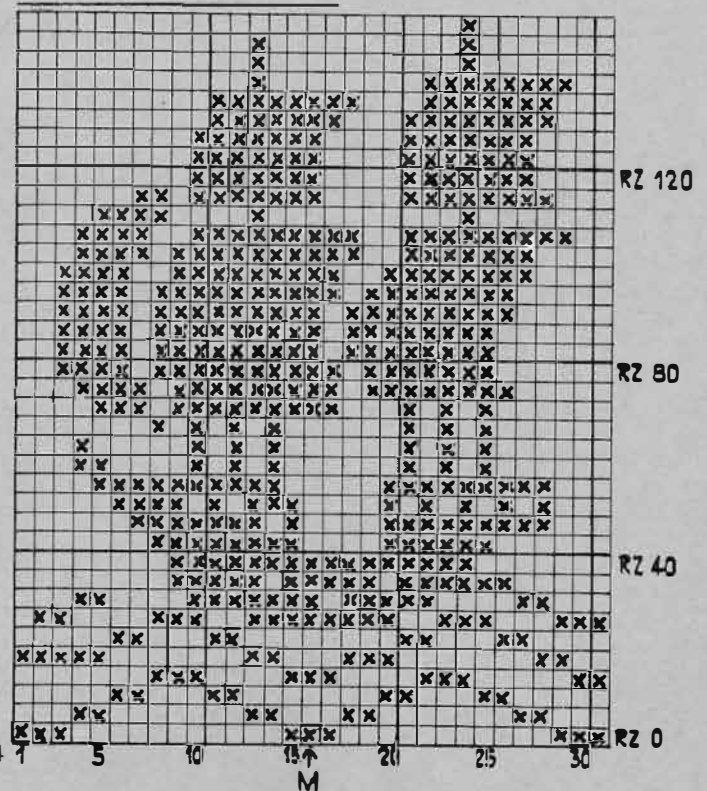

28/20

2161 PASSAP - DUOMATIC*

Robe à bretelles tricotée tubulaire

Taille: 7 ans, stature 122 cm

Fournitures: 300 gr laine Shetland; 170 gr marine, 70 gr rouge et 60 gr blanc, 3 petits boutons

Grandeur de maille: Jersey 5¼ COMBI: 5, Bt. 6, Ff. 3

Echantillon: 100 m = 34 cm, 100 rgs. (CR 200) = 23 cm

Dessin: Robe en jersey tubulaire, rayures selon instructions, empiècement marine uni en une pièce. Coins avec BX et pousoirs.

Fig. VII + VIII: Commencer avec fil contrastant. Quand on change la couleur (au milieu arrière), tirer les fils avec le crochet vert pour pouvoir les nouer plus tard.

A = marine. Tubulaire. Tric. dr. B = des deux côtés derrière et devant dim. avec aig. à 24 chas. Changement des couleurs: CR 14 blanc, CR 28 rouge. CR 14 blanc, CR 28 marine, CR 14 blanc, CR 28 rouge et CR 14 blanc. Marine jusqu'à la fin de B. C = tric. dr. changer les couleurs comme suit: CR 4 blanc, 8 rouge, 4 blanc, 8 marine, 4 blanc, 8 rouge, 4 blanc, 8 rouge, 4 blanc, 8 marine, 4 blanc, 8 rouge, 4 blanc, 8 marine, 4 blanc, 8 rouge, 4 blanc, arrêter.

Métrage: 100 gr = 310 m

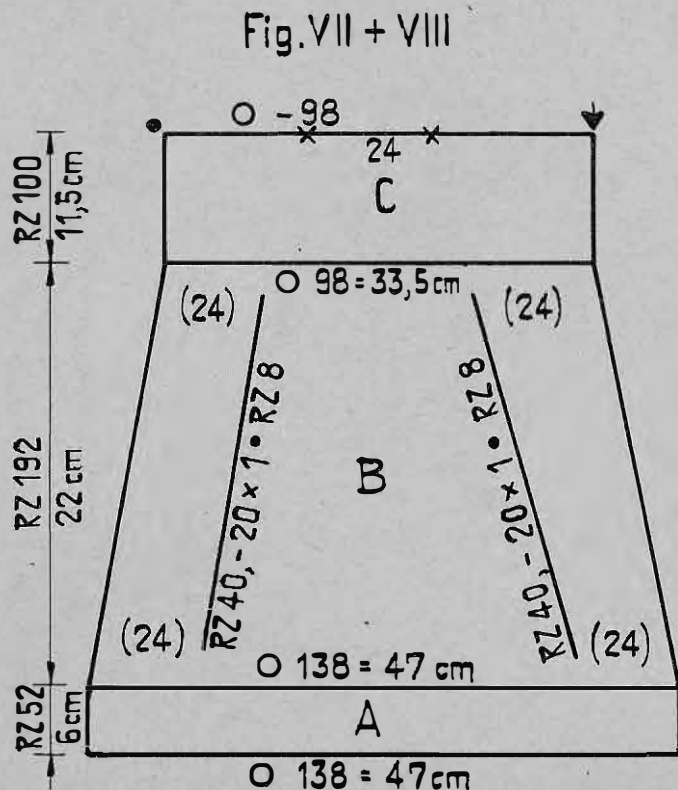

RZ = CR

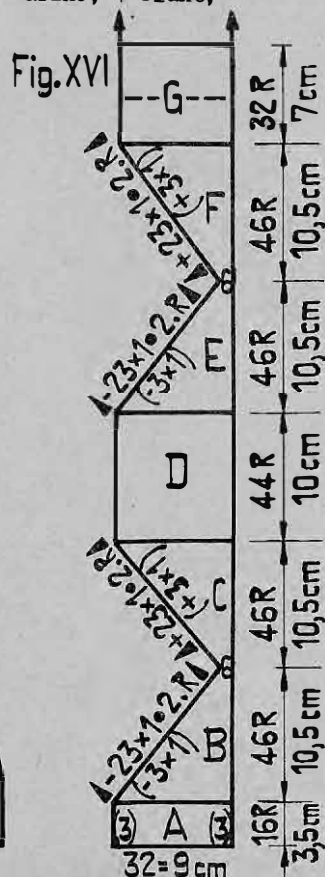

Fig. XVI: Empiècement, marine uni

Selon schéma, monter devant 26 m, derrière des deux côtés à la lisière monter 3 m. A = dos, tric. dr. B + C = à droite tric. dr. A gauche dégradés avec BX et pousoirs selon patron (au début de B à gauche derrière à ch. 2e rg 1 pousoir dans le rail bloqueur et à la fin de C, de nouveau à ch. 2e rg 1 pousoir en position travail) (COMBI: aig. en position repos). D = tric. dr. (épaule). E à F = comme B + C. G = tric. 32 rgs. droit, 16e rg = milieu devant. Ensuite répéter les sections F à A en sens inverse. Arrêter.

Montage:

Glisser à l'intérieur et nouer les fils du changement des couleurs. Epinglez les parties selon mesures et repasser à la pattem. Point • = milieu devant, flèche ↓ = milieu derrière. Des deux côtés pour emmanches laisser 24 m libres de x à x et fixer l'empiècement à la robe selon illustration à points arrières (côté envers à l'extérieur, montage et fin du tricotage = milieu derrière). Comme sous-patte crocheter 2 rgs. de m serrées et 4 rgs. de m serrées pour la patte en travaillant au 3e rg 3 boutonnières. Coudre les boutons. Ourler le bas de la robe m par m en défaisant le fil contrast. Repasser à la pattemouille.

Empiècement:

Manivelle en bas, abaisseurs noirs

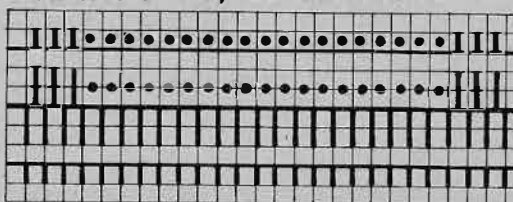

DUOMATIC	COMBI
BX ←	GM 3 3/4 N GM 3 1/2
BX •	GM 5 1/4 N GM 5

2166

Suite de la page 28

Montage:

Epinglez parties sel. mesures et repasser légèrement à la pattem. Fermer les jambes du pantalon; assembler les parties le long du fond et de la bavette. Plier par moitié ourlet de la bavette et le coudre m par m à l'intérieur en défaisant le fil contrast. Coudre le bord d'abord à l'extérieur m par m à points arrières autour du bord supérieur de la salopette, ensuite ourler m par m à l'intérieur en défaisant le fil contrast. Fixer à la bavette les pointes des bretelles avec un bouton de ch. côté et les coudre derrière selon mesure. A la poche ourler les rangs jersey m par m à l'intérieur en défaisant le fil contrast. Poser la poche sur la bavette (v. illustration) à points arrières. Ourler évent. les jambes du pantalon selon mesure.

2168 PASSAP-DUOMATIC

Métrage: 100 gr = 550 m

30/20

Schéma II pour Fig. I + II:

Manivelle en bas, abaisseurs rouges

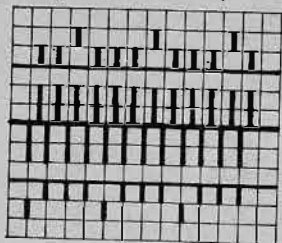

Derrière:	Devant:	
2 rgs. N	N	marine
6 rgs. N	AX	turquoise
2 rgs. N	N	marine
6 rgs. AX	N	rose
2 rgs. N	N	marine
6 rgs. N	AX	blanc
2 rgs. N	N	marine
6 rgs. AX	N	turquoise
2 rgs. N	N	marine
6 rgs. N	AX	rose
2 rgs. N	N	marine
6 rgs. AX	N	blanc

Répéter

Robe de Bébé à bretelles Page Couverture - verso:

Taille: 1 année, stature 86 cm

Fournitures: 160 gr Orlon pour Bébé: 45 gr de chaque couleur; turquoise, rose et blanche et env. 25 gr marine

Grandeur de maille: 4

Echantillon: 100 m = 26 cm, 100 rgs. = 19 cm

Dessin: selon schéma I + II

Schéma I pour Fig. VII, VIII + III:

Manivelle en bas, abaisseurs rouges

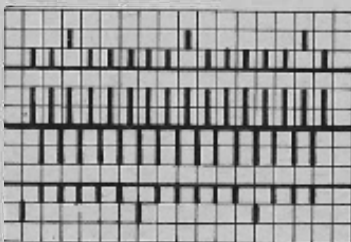

Derrière:	Devant:	
2 rgs. N	N	marine
8 rgs. N	AX	turquoise
2 rgs. N	N	marine
8 rgs. AX	N	rose
2 rgs. N	N	marine
8 rgs. N	AX	blanc
2 rgs. N	N	marine
8 rgs. AX	N	turquoise
2 rgs. N	N	marine
8 rgs. N	AX	rose
2 rgs. N	N	marine
8 rgs. AX	N	blanc

Répéter

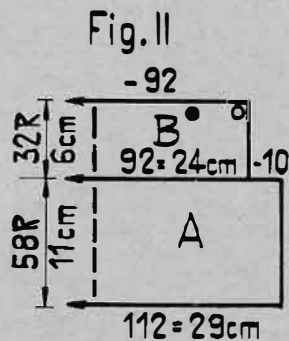
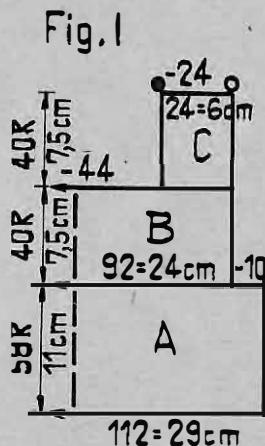

-168 Fig. VII+VIII

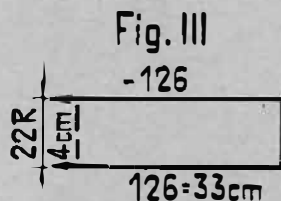
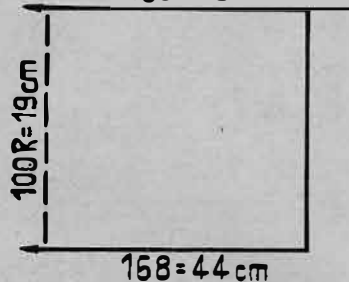

Fig. VII + VIII: Tric. deux fois le bas de la robe

Montage: avec marine, chariot N/N, tric. 2 rgs. sans chevaler avec GM 4. Ensuite selon schéma I, continuer avec 8 rgs. turquoise, etc., Arrêter.

Fig. I: Dos du corsage selon schéma II.

A = en marine, chariot N/N, 2 rgs. sans chevaler, ensuite avec 6 rgs. turquoise, commencer le dessin. Tric. droit. B = des deux côtés rabattre 10 m pour emmanchures. En dessin tric. dr. C = au milieu rabattre souple 44 m, à gauche prendre 24 m sur peignes reporteurs et à droite tric. lère épaule en dessin, arrêter. Remettre les m de gauche sur les aiguilles et tric. 2e épaule.

Fig. II: Devant du corsage. A et B comme Fig. I. Arrêter souple

Fig. III: Manches papillon. Disposition des pousoirs selon schéma I. Rangs et changement des couleurs selon texte schéma II.

Montage incl. tric. 24 rgs. prendre ttes les m sur un fil.

Montage:

Retenir quelque peu le haut de la jupette. Bâtir première rangée de coquilles du corsage sur la dernière rangée de coquilles de la jupette et coudre à points arrières dans le rang marine. Fixer bretelles au devant - point sur point • et cercle sur cercle 0. Froncer les manches papillon et les coudre aux emmanchures. Assembler les coutures des côtés et du corsage.

2170 PASSAP - DUOMATIC *

Pour monsieur: Pullover à rayures

Page Couverture - recto:

- Taille:** Tour de poitrine 90 à 95 cm
- Fournitures:** 625 gr grosse laine: 350 gr bleu moyen, 200 gr bleu clair et 75 gr noir
- Grandeur de maille:** PASSAP DUOMATIC jersey 5 $\frac{1}{2}$, côte bonn. = 3 $\frac{1}{2}$, côte 1:1 = 3 $\frac{1}{2}$
PASSAP COMBI jersey GM 5, côte bonn. = GM 3 $\frac{1}{2}$, côte 1:1 = GM 3, Bt. 8, Ff. 5.
- Echantillon:** 100 m = 34 cm, 100 rgs. = 23,5 cm
- Dessin:** Dos et Devant rayés selon instructions:
(m = bleu moyen, c = bleu clair, n = noir)
Manches tub. bleu moyen, Bords en côte 1:1, Colchâle en côte bonn. bleu moyen

Fig. I + II: Dos et Devant en une pièce sur fonture avant, commencer avec côté droit du dos. Commencer avec fil contrastant.

A = augm. à droite pour biais d'épaule, tric. dr. à gauche. Suite des couleurs: 10 rgs. c, 10 rgs. m, 10 rgs. c, 10 rgs. n, 10 rgs. c, 10 rgs. m, 10 rgs. c, 6 rgs. n, B = tric. dr. des deux côtés. 4 rgs. n, 10 rgs. c, 10 rgs. m, 10 rgs. c, 10 rgs. m, 10 rgs. c, 4 rgs. n. C = dimin. à droite pour épaule, à gauche tric. dr. 6 rgs. n, 10 rgs. c, 10 rgs. m, 10 rgs. c, 10 rgs. m, 10 rgs. c. A droite rabattre 62 m pour emmanchure. D = à droite monter à nouveau les 62 m, ensuite augm. tric. dr. à gauche. 10 rgs. c, 10 rgs. m, 10 rgs. c, 10 rgs. n, 10 rgs. c, 10 rgs. m, 10 rgs. c, 6 rgs. n. E = à droite pour encolure avec fil contrast. et BX et poussoirs. tric. qqes rgs. avec 74 aig. et laisser en attente 74 pous. dans le rail-bloqueur. Puis pour les 105 aig. à gauche pous. en trav. et tric. section E avec BX selon patron. 4 rgs. n, 10 rgs. c, 10 rgs. m, 10 rgs. c, 10 rgs. m, 10 rgs. c, 4 rgs. n. F = chariot N et tric. de nouveau avec tous les aig. A droite dim. pour épaule, à gauche tric. dr. 6 rgs. n, 10 rgs. c, 10 rgs. m, 10 rgs. c, 10 rgs. n, 10 rgs. c, 10 rgs. m, 10 rgs. c, à droite rabattre 62 m pour emmanchure, avec 105 m qqes rgs. avec fil contrastant, faire tomber les m.

Fig. III: bleu moyen

A = Bords côte 1:1, tric. 16 rgs. ensuite transf. ttes les m à l'avant pour jersey. 1 rg jersey, ensuite transf. 32 m à gauche avec peignes-reporteurs pour tubulaire sur fonture arrière. B = jersey tub. A droite tric. dr. à gauche derrière et devant augm. avec aig. à 2 chas, c.à d. transférer 2 m d'une aig. vers l'extérieur et suspendre la boucle de la m envers de la 3e m sur aig. vide. Ques trs. avec fil contrastant, faire tomber les m.

Bord de taille: bleu moyen tric. deux fois

monter 142 m en côte 1:1, tric. 32 rgs. transférer ttes les m à l'avant pour jersey, 1 rg jersey, qqes rgs. avec fil contrastant, faire tomber les m.

Fig. IV: Col châle, bleu moyen

Avec 358 m en côte bonn. montage classique avec rangs tubulaires, tric. 56 rgs. Arrêter.

Montage:

Epingler parties selon mesures et repasser à la pattemouille. Pour A, en commençant à arrêter 62 m à la main. Joindre les 105 m restantes à points de maille aux 105 m de F en défaisant le fil contrast. Fermer les épaules, fixer les manches - côté en biais vers le haut, voir point • - m par m à points arrières aux emmanchures en défaisant le fil contrast. Fermer bords des manches à points matelas. Devant à l'encolure (E) défaisant le fil contrastant, bâtir le col de la flèche jusqu'à la flèche autour de l'encolure, à l'avant fixer au col les mailles des sections D et F m par m à points arrières. Mettre les lisières étroites du col l'une sur l'autre et les coudre de l'intérieur à l'encolure (E), voir illustration. Fermer bords de la taille et les coudre m par m à points arrières au bas du pullover en défaisant le fil contrastant. Repasser les coutures légèrement à la pattemouille.

Métrage: 100 gr = 360 m

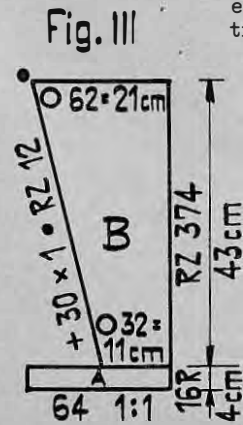
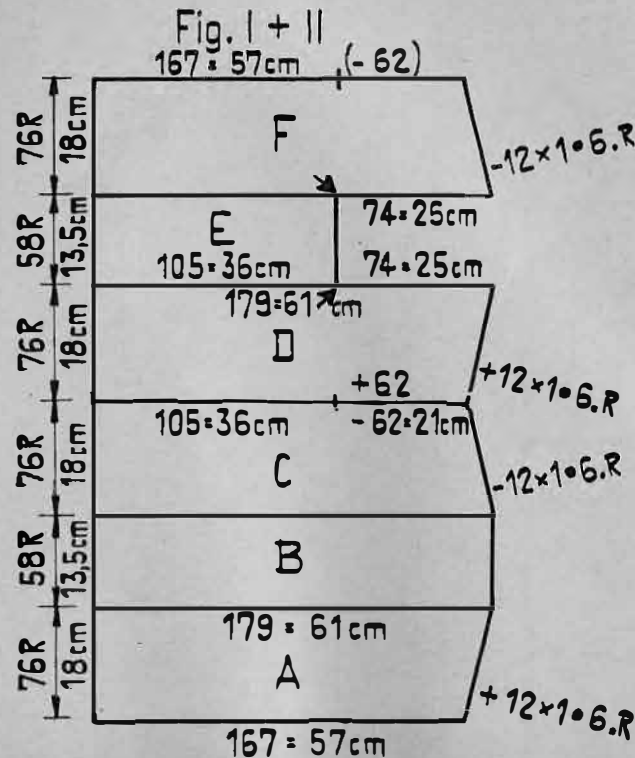
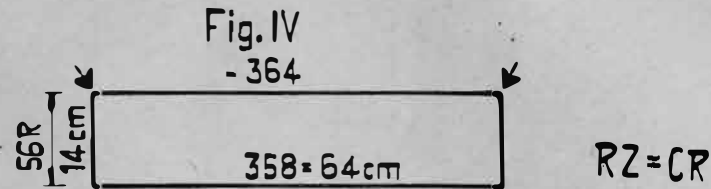

2171 PASSAP-DUOMATIC+U 70

Jaquette de dame en dessin à transfert

Taille: Tour de poitrine 87 à 93 cm

Fournitures: 500 gr laine Shetland

Grandeur de maille: Dessin derrière 3, devant 5, côte bonn. et côte 1:1 = 3

Echantillon: 100 m = 28 cm, 100 rgs. = 22 cm

Dessin: Toute la jaquette en dessin avec chariot à transfert U 70 selon schéma. Bords côte 1:1. Bord encolure et ceinture en côte bonn.

Métrage: 100 gr = 370 m

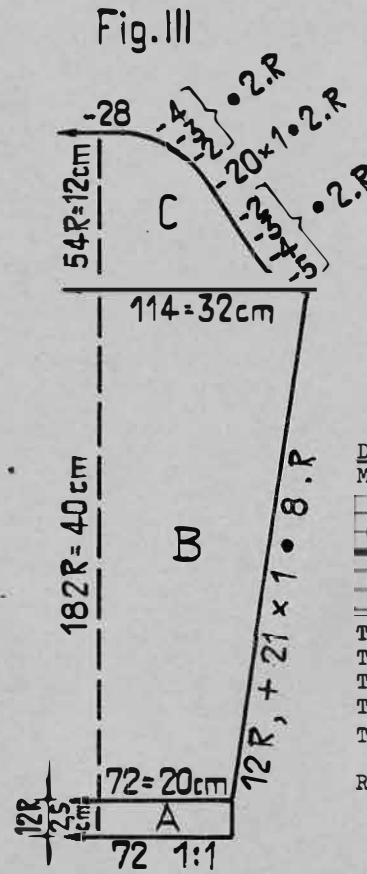
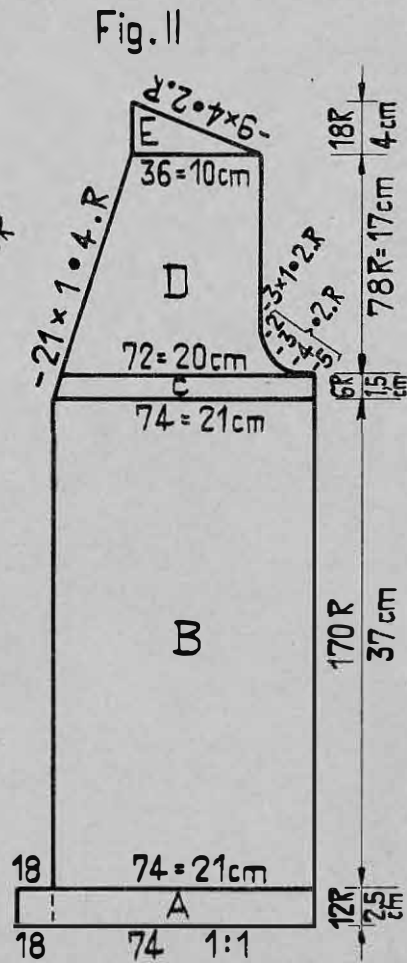
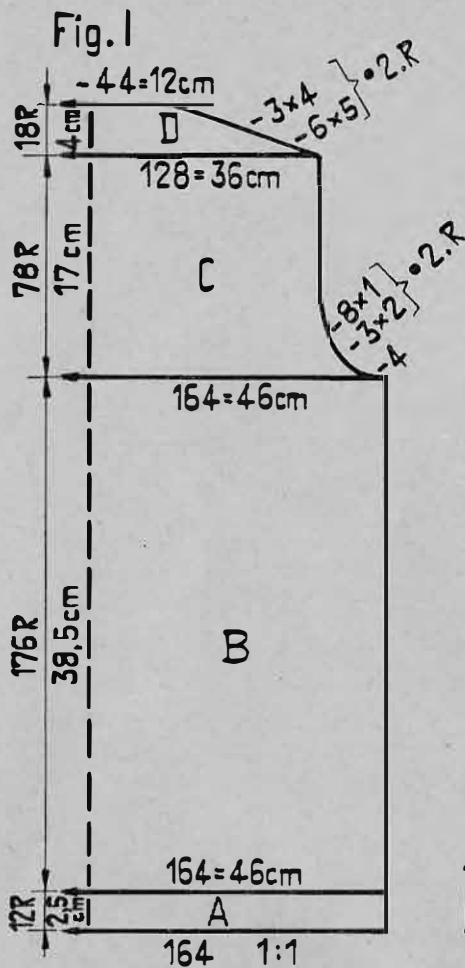

Fig. I:

A = Montage classique avec rangs tubulaires tout à gauche de la machine. Bord en côte 1:1. B = transf. m selon schéma, tric. dr. C = dim. des deux côtés pour emmanchures, ensuite tric. dr. D = des deux côtés biais des épaules, arrêter.

Fig. II: Tric. devant droit selon patron

A = 74 m en côte 1:1, à gauche monter 18 m supplémentaires en côte bonn. Après 12 rgs. prendre les 18 m de gauche sur peignes-reporteurs, transf. 74 m selon schéma.

B = comme Fig. I. C = à droite tric. dr. A gauche commencer à dim. pour encolure. D = à droite dim. pour emmanchure, à gauche continuer à dim. E = à droite biais d'épaule, à gauche tric. dr.

Tric. devant gauche en sens inverse du patron

Fig. III:

A = comme Fig. I. B = en dessin, augm. des deux côtés.

C = dim. des deux côtés pour arrondi, arrêter.

Bords: Tric. deux fois

Remettre sur les aig. les 18 m du bord du devant. Pour la couture, monter 1 m en plus. Avec 19 m tric. 70 cm en côte bonn. qqes rgs. avec fil contrastant, faire tomber les m.

Montage:

Pas repasser! Fermer épaules. Coudre les bords à points matelas aux devants et autour du cou. Défaire le fil contrast. et assembler les bords au point de maille. Fermer les manches et les côtés, poser les manches. Avec 16 m tric. en côte bonn. une ceinture de la longueur désirée

Dessin à transfert avec U 70 :

Manivelle en haut, abaisseurs noirs

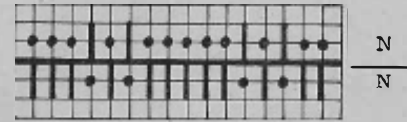

Tric. 2 rgs. chev. $1\frac{1}{2}$ aig. à gauche

Tric. 2 rgs. chev. $1\frac{1}{2}$ aig. à droite

Tric. 2 rgs. chev. $1\frac{1}{2}$ aig. à droite

Tric. 2 rgs. chev. $\frac{1}{2}$ aig. à gauche

Transférer chev. $\frac{1}{2}$ aig. à gauche

Répéter

32/20

I N D E X

Modèle No.			Page
<u>Page Couverture - recto</u>			
*	2151	Jupe, à porter avec mod. 2152/53	22
*	2152	Jaquette, à porter a. mod. 2153/51	23
*	2153	Débardeur, à porter a. mod. 2151/52	22
*	2170	Pour monsieur: Pullover rayé	31
<u>Page Couverture - verso:</u>			
U 70	2159	Couverture de landau	19
	2168	Robe de Bébé	30
	2175	Bonnet de Bébé	21
*	1403	Pullover pour petit enfant	5
	1417	Veste à longues manches p. homme	3
*	1912	Pull pour enfant (pour mod. 2166)	14
	1926	Jupe et Boléro sans manches	4
	2101 A+B	Pullover à incrustations	6
	2115	"Vison" Cape en dessin tapis	8
*	2133 A+B	Pullover, col à deux variantes	9
	2134	Chasuble pour jeune fille	12
*	2135	Pull à col roulé (pour mod. 2134)	10
*	2136	Collant (pour mod. 2134)	10
*	2142	Robe trois couleurs	18
	2143	Jaquette de dame en jacquard	13
*	2144	Pull de dame à col roulé	11
*	2146	Pélerine à capuchon pour enfant	15
*	2147	Pantalon pour 3 ans	16
*	2148	Robe de jeune fille	24
	2149	Manteau à dessins jacquard automat.	20
	2150	Pantalon en Tricot jersey	17
*	2155	Pullover à manches rayées	25
*	2156	Robe à manches "chauve-souris"	27
T	2157	Stola	7
*	2161	Robe à bretelles, tubulaire	29
*	2165	Pullover à col roulé simple	14
	2166	Salopette pour enfant	28
	2169	Pullover-Jacquard	26
U 70	2171	Jaquette de dame, dessin à transf.	32
*	2172	Jupe du soir avec volant	16
	2173	Débardeur (pour mod. 2172)	B
	2174	Pullover d'enfant, dessin torsades	C

* = Ces modèles sont aussi décrits pour PASSAP COMBI

U 70 = A tricoter avec chariot à transfert U 70 seulement

2174 PASSAP - DUOMATIC

Pour enfant: Pullover en torsades

Taille: 13 ans, stature 158 cm

Fournitures: 270 gr laine industrielle: 140 gr vert et 130 gr rose

Grandeur de maille: Dessin 2 $\frac{1}{2}$, jersey tubulaire 3 $\frac{1}{2}$, côte 1:1 = 1 $\frac{1}{4}$

Echantillon: 100 m (comptées seulement derrière) = 29 cm, 100 rgs = 13,5 cm

Dessin: Tout le pullover en torsades à deux couleurs selon schéma. Bord jersey tubulaire, bords des manches en côte 1:1. Les indications du patron se rapportent seulement aux m de la fonture arrière, les m de devant seront prises automatiquement avec les augmentations et diminutions.

Fig. I:

A = vert. Jersey tubulaire. B = pour 5 torsades selon schéma, transférer à l'arrière seulement les 3 m des deux côtés de la torsade. Maintenant tric. toujours 2 rgs. rose, 2 rgs. vert selon schéma. Des deux côtés tric. dr. C = dessin selon schéma, des deux côtés dim. pour em-

manchures, ensuite tric. dr. D = des deux côtés biais d'épaule, arrêter.

Fig. II:

A, B + C = comme Fig. I, dim. pour emmanchures selon patron. D = partager l'ouvrage: au milieu rabattre 18 m, à gauche - pour chaque fonture séparément - prendre les m sur peignes-reporteurs. lère épaule selon patron: à droite tric. dr. dim. à gauche pour encolure. E = à droite biais d'épaule, à gauche tric. dr. 2e épaule: remettre les m sur les aig. et tric. D + E en sens inverse.

Fig. III:

A = vert. En côte 1:1 tric. 79 rgs. avec GM 1 $\frac{1}{4}$, le dernier rg avec GM 2 $\frac{1}{2}$. Ensuite derrière et devant ttes les aig. en travail et sur ch. aig. vide, reporter les boucles des m envers des m vis à vis. 2 rgs. CX/CX avec GM 3 $\frac{1}{2}$. B = pour deux torsades selon schéma transférer quatre fois 3 m à l'arrière, ensuite toujours 2 rgs. rose, 2 rgs. vert comme Fig. I. Augm. des deux côtés. C = des deux côtés dim. pour arrondi, arrêter.

Bord d'encolure: vert

Avec 130 aig. sur chaque fonture, tric. 12 trs. jersey tubulaire, qqs trs. avec fil contrastant, faire tomber les m.

Montage:

Epingler parties selon mesures et repasser légèrement à la pattemouille. Fermer les coutures des épaules, des côtés et des manches, poser les manches. Coudre bord d'encolure d'abord à l'extérieur m par m à points arrières autour de l'encolure, ensuite ourler à l'intérieur m par m en défaisant le fil contrastant.

Métrage: 100 gr = 800 m

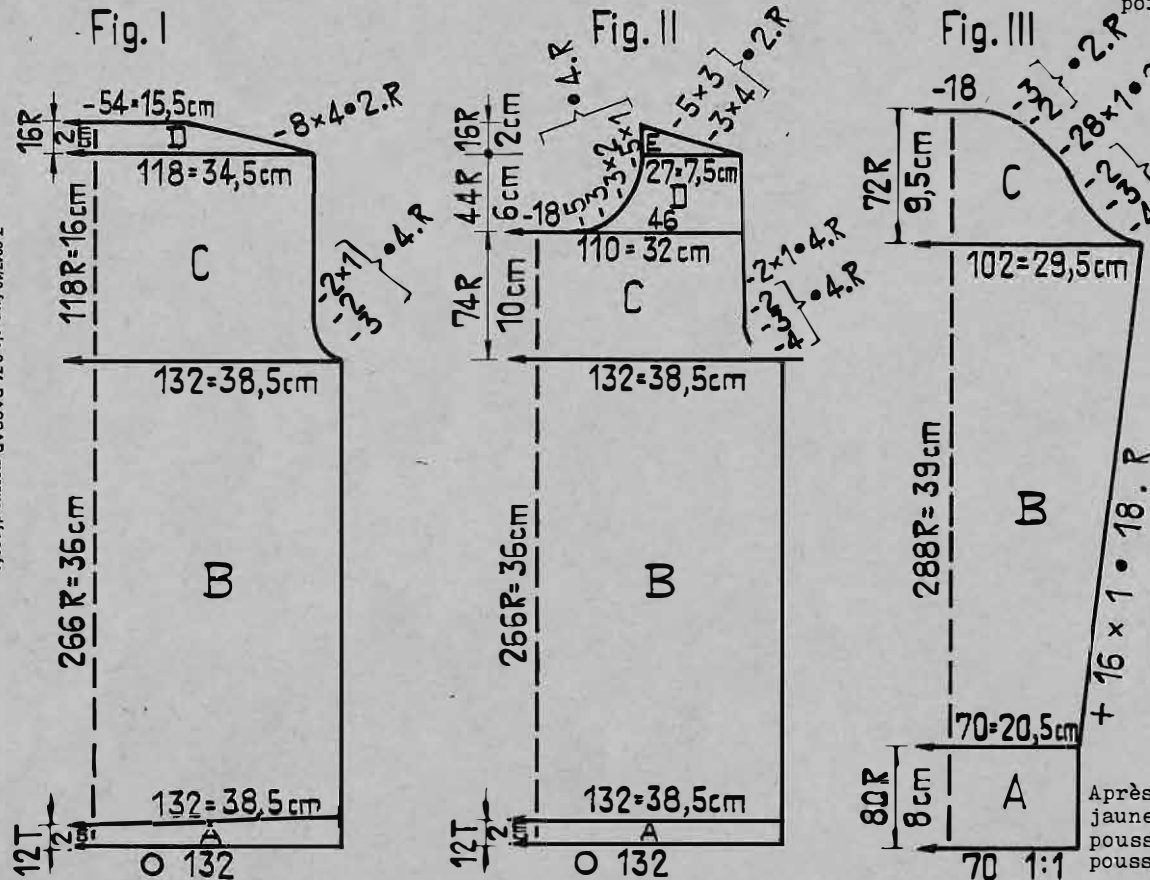

Dessin torsade:

Manivelle en bas, abaisseurs noirs

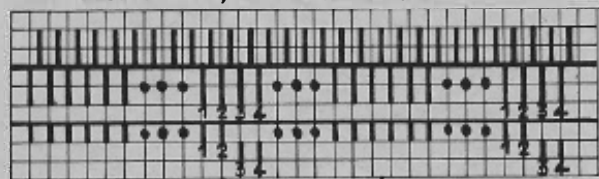

Milieu
Dos et devant

Après chaque 20e rg croiser les m 1 et 2 avec les m 3 et 4 (crochet jaune) et mettre les poussoirs 1 et 2 en position repos. Mettre poussoirs 3 et 4 en position travail. Après 20 rgs. remettre les poussoirs dans leur position initiale, etc.

C/20