



Handwritten signature

PASSAP®

INTERNATIONAL

PASSAP

22

2129

2162

2163

2188 2212 2213
2252

2210 2211

2214 2215 2222
2227 2234 2238
2239 2242 2243
2251 2254 2255
2256

2216 2217

2218

2219

2220 2221

2223

2226 2228 2235

2229 2230 2247
2253

2231

2244 2245





PASSAP[®]
INTERNATIONAL

2228★
PASSAP DUOMATIC

★ = PASSAP COMBI

2227*
PASSAP DUOMATIC

2223*
PASSAP DUOMATIC



2213*
PASSAP DUOMATIC



2212*
PASSAP DUOMATIC

PASSAP®
INTERNATIONAL

2214★
PASSAP DUOMATIC

2215★
PASSAP DUOMATIC



2188
PASSAP DUOMATIC



PASSAP®
INTERNATIONAL

2234★
PASSAP DUOMATIC



2234★
PASSAP DUOMATIC





! 2220*
PASSAP DUOMATIC

! 2221*
PASSAP DUOMATIC



T 2158
PASSAP DUOMATIC



2163*
PASSAP DUOMATIC

2162
PASSAP DUOMATIC

PASSAP[®]

INTERNATIONAL



1559
PASSAP
DUOMATIC



1372
PASSAP DUOMATIC



2251*
2254*
2255*
2256*
PASSAP DUOMATIC

2226★
PASSAP DUOMATIC

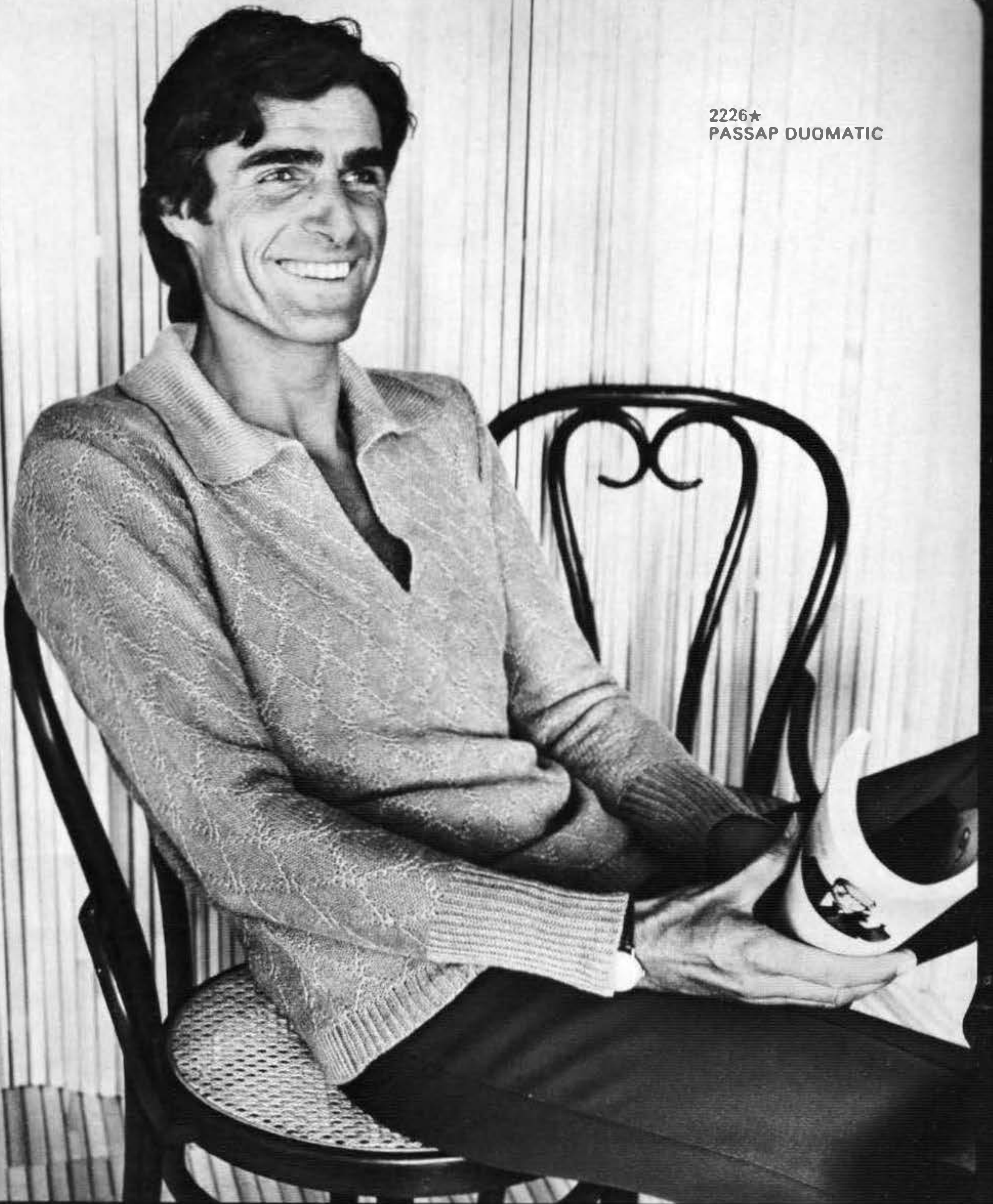

2210
PASSAP
DUOMATIC



2211
PASSAP
DUOMATIC

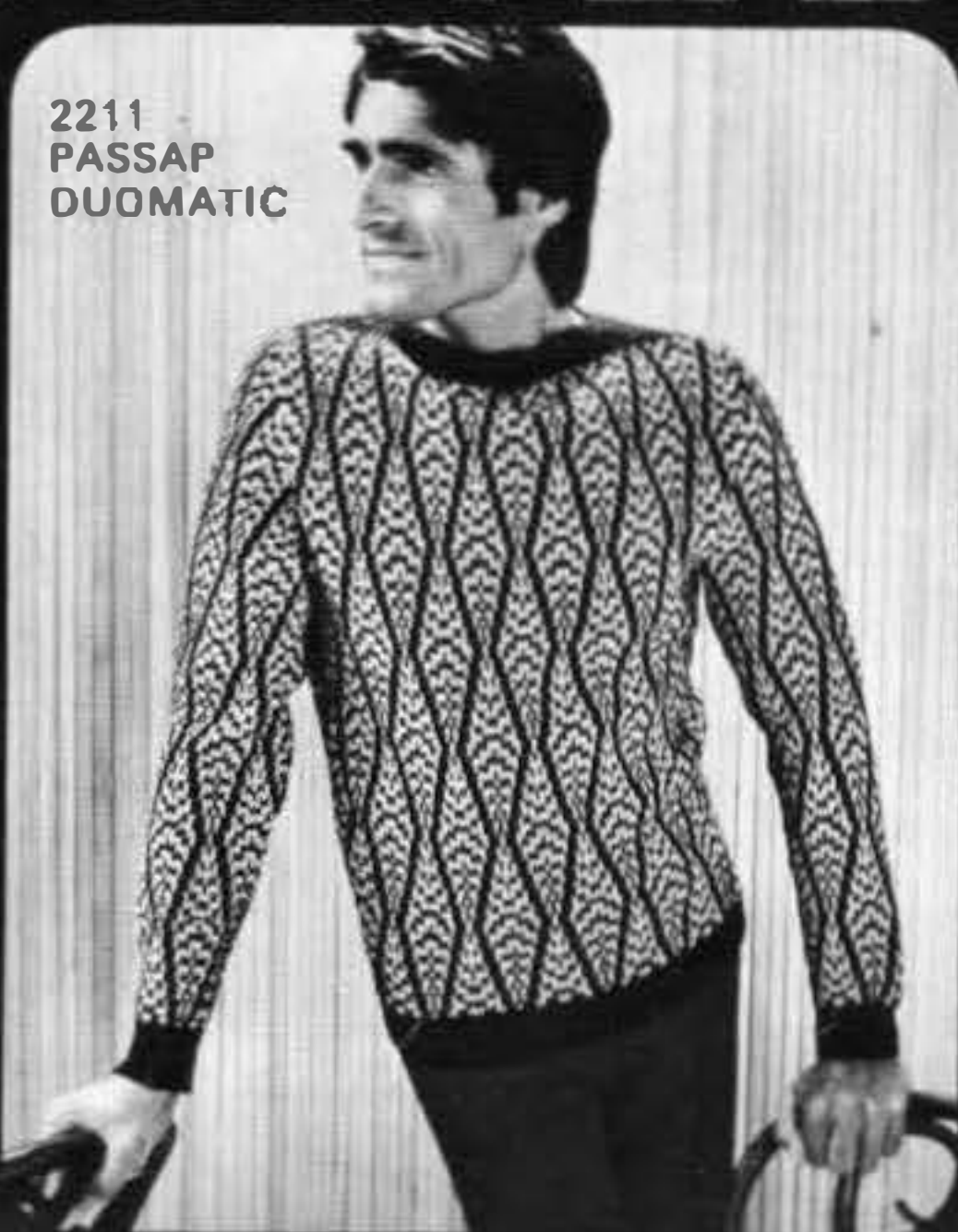

2230★
2229★
PASSAP
DUOMATIC



21
PA

2235★
PASSAP DUOMATIC



2129★
PASSAP DUOMATIC

PASSAP®
INTERNATIONAL



2242
PASSAP DUOMATIC

2238
PASSAP DUOMATIC



2217★
PASSAP
DUOMATIC



2231★
2218★
T 2225★
PASSAP
DUOMATIC



2216★
PASSAP
DUOMATIC

2219 U 70
PASSAP DUOMATIC



T 2224★
PASSAP DUOMATIC



PASSAP®
INTERNATIONAL

2252
PASSAP DUOMATIC



T 2250
T 2249
T 2248
PASSAP DUOMATIC

PASSAP[®]
INTERNATIONAL



! 2239★
PASSAP DUOMATIC



2243★
PASSAP DUOMATIC



2253★

2247★
PASSAP DUOMATIC

PASSAP®
INTERNATIONAL



2244 U 70
2245 U 70
PASSAP DUOMATIC

PASSAP®

INTERNATIONAL

Z 2980/40 Z 75
PASSAP registered Trade Mark
© 1975 by MADAG Maschinen-
und Apparatebau
Dietikon AG, CH-8953 Dietikon.
All rights of reproduction
reserved. Printing and Layout in
Switzerland by Ringier & Co AG
4800 Zofingen.

Models: France, Germany,
Mexico, USA, Switzerland
Pictures: Urs Fäsch, Urs Hlcklin
Zürich

2222
PASSAP DUOMATIC





PASSAP®
INTERNATIONAL

PASSAP-Export
8953 Dietikon
Schweiz Suisse
Suiza Switzerland

PASSAP[®]
DUOMATIC

Cahier de description 22



Spécialement simple, rapide et facile



Voulez-vous tricoter de cette manière, cherchez-vous des modèles faciles à faire, alors suivez les points d'exclamation ! Dans le journal illustré, dans le cahier de description, partout le chemin est indiqué pour trouver les modèles qui sont particulièrement faciles et rapides à réaliser.

Avez-vous encore peu d'expérience, est-ce votre premier modèle que vous allez tricoter, dans ce cas ces indications sont particulièrement importantes pour vous. Si vous voulez être tout à fait à la mode, tricotez la jaquette ou bien le pullover de la page de couverture. Choisissez les couleurs qui vous conviennent le mieux, combinez de nouvelles rayures selon votre fantaisie, si toutefois vous ne préférez pas votre pull unicolore.

Si votre premier modèle est réussi, tricotez encore la jupe 2256 et, en un tour de main, vous avez un ensemble complet. Seulement maintenant vous découvrez combien votre machine à tricoter est profitable.

Pour vous faciliter encore davantage le travail avec nos journaux, nous avons décrit autant de modèles que possible en deux tailles. Lisez à cet effet les indications précises sur page trois.

Nous vous souhaitons beaucoup de plaisir et de succès avec nos nouveaux modèles.

Votre PASSAP EXPORT

2/22

I N D E X

	Modèle No.		Page
		<u>Page Couverture - recto:</u>	
*	! 2251	Pullover kimono rayé	37
*	! 2254	Jaquette à manches kimono	40
*	! 2255	Pull uni à col roulé	23
*	! 2256	Jupe	39
		<u>Page Couverture - verso:</u>	
*	2231	Veste rayée pour monsieur	30
*	2216	Cape en tweed	16
*	! 2217	Jupe évasée	19
*	2218	Pull à col roulé	17
	1372	Pullover de dame en jacquard	6
	1559	Robe d'été pour dame	5
*	2129	Robe à bordure	8
T	2158	Bonnet en dessin tapis	19
	2162	Pantalon d'hiver en point tissé	10
*	2163	Jaquette sport pour dame	11
	2188	Jaquette de dame en dessin à relief	12
	2210	Pull sport monsieur, jacquard automatique	13
	2211	Pull sport monsieur, dessin jacquard	13
*	2212	Robe manteau	14
*	! 2213	Pullover à rayures	23
*	2214	Pullover raglan	15
*	2215	Pullover raglan à manches ballon	15
U 70	2219	Deux-pièces avec jupe à plis	18
*	! 2220	Robe à col roulé	20
*	! 2221	Pullover	20
	2222	Robe fillette à dessin à brides	21
*	2223	Robe avec jupe tric. tubulaire	25
T *	2224	Chaussons de lit	28
T *	2225	Châle à franges nouées	10
*	2226	Pull monsieur en dessin à brides	22
*	2227	Robe manches longues avec grand col	24
*	2228	Robe chemisier	26
*	2229	Slip	28
*	2230	Spencer rayé	29
*	2234	Robe longue ou courte	32
*	2235	Ensemble pantalon, garniture de franges	38
	2238	Pull enfant en jacquard avec motif "Lion"	31
*	! 2239	Pullover à col roulé	27
	2242	Pull enfant en jacquard avec motif "Cerf"	34
*	2243	Robe d'enfant à manches kimono	9
U 70	2244	Robe d'enfant	36
U 70	2245	Culotte	36
*	2247	Culotte pour Bébé	35
T	2248	Patte à casserole	39
T	2249	Gant de cheminée	10
T	2250	Livret pour aiguilles	39
	2252	Pull d'enfant, deux couleurs	33
*	! 2253	Jaquette pour le premier âge	35

Nos conseils-PASSAP sont désignés par la lettre "T"

* = Ces modèles sont aussi décrits pour PASSAP COMBI

U 70 = Ces modèles ne peuvent être tricotés qu'avec le chariot de transfert

COLOR = Ces modèles ne peuvent être tricotés qu'avec PASSAP COLOR, changeur automatique 4 couleurs.

Davantage de tailles!

En feuilletant votre cahier de description, vous remarquerez que nous avons décrit un bon nombre de modèles en deux tailles différentes. Vous trouverez les indications relatives à la deuxième taille toujours entre parenthèses. Pourtant il arrive assez souvent, qu'une seule indication est valable pour les deux tailles. Dans ce cas, elle ne paraît qu'une fois sans parenthèses.

Cette nouveauté agrandit évidemment les possibilités de trouver un modèle décrit et calculé selon vos propres mesures. Et même si cela n'est pas le cas, ces deux mesures vous permettent néanmoins de mieux évaluer où et comment vous devez les modifier.

Il nous a été possible d'introduire ce changement tout en conservant notre manière simple et claire de décrire les modèles, qui vous permet de trouver pratiquement toutes les indications nécessaires au travail sur les dessins au lieu de chercher ces chiffres dans le texte imprimé en petits caractères.

Des classiques!

Aux pages 5 à 7, vous trouvez deux modèles qui proviennent de journaux épuisés depuis longtemps. Nous satisfaisons ainsi de multiples demandes de nos clients qui voient ces modèles illustrés dans nos prospectus.

Veillez lire les explications des pages 3 et 4 avant de commencer le travail !

<u>Patron:</u>	Dessin=	demi-largeur-	Nombre de mailles=	largeur totale
Figure	I =	Dos	Figure	IX = Part. culotte
Figure	II =	Devant	Figure	X = Coin
Figure	III =	Manche	Figure	XI = Echarpe
Figure	IV =	Col	Figure	XII = Bonnet, béret
Figure	V =	Bord, manchet.	Figure	XIII = Gants, moufles
Figure	VI =	Poche	Figure	XIV = Chaussettes, bas
Figure	VII =	Jupe, devant	Figure	XV = Bretelles
Figure	VIII =	Jupe, derrière	Figure	XVI = Bustier, sout.gorge, dessus.

Lorsqu'à la demi-largeur, la ligne du milieu est pointillée et munie de flèches, cela signifie que l'autre moitié doit être tricotée en même temps vis à vis, c. à d. augmenter ou diminuer aussi bien à droite qu'à gauche.

Lorsqu'à la demi-largeur, la ligne du milieu est dessinée d'un trait ferme, cela signifie que l'autre moitié doit être tricotée séparément vis à vis, c. à d. d'abord une partie selon patron (augmenter ou diminuer à droite) puis la seconde partie en sens inverse, (augmenter ou diminuer à gauche).

4/22

Abréviations

coul. = couleur de laine
m = maille
GM = Grandeur de maille
aig. = aiguille
rg. rgs. = rang
T. trs. = tour (2 rangs)

○ = tubulaire, (ou) = semi-tubulaire
● = chaque (à chaque rang)
x = fois
+ = augmenter
- = diminuer, arrêter
▲ = dégradés (rangs raccourcis)
■ = pour dessin ajouré, suspendre la m sur la prochaine aig., aiguille libre hors-travail.

Les mailles sont seulement désignées par un nombre (sans "m"). Le nombre de mailles se réfère toujours au total des mailles, c.à d. sur toutes les aiguilles qui sont en travail sur les fontures avant et arrière.

EXCEPTION: Pour le tricotage tubulaire ou semi-tubulaire, seules les mailles nécessaires pour une fonture vous sont indiquées. Par conséquent, sur l'autre fonture, le même nombre d'aiguilles exactement devront être mises en action. A cet égard, vous trouverez le signe ○ pour tubulaire, (ou) respectivement pour semi-tubulaire avant le nombre y relatif.

Exemples pour augmenter et diminuer:

Faites la première augmentation ou diminution toujours au premier rang de la partie en question.

+ 3 x 2 • 8 . R signifie: augmenter 3 fois 2 mailles tous les 8èmes rangs (derrière 1 maille, devant 1 maille).

- 19 x 3 • 7 : R signifie: diminuer 19 fois 3 mailles tous les 7èmes rangs (derrière 2 mailles, devant 1 maille ou inversement).

- 17 x 1 • 2 . / 3 . R signifie: diminuer 17 fois une maille. en alternant une fois après 2 rangs et une fois après 3 rangs.

▲ - 4 x 8 • 2 . R signifie: tricoter en dégradés (DUO avec poussoirs et chariot BX). 4 fois, après chaque 2ème rang en dégradé, mettre 8 aiguilles en position-repos. (pour double fonture, derrière et devant 4 de ch.) Lorsque tous les dégradés sont terminés, mettre les aiguilles en travail (poussoirs hors-travail) et continuer de tricoter normalement.

Les dégradés peuvent être tricotés de deux façons, ou bien de la lisière vers le centre (diminuer graduellement avec le signe "-" après le triangle noir, ou bien du centre vers la lisière (augmenter graduellement avec le signe "+" après le triangle noir).

Nombre de mailles et centimètres:

136 = 20 cm signifie: total 136 m (pour côte bonneterie 68 m derrière et 68 m devant), donne une largeur de 20 cm.

○ 146 = 43 cm signifie: monter pour tubulaire et tricoter 146 m sur chaque fonture, ce qui donne une largeur de 43 cm.

Grandeur de maille: Ces données sont seulement des recommandations de notre part. Pour chaque qualité de laine, elles doivent toujours être contrôlées au moyen d'un échantillon particulier.

Echantillon: Nous vous recommandons vivement avant chaque ouvrage, d'effectuer votre propre échantillon, afin de déterminer le nombre de mailles et de rangs à l'aide de la table à calcul PASSAP. Comment procéder? Le chapitre de votre mode d'emploi consacré à "l'échantillon de tricotage et calcul" vous renseignera. Cette question est très importante et particulièrement dans le cas où vous désirez adapter un modèle donné à une autre grandeur.

1559 PASSAP-DUOMATIC Robe d'été pour dame

Robe d'été pour dame

Taille:

Tour de poitrine 96 cm env.

Fournitures:

400 gr laine blanche, moyenne, un reste de soie à crocheter, 1 bouton à recouvrir, 2 pressions

Grandeur de maille:

Dessin 5, jersey devant 4 1/2, derrière 3

Echantillon:

50 m = 26 cm, 100 rgs. = 14 cm

Dessin:

Robe en dessin, Bords et patte en jersey, côté envers à l'extérieur

Disposition des aiguilles pour patte:
Manivelle en bas, abaisseurs noirs milieu de la patte

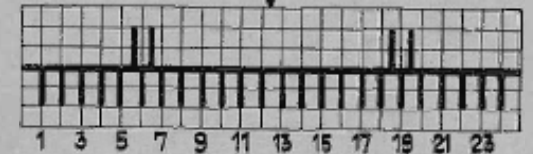

Dessin:

Manivelle en bas, abaisseurs rouges
Observer les poussoirs à la lisière

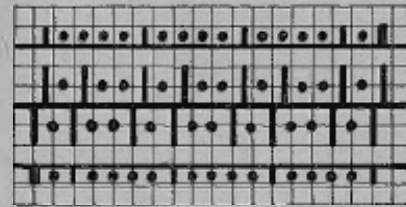

Derrière et devant

2 rgs. N

4 rgs. AX

Chev. 1 aig. à gauche

2 rgs. N

4 rgs. AX

Chev. 1 aig. à droite

Répéter

Métrage: 100 gr = 430 m

Fig.I: A = tric. dr. en dessin. B = dim. des deux côtés pour emmanchures. C = biais des épaules des deux côtés, arrêter souple.

Fig.II: A = tric. dr. en dessin. B = partager l'ouvrage, prendre partie gauche sur peignes-reporteurs, à droite continuer à tric., à droite dim. pour emmanchure, tric. dr. à gauche. C = à droite tric. dr. dim. à gauche. D = à droite biais d'épaule, tric. dr. à gauche.

2e épaule: remettre sur les aig. les m des peignes-reporteurs et tric. B à D en sens inverse.

Patte: Montage pour jersey, voir disposition des aig. pour patte, tric. 140 rgs. ensuite dim. comme suit pour la pointe: devant reporter la 1ère m sur la 2e m, la 7e m sur la 8e m, la 18e m sur la 17e m et la 24e m sur la 23e m. Ensuite devant, rapprocher d'une aig. vers le milieu avec aig. à 5 chas les m 2 à 6 et 19 à 23. Sur la fonture arrière, rapprocher également les deux groupes de m d'une aig. vers le milieu, tric. 2 rgs. Répéter encore 5 x le tout à ch. 2e rg. Coudre les 4 m restantes.

Bords pour emmanchures: Tric. 2 fois. Pour jersey, monter 6 m sur fonture avant et sur fonture arrière monter 1 m au milieu et tric. 154 rgs., arrêter.

Bord d'encolure. Comme bords d'emmanchures, mais tric. 210 rgs.

Montage:

Etirer légèrement de tous les côtés les parties de la robe, les épinglez selon mesures et les repasser légèrement à la pattemouille. Fermer les coutures des côtés et des épaules. Coudre les bords autour du cou et des emmanchures, côté envers à l'extérieur, d'abord à l'extérieur, ensuite à l'intérieur. Assembler la patte, côté envers aussi à l'extérieur et la coudre au milieu devant. Puis avec de la soie marine, crocheter autour de la patte, de l'encolure et des emmanchures dans la m droite comme suit: 1 m serrée dans la 1ère m, 2 m en l'air, 1 m serrée dans la 3e m, 2 m en l'air et ainsi de suite. Crocheter le bouton garnituré et le coudre à la partie supérieure de la patte. Fermer encolure avec pressions.

Fig.I

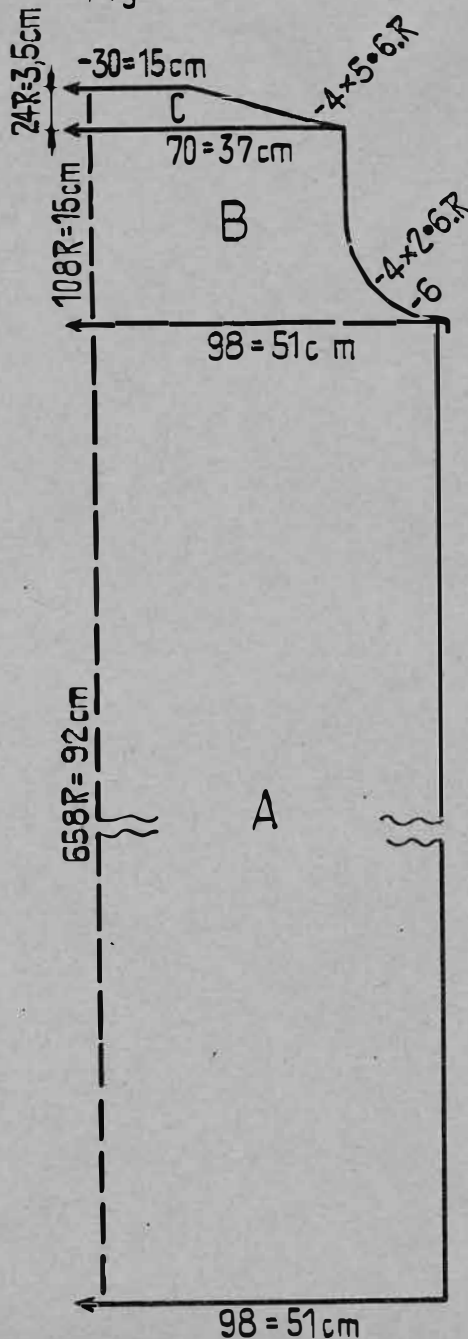
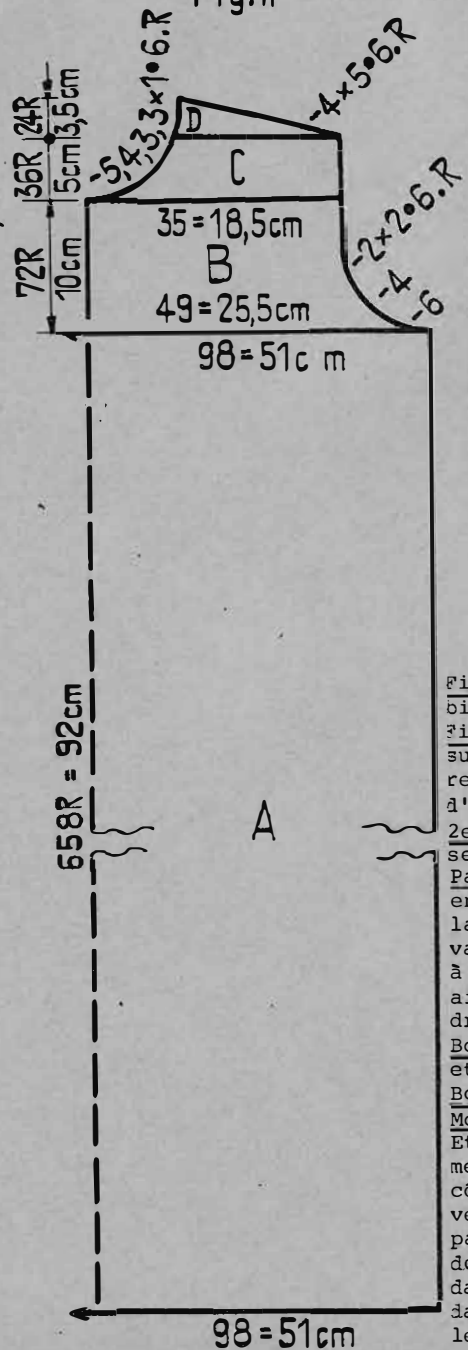

Fig.II



1372 PASSAP-DUOMATIC

Pullover de dame en jacquard

6/22

Taille: Tour de poitrine 96 cm env.
Fournitures: Laine de pullover fine: 500 gr noir, 100 gr rouge clair, 100 gr rouge foncé
Grandeur de maille: Bords côte 2:2, 2 1/2, point jacquard uni 4, dessin jacquard derrière 4, devant 5
Echantillon: Point jacquard uni: 100 m = 17 cm, 100 rgs. = 12 cm
 Dessin jacquard: 100 m = 17 cm, 100 rgs. = 10 cm

Fig. I

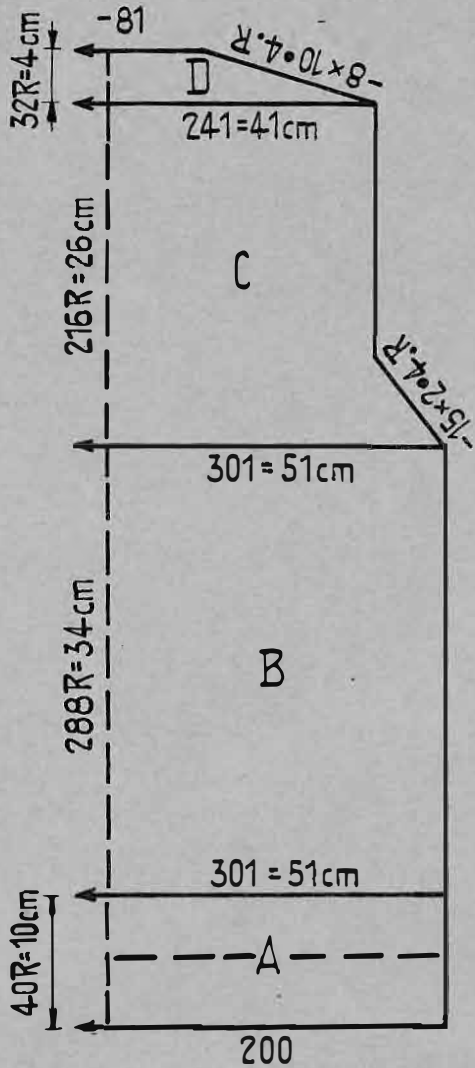

Fig. II

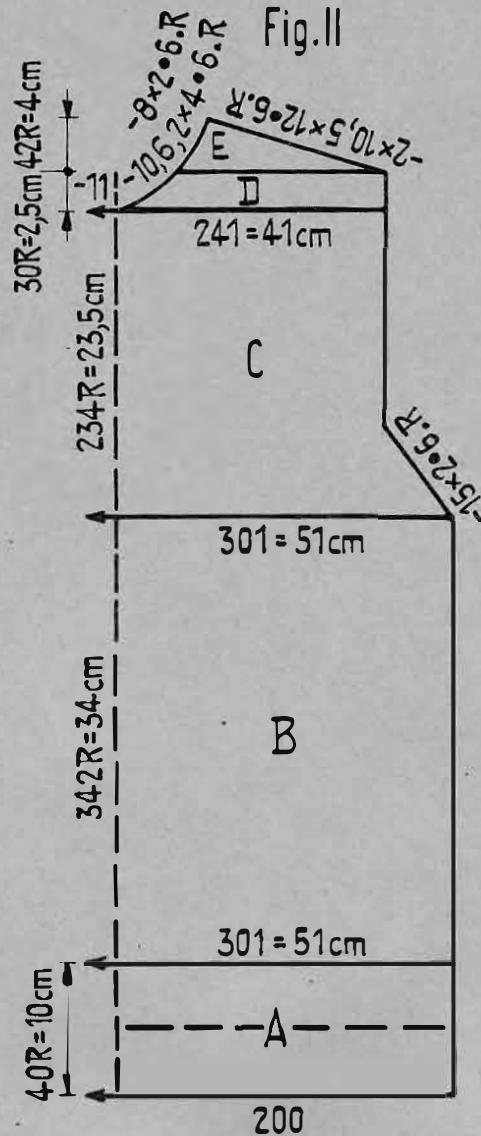
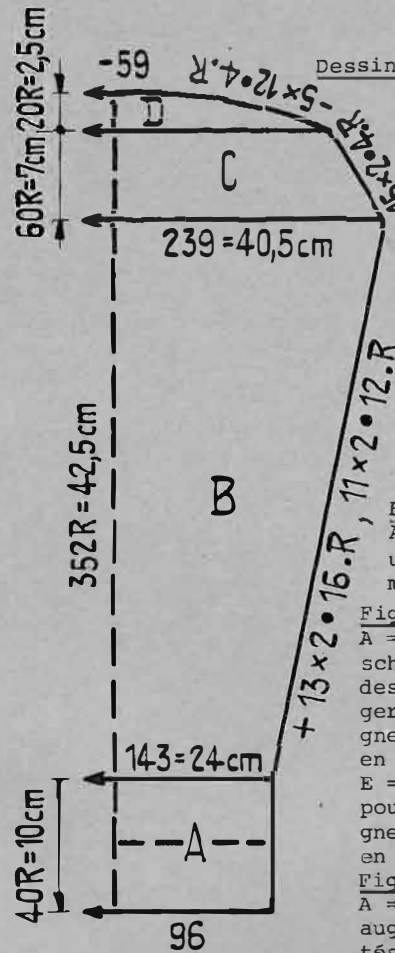

Fig. III



Dessin: Tric. dos et manches en point jacquard noir devant en dessin jacquard sel. schéma
 X = rouge foncé, o = rouge clair, carrés vides = noir. Pour dessin jacquard tric. tous jours 2 rgs. rouge foncé, 2 rgs. rouge clair 2 rgs. noir. (Si nécessaire, seulement avec m de la fonture arrière).

Schéma jacquard

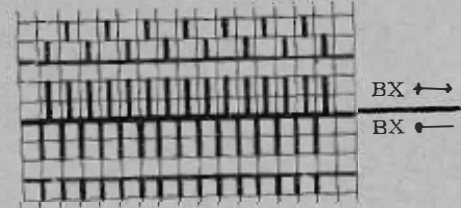

Fig. I: Dos

A = Côte 2:2 noir. B = point jacquard noir uni tric. dr. C = dim. des deux côtés pour emmanchures, arrêter.

Fig. II: Devant

A = côte 2:2 noir. B = dessin jacquard selon schéma, tric. dr. C = dessin jacquard, dim. des deux côtés pour emmanchures. D = partager l'ouvrage, prendre moitié gauche sur peignes reporteurs, à droite continuer à tric. en dessin, à droite tric. dr. dim, à gauche E = à droite biais d'épaule, dim. à gauche pour encolure. 2e moitié: remettre m des peignes reporteurs sur les aig. et tric. D et E en sens inverse.

Fig. III: Manche, tric. deux fois

A = côte 2:2 noir. B = point jacquard uni noir, augm. des deux côtés. C + D = dim. des deux côtés, arrêter.

Bord du cou: commencer et finir avec fil contrastant. Noir côte 2:2, avec 134 aig. tric. 30 rgs.

Montage:

Epingler parties sel. mesures et repasser à la patten. Fermer coutures des épaules, des côtés et des manches. Ourler bords par moitié à l'intérieur. Coudre bord d'encolure d'abord à l'extérieur m par m à points arrières autour de l'encolure, puis ourler à l'intérieur en défai-

Métrage 100 gr = 470 m

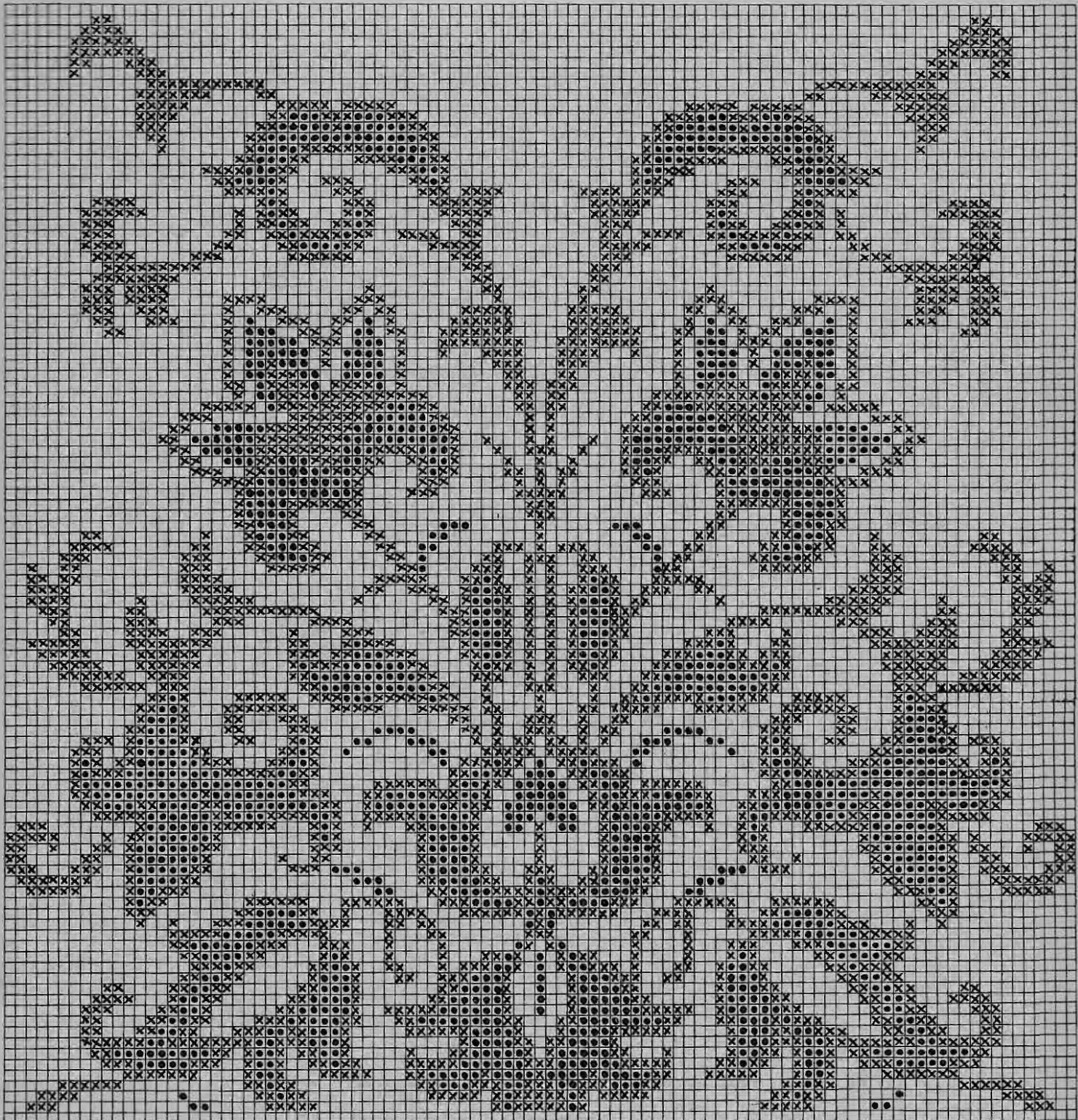

2129 PASSAP - DUOMATIC *

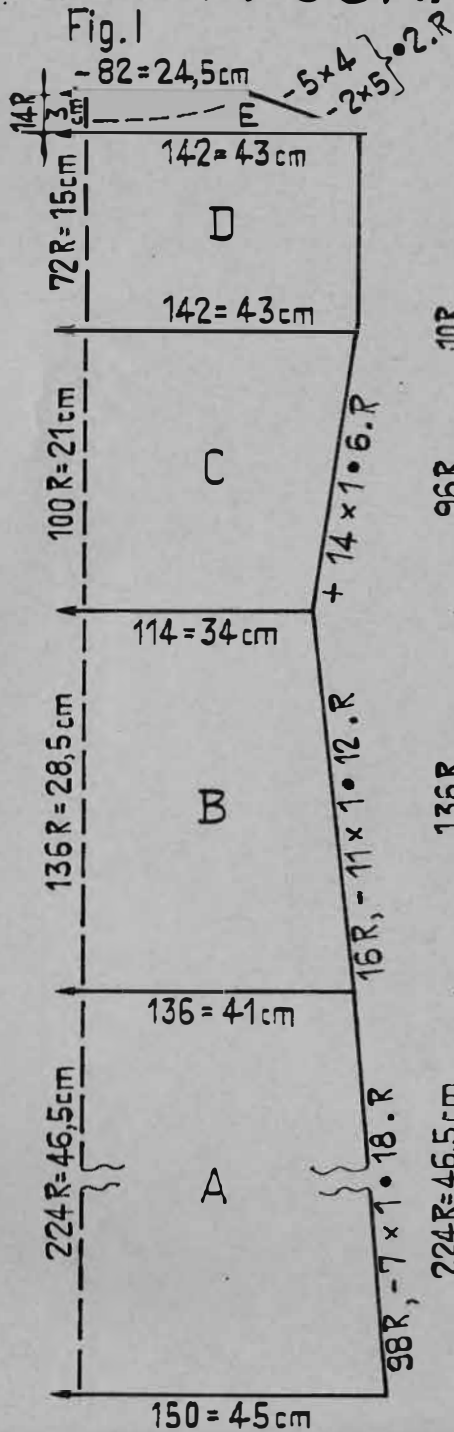

Fig. I + II

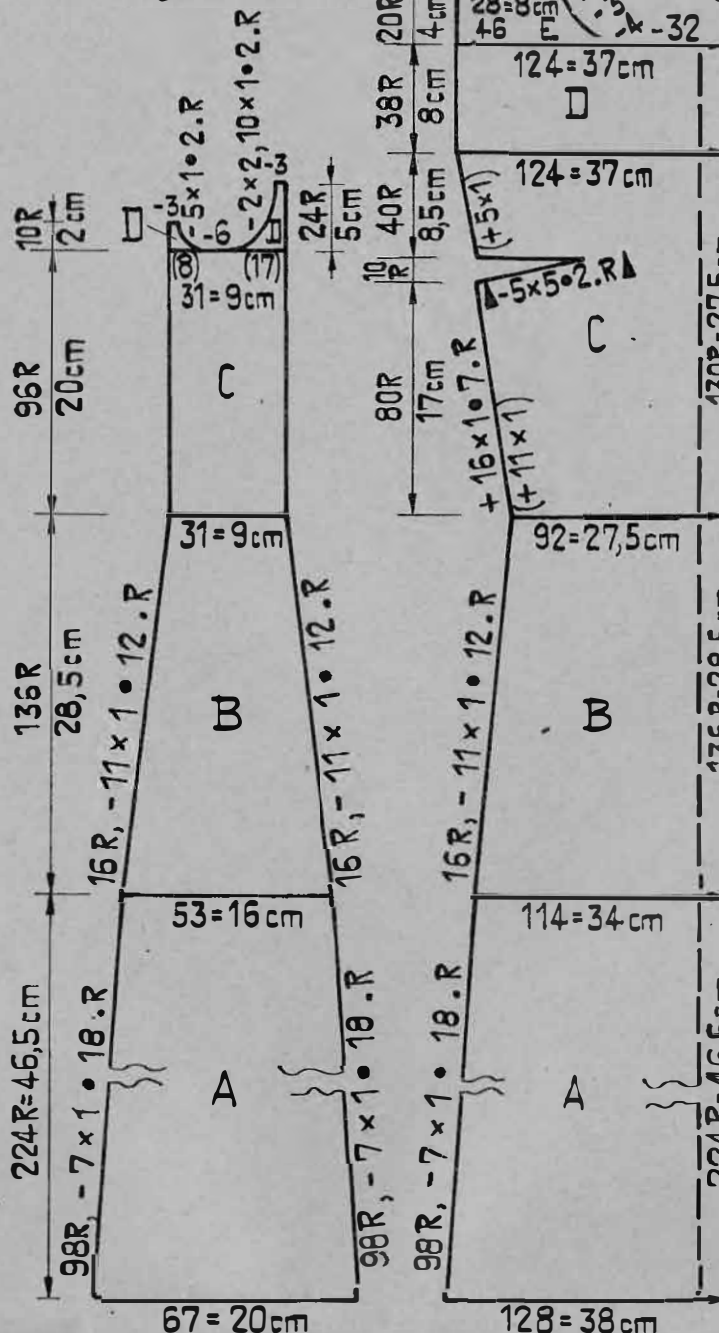

Fig. II

Robe à bordure

Taille: Tour de poitrine 94 cm env. hanches 98 cm env.

Fournitures: 500 gr laine moyenne ivoire, 1 reste laine moyenne brune

Grandeur de DUOMATIC: 4½

maille: COMBI: 4½, Bt. 4, Pf. 3½

Echantillon: 100 m = 30 cm, 100 rgs. = 21 cm

Dessin: Jersey, dessin à jetés pour les manches et le col

Dessin à jetés deux-couleurs (PASSAP Jac carte 58 (41))

X = poussoirs pour ivoire en position repos

O = poussoirs pour brun en position repos

1 carré = 1 m = CR 2

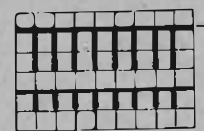
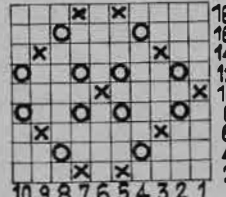

Fig. I, Dos; A et B = Commencer avec fil contrast. dim. des deux côtés à l'extérieur. C = après 6 rgs. commencer des deux côtés avec les augm. D = tric. dr. E = biais des épaules, arrêter souple.

Fig. I + II, Parties latérales; Tric. partie droite selon patron, partie gauche en sens inverse. A et B = commencer avec fil contrast. dim. des deux côtés. C = tric. dr. D = partager l'ouvrage: depuis la droite rabattre souple les 18e à 23e m, tric. partie gauche avec BX et pouss. en dim. à droite, arrêter les 3 dernières m.

Tric. partie droite en dim. à gauche, arrêter souple les 3 dernières m

Fig. III

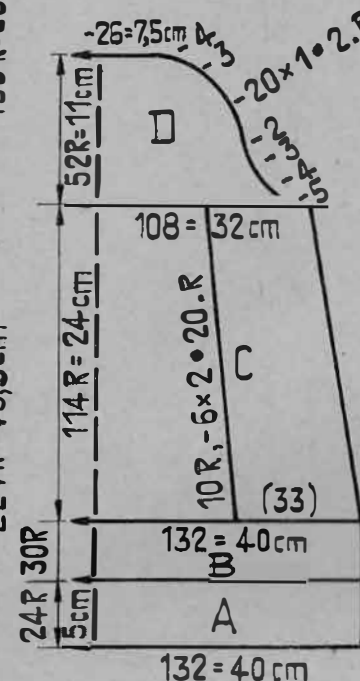

Fig. II, Devant; A et B = commencer avec fil contrast. dim. des deux côtés. C = augm. des deux côtés. Après 80 rgs. des deux côtés de l'extérieur dégradés avec BX et pouss. D = tric. dr. E = partager l'ouvrage, rabattre souple les 32 m du centre, prendre partie droite sur peignes-reporteurs, pour partie gauche dim. à dr. (milieu). F = à gauche dim. pour biais d'épaule. Pour le côté droit tric. E et F en sens inverse.

Fig. III, Manches; Tric. deux fois. A = commencer avec fil contrast. B = dessin à jetés en brun et ivoire: 6 rgs. brun, ensuite dessin selon schéma ou carte 58 (41) du PASSAP Jac. Pour finir encore une fois 6 rgs. brun. C = après 10 rgs. commencer avec dim.: des deux côtés marquer la 33e aig. par un pous. Reporter 1 m de gauche et de droite sur aig. marquée et tric. cette m triple d'une aig. vers le centre. Rapprocher des deux côtés les m extérieures avec peigne-reporteur. À l'extérieur remettre les aig. vides en position zéro. Marquer à nouveau avec pouss. l'aig. de la m triple, c. à d. à ch. dim. on doit déplacer la marque d'une aig. vers le centre.

8/22

150 = 45 cm

67 = 20 cm

128 = 38 cm

132 = 40 cm

à d. à ch. dim. on doit dépasser la
marque d'une aig. vers le centre.

2243 PASSAP-DUOMATIC*

Robe d'enfant à manches kimono

Métrage: 100 gr = 430 m

<u>Taille:</u>	Env. 4 ans, stature 104 cm
<u>Fournitures:</u>	200 gr laine moyenne: 100 gr marine, 100 rg blanc plus un reste rouge
<u>Grandeur de maille:</u>	Jersey = 4 3/4, côte 1:1 = 2 3/4 COMBI: Jersey = 4 1/2, côte 1:1 = 2 1/2, Bt.3, Ff.4 1/2
<u>Echantillon:</u>	100 m = 32,5 cm, 100 rgs. = 22,5 cm
<u>Dessin:</u>	Toute la robe rayée en jersey avec 4 rgs. marine, 4 rgs. blanc. Bords côte 1:1, rayé selon indication

Fig.VII + VIII, Robe: Tric. deux parties identiques

A = commencer avec fil contrastant. Ensuite tric. en jersey rayé, en dimin. des deux côtés à l'intérieur comme suit: des deux côtés, reporter la 39e et la 41e m sur la 40e aig., transférer maintenant cette triple m d'une aig. vers l'intérieur et marquer cette aig. avec un pouss. Des deux côtés rapprocher ttes les m de 2 aig. à l'intérieur avec peignes-reporteurs, aig. vides hors travail. Après chaque fois 14 rgs. répéter encore dix fois. Pour finir 2 rgs. rouge, qqes rgs. avec fil contrastant, faire tomber les m.

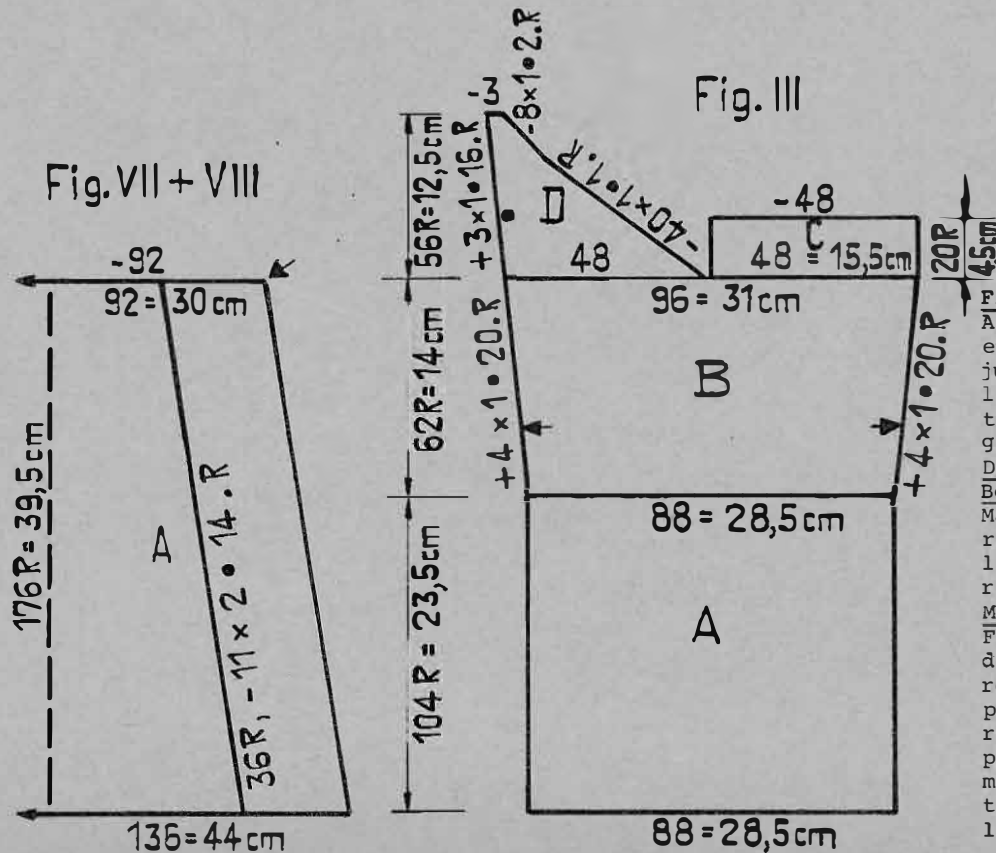

2129

D = arrondi de la manche; arrêter souple les 26 m.

Bords des manches: Défaire le fil contrast, du bas des manches et remettre les m sur les aig. de la fonture avant en prenant 2 m à la fois sur 1 aig. = 66 aig. en travail. Tric. 24 rgs. qqes rgs. avec fil contrast. faire tomber les m.

Col. en deux parties. 1ère Partie: commencer avec fil contrast., 88 m jersey, 2 rgs. ivoire, 6 rgs. brun, 18 rgs. en dessin à jetés brun et ivoire selon schéma ou PASSAP Jac carte 58(41), 6 rgs. brun, 30 rgs. ivoire en dim. de ch. côté, d'abord 9 fois 1 m à ch. 3e rg, ensuite augm. 9 fois 1 m à ch. 3e rg, qqes rgs. avec fil contrast. faire tomber les m. 2e Partie comme 1ère partie, mais commencer avec 68 m.

Montage:

Epingler parties selon mesures et repasser à la pattem. Fermer coutures des épaules et des côtés. Fixer la partie la plus longue du col devant, la plus courte derrière en suivant la ligne pointillée du patron: coudre m par m à points arrières en défais. le fil contrast. Assembler soigneusement les deux parties du col ensuite ourler à l'intérieur en défais. le fil contrast., Fermer coutures des manches et les poser. Bâtir ourlet de la robe selon mesure et le coudre.

Métrage: 100 gr = 440 m

Fig.III, Première manche:

A = commencer avec fil contrastant, ensuite 4 rgs. marine, 4 rgs. blanc et 2 rgs. rouge, continuer toujours avec 4 rgs. blanc et 4 rgs. marine jusqu'à la fin. B = augm. des deux côtés. C = milieu derrière: partager l'ouvrage et avec BX et poussoirs tric. dr. qqes rgs. avec fil contrastant, faire tomber les m. D = décolleté devant: dim. à droite augm. à gauche, arrêter.

Deuxième manche: tric. en sens inverse du patron

Bord d'encolure:

Marine avec 150 aig. en côte 1:1, montage classique avec rangs tubulaires, ensuite 2 rgs. marine, 2 rgs. blanc. Puis transférer ttes les m à l'avant, avec rouge 2 rgs. jersey, qqes rgs. avec fil contrastant, faire tomber les m.

Montage: Epingler parties selon mesures et repasser à la pattemouille. Fermer milieu derrière (section C de la manche) à points de maille en défaisant le fil contrastant. Coudre bord du cou m par m à points arrières autour de l'encolure et défaire le fil contrast. Fixer avec fil rouge première partie de la robe flèche sur flèche m par m à points arrières à la manche, devant bâtir parties du décolleté (D) point sur point l'une sur l'autre et fixer la deuxième partie de la robe de la même manière m par m en défaisant le fil contrast. Fermer coutures latérales et des manches. Aux manches faire un ourlet de 8 rgs., Ourler la robe selon mesure. Repasser à la pattemouille ourlets et coutures.

9/22

2162 PASSAP - DUOMATIC

Pantalon d'hiver en point tissé

Taille: Tour de hanches 92 cm
 Fournitures: 750 gr laine moyenne, 1 fermeture glissière de 20 cm, 1 gros-grain, crochets
 Grandeur de maille: 4
 Echantillon: 100 m = 27 cm, 100 rgs. = 13 cm
 Dessin: en point tissé tricoté en quatre parties

Dessin point tissé:

Abaisseurs noirs

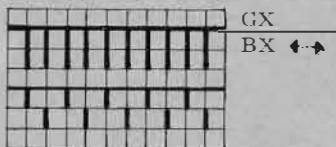

Métrage: 100 gr = 360 m

a) Fig.IX: Partie arrière droite du pantalon (couture latérale à gauche du patron). A = monter 111 m, ensuite tric. directement en point tissé. Dim. des deux côtés. B = augm. à droite, tric. dr. à gauche. C = à droite diminutions du coin, à gauche tric. dr. D = dim. à droite, tric. dr. à gauche. E = à droite continuer à dim., à gauche dim. selon patron. Arrêter.

Tric. partie arrière gauche du pantalon en sens inverse

b) Fig.IX: Partie avant droite du pantalon (couture latérale à droite du patron). A = comme Fig.I. B = à droite tric. dr. augm. à gauche. C = à droite tric. dr. à gauche diminutions du coin. D = tric. dr. E = dim. à droite, à gauche tric. dr., arrêter.

Partie avant gauche du pantalon, tric. en sens inverse

Montage:

Epingler parties selon mesures et repasser à la pattemouille. Assembler une partie arrière et une partie avant du pantalon à la couture latérale (A-E) (peut être facilement cousu à la machine); repasser les plis selon ligne pointillée du patron. Ensuite fermer les jambes (sections A et B). Assembler le fond le long des sections E, D et C - devant laisser ouvertes sections D et E, poser la fermeture glissière. Fixer le gros-grain à la taille, poser les crochets. Faire ourlets du bas selon mesure. Repasser à nouveau tout le pantalon à la pattemouille.

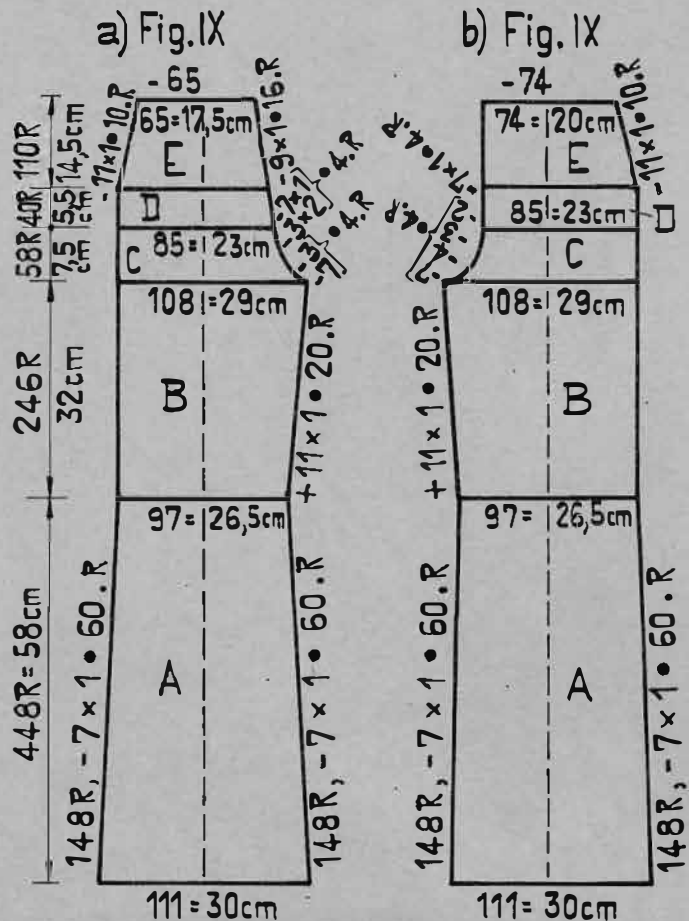

T 2249 + T 2225 PASSAP - DUOMATIC

T. 2249 Gant de cheminée en dessin tapis

Fournitures: 80 gr coton non mercerisé: 40 gr blanc et 40 gr rouge

Grandeur de maille: Côte 1:1 = 3, dessin derrière 4, devant 2

Dessin tapis:

Manivelle en bas, abaisseurs noirs

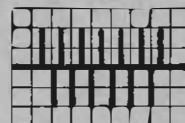

EX	GM 4	2 rgs. avec les deux chariots
CX	GM 2	2 rgs. avec chariot avant seulement

Avec 40 aig. en côte 1:1, montage classique avec rangs tubulaires, 32 rgs. en alternant 4 rgs. blanc, 4 rgs. rouge, au 16e rg tric. un tour de trous, transférer m à l'arrière, CR 400 en dessin tapis, en alternant 4 rgs. blanc, 4 rgs. rouge. Transférer ensuite m pour côte 1:1, 32 rgs. comme au commencement, arrêter. Coulisser un cordon tricoté dans le rang de trous-trous.

T.2225 * Châle avec franges nouées

Abaisseurs noirs

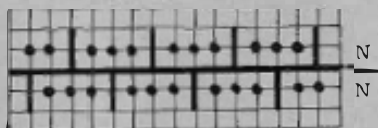

Avec 72 aig. selon schéma, GM 6, tric. un châle de 250 cm env. de longueur, arrêter souple. Nouer franges aux deux extrémités.

10/22

2163 PASSAP - DUOMATIC *

Pour dame: Jaquette de sport, à porter avec le pantalon Mod. 2162

Taille: Tour de poitrine 90 cm env.

Fournitures: 450 gr laine: 400 gr Tweed et 50 gr uni
5 boutons

Grandeur de maille: Jersey = 5 1/2. Bords côte 1:3 = 3 1/2, côte bonn = 3
COMBI, Jersey GM 5 1/2, Bords côte 1:3 = GM 3 1/2,
côte bonn. = 3, Bt.4, Ff. 4 1/2

Echantillon: 50 m avec ch. 2e aig. = 23 cm (100 m = 46 cm)
100 rgs. = 53 cm

Dessin: Jaquette en tweed jersey avec ch. 2e aig. Bords des manches et de la jaquette tweed selon schéma, Bords d'encolure et de boutonsnières rayé uni et tweed en côte bonn. Intérieur des poches jersey uni, chaque 2e aig.

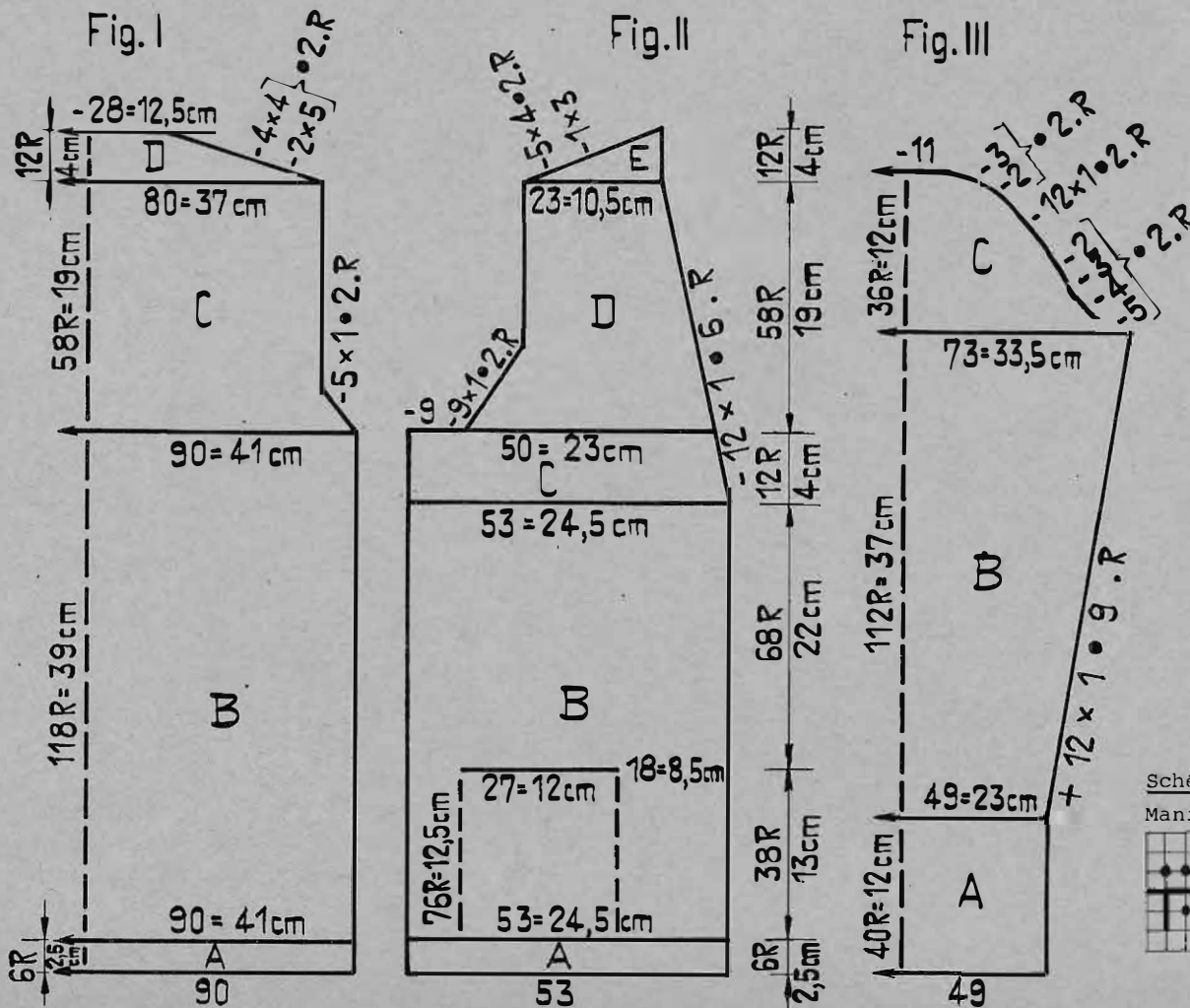

Fig. I:

A = Montage classique avec rangs tubulaires et 6 rgs. selon schéma pour bords. Transférer à l'avant ttes les m pour jersey avec ch. 2e aig. B = jersey avec ch. 2e aig. C = dim. des deux côtés pour emmanchures, ensuite tric. dr. D = des deux côtés biais des épaules, arrêter.

Fig. II: Devant droit selon patron.

A = comme Fig. I. B = tric. 38 rgs. dr. ensuite intérieur des poches avec laine unie selon patron: à droite laisser 18 m, avec les 27 aig. suivantes et BX et pousoirs, tric. 76 rgs. avec laine unie, ensuite chariot de nouveau sur N, continuer à tric. en tweed. C = dim. à droite pour encolure, tric. dr. à gauche. D = à droite continuer à dim, à gauche dim. pour emmanchure, ensuite tric. dr. E = à droite tric. dr. biais d'épaule à gauche.

Tric. devant gauche en sens inverse

Fig. III:

A = Bords selon schéma. Transf. à l'avant ttes les m pour jersey avec ch. 2e aig. B = jersey, auqm. des deux côtés. C = dim. des deux côtés pour arrondi, arrêter. Bord d'encolure: côte bonn.

Avec laine unie, montage avec rangs tubulaires avec 300 aig. Ensuite 6 rgs. uni, 2 rgs. tweed, 4 rgs. uni, 2 rgs. tweed, 5 rgs. uni; pour finir 1 rg uni avec GM 4, qges. rgs. avec fil contrast. faire tomber les m.

Bord boutonsnières: tric. comme bord d'encolure, côte bonn. Au 10e rg (uni), tric. 5 boutonsnières chacune sur 6 m comme suit: à droite laisser 8 m, reporter 3 m du devant à l'arrière et tric. à la main avec les m de la fonture arrière. Puis faire glisser la 2e de ces m à travers la 3e m, puis la remettre sur la 2e aig., faire glisser la première à travers la 2e m et la transférer sur la 8e aig. de devant, laisser les aig. vides en travail. Après chaque fois 50 m, tric. encore 4 boutonsnières de la même façon, tric. 1 rg par-dessus, devant et derrière croiser le zig zag sur les aig., Ces boutonsnières ne doivent plus être renforcées.

Monrage:

Epingler les parties selon mesures et repasser à la pattemouille. Fermer les coutures latérales, des épaules et des manches, poser les manches. Fermer les côtés de la doublure des poches. Coudre le bord d'encolure à gauche, le bord pour boutons à droite m par m à points arrières au devant et à l'encolure en défaisant le fil contrastant. Fermer les bords à l'arrière. Coudre les boutons.

Métrage: 100 gr = 250 m

Schéma des bords:

Manivelle en haut, abaisseurs noirs

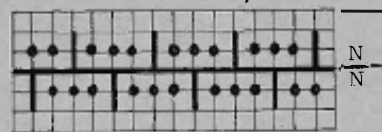

11/22

2188 PASSAP - DUOMATIC

12/22

Jaquette de dame avec dessin à relief

Métrage: 100 gr = 500 m

Taille: Tour de poitrine 86 à 94 cm

Fournitures: 450 gr laine fine, 6 boutons

Grandeur de maille: Dessin, derrière = 3 1/4, devant = 3 1/2, côte bonn. = 2 1/2, Jersey tub. = 4

Echantillon: 100 m = 26 cm, 100 rgs. = 13 cm

Dessin: Toute la jaquette en dessin à relief selon schéma, Bords côte bonn.

Schéma pour dessin à relief

Manivelle en bas, abaisseurs rouges

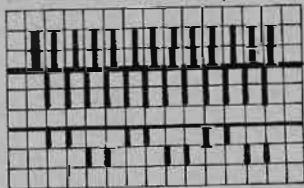

Derrière: N
Devant: 2 rgs. AX ←
4 rgs. AX 0

Répéter
Pour obtenir une lisière soignée, derrière à gauche mettre 1 aig. de plus en travail

Fig. I

Fig. II

Fig. III

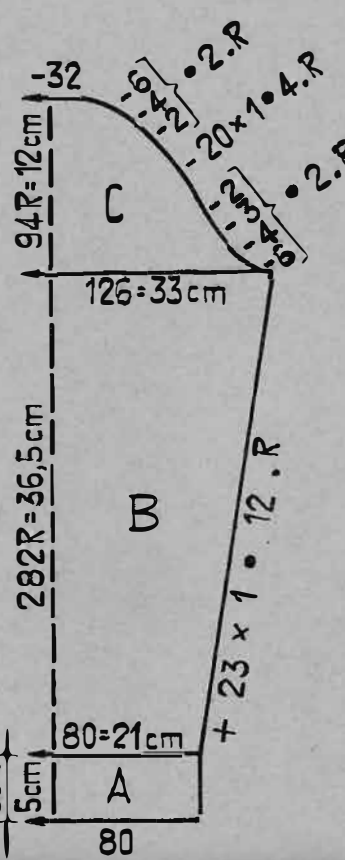
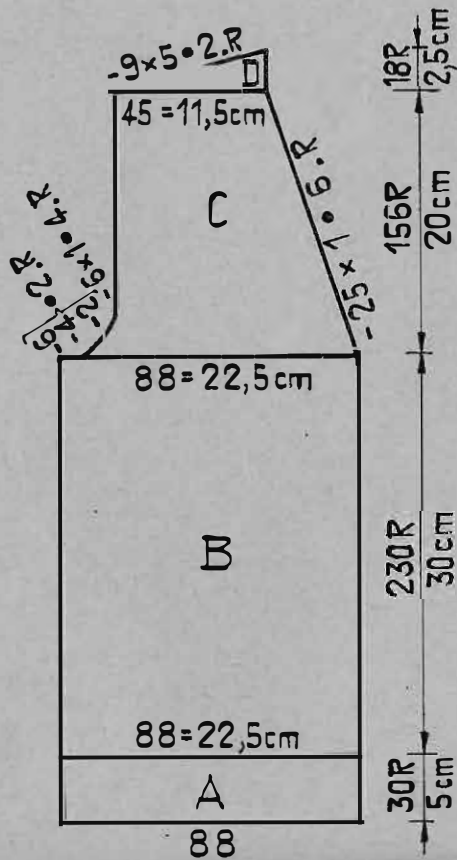
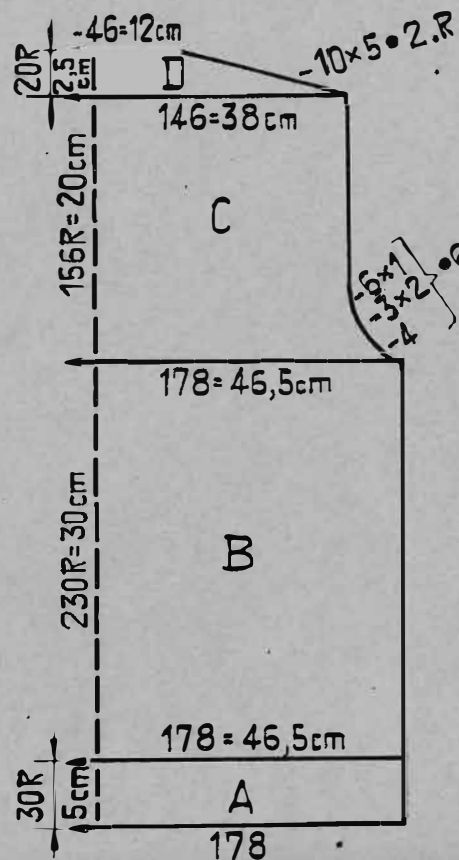

Fig. I:

A = côte bonn. montage classique avec rangs tubulaires, tric. dr. B = en dessin selon schéma, tric. dr. C = des deux côtés dim. pour emmanchure, ensuite tric. dr. D = des deux côtés biais des épaules, arrêter.

Fig. II: Devant droit

A et B = tric. comme Fig. I. C = dim. à droite pour encolure, à gauche dim. d'abord pour emmanchure ensuite tric. dr. D = à droite tric. dr. à gauche biais d'épaule.

Devant gauche. Tric. en sens inverse du patron

Fig. III:

A = côte bonn., tric. dr. B = en dessin augm. des deux côtés, arrêter. C = arrondi de la manche des deux côtés, arrêter.

Bord de boutons: Sur toute la largeur de la machine montage classique avec rangs tubulaires pour côte bonn. GM 2 1/2, tric. 6 rgs. Au 7e rg travailler 6 boutonnieres comme suit: à droite laisser 8 aig. (4 derrière, 4 devant). Transf. les 3 m suivantes de derrière à l'avant et les tric. à la main avec les m de devant. Puis tric. la 2e de ces m avec la troisième et la reporter sur la 2e aig. Tric. la lère m avec la 2e m et reporter sur la 4e des m laissées de la fonture avant. Laisser 28 m (14 devant, 14 derrière), travailler 2e boutonniere comme auparavant. Au total trav. 6 boutonniere à une distance de 28 m chacune, tric. 1 rg par-dessus et croiser le zig-zag sur les aig. vides derrière et devant. Après avoir tricoté un total de 12 rgs. en côte bonn., chariot CX/CX et avec GM 4, tric. 6 trs., qques trs. avec fil contrastant puis faire tomber les m.

Bord pour boutons, comme le précédent, mais tric. sans boutonniere.

Montage:

Fermer coutures des épaules, des côtes et des manches. Assembler les bords à points matelas, repasser le fil contrastant à la pattem. et avec les boutonniere à droite, les coudre d'abord à l'extérieur m par m à points arrières aux devants et à l'encolure, puis ourler à l'intérieur en défaisant le fil contrastant. Fixer les boutons. Poser les manches.

2210 + 2211 PASSAP - DUOMATIC

Pullover pour monsieur

Modèle 2210 avec Jacquard automatique 4 couleurs COLOR No. 472

Modèle 2211 avec dessin jacquard PASSAP Jac carte 64 (360)

Taille: Tour de poitrine env. 102 cm (96 cm)

Les indications entre parenthèses du patron sont pour le petit modèle. Si il n'y a qu'une indication, elle est valable pour les deux tailles.

Fournitures: 470 gr Acryl ou Dralon fin

Mod. 2210: 180 gr vert, 150 gr rouge, 70 gr jaune, 70 gr noir

Mod. 2211: 250 gr marine, 220 gr bleu clair

Grandeur de maille: Jacquard 3,côte 1:1 tric. avec deux fils, 2 1/2

Echantillon: 100 m = 17 cm, CR 200 = 18 cm

Dessin: Tout le pull en dessin jacquard sel. schéma. Bords unis côte 1:1 tric. double.

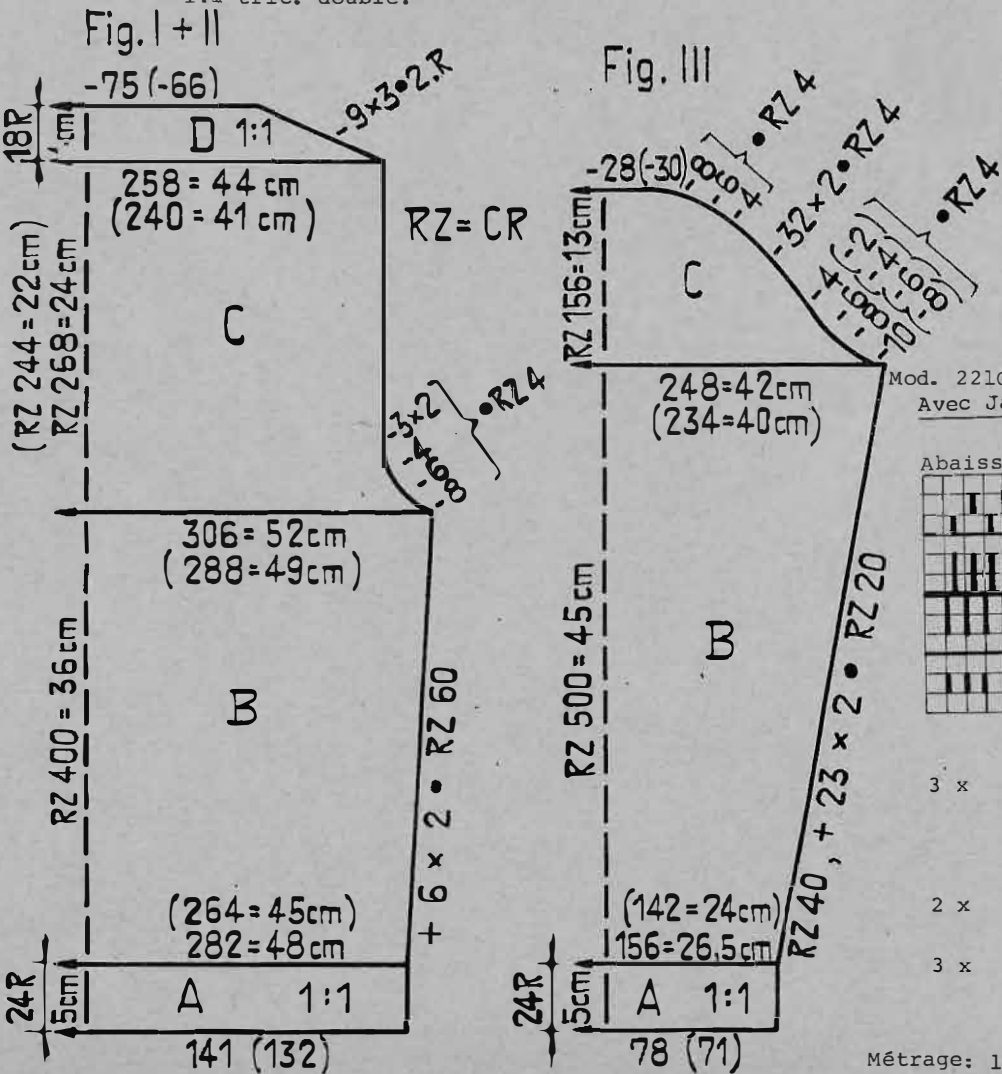

Fig. I + II: Tric. deux parties identiques

A = 2210 vert, 2211 marine. En côte 1:1 montage classique avec rangs tubulaires, tric. dr. B = ttes les aig. en position travail. Sur la fonture avant, sur ch. aig. vide, suspendre la boucle de la m envers de l'aig. suivante. En dessin jacquard tric. selon schéma. Augm. des deux côtés. C = en dessin. Des deux côtés dim. pour emmanchures, ensuite tric. dr. D = transférer m pour côte 1:1 (toujours 2 m sur 1 aig.), uni comme les bords. Biais des épaules de ch. côté, arrêter souple.

Fig. III:

A = Bords côte 1:1 comme Fig. I + II. B = en dessin, augm. des deux côtés. C = en dessin arrondi de la manche de ch. côté, arrêter.

Montage:

Fermer coutures des épaules, des côtés et des manches, poser les manches.

Mod. 2211 Dessin Jacquard avec PASSAP Jac carte 64 (360)

x = marine, carrés vides = bleu clair
1 carré = 1 m = 2 rgs. = CR 4

Schéma Jacquard

Abaisseurs rouges, manivelle en bas

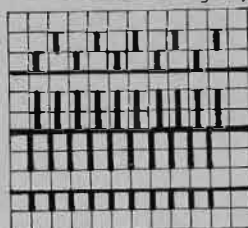

Mod. 2210

Avec Jacquard automatique quatre couleurs

COLOR No. 472

Abaisseurs rouges, manivelle en bas

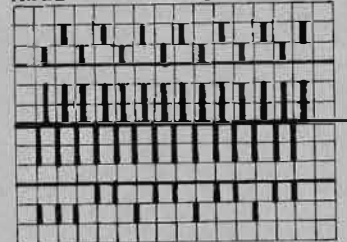

- 3 x { 2 rgs. rouge
2 rgs. vert
 - 2 x { 2 rgs. rouge
2 rgs. vert
 - 3 x { 2 rgs. rouge
2 rgs. jaune
 - CR 36 (4 rgs. noir)
 - CR 44 (2 rgs. rouge)
 - CR 56 (2 rgs. vert)
- Répéter

Métrage: 100 gr = 800 m

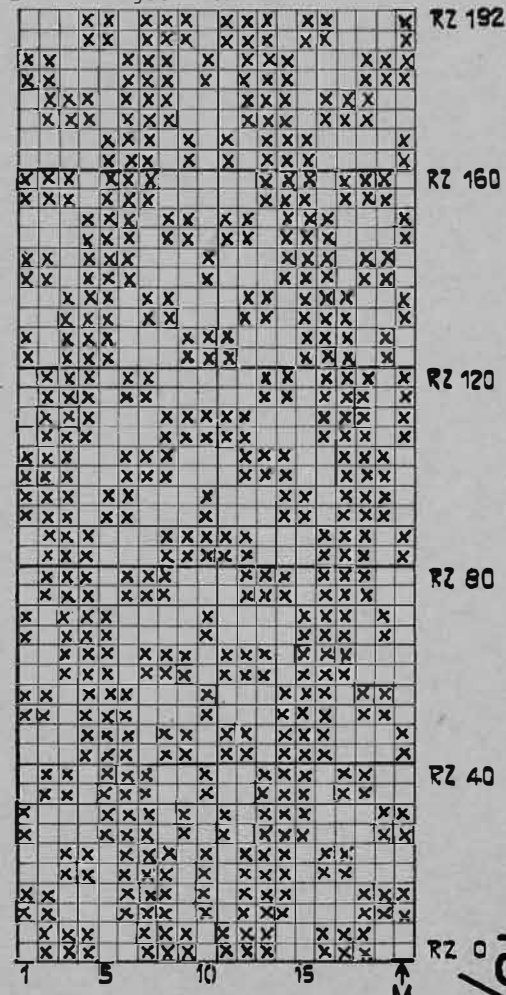

13/22

2216 PASSAP-DUOMATIC *

Métrage: 100 gr = 240 m

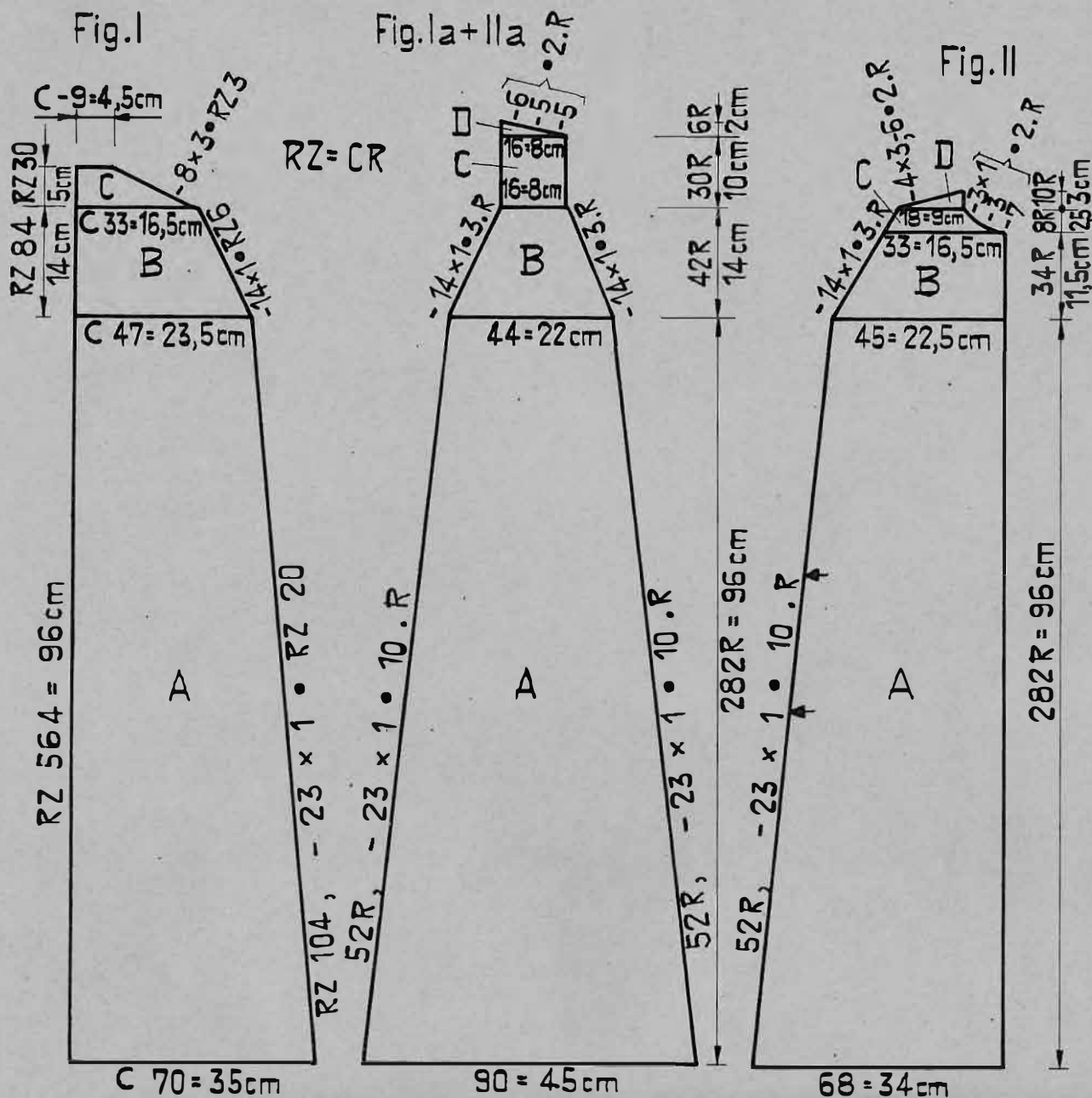

Cape en tweed couverture verso

Taille: Longueur du dos 113 cm

Fournitures: 950 gr laine chinée bouclée

Grandeur de Jersey = 6, Bords côte 1:1 = 5,

maille: COMBI : Jersey = 5 3/4, Bords côte 1:1 = 4 3/4, Bt. 8, Ff. 5 1/2

Echantillon: 100 m (ch. 2e aig.) = 50 cm, 100 rgs.
(CR 200) = 34 cm

Dessin: Jersey, tric. avec ch. 2e aig. côté envers à l'extérieur. Bords côte 1:1

Fig. I: Semi-tub. ouvert à droite, tric. avec ch. 2e aig.

A = commencer avec fil contrastant, à droite derrière et devant dim. avec aig. à 5 chas. B = à droite derrière et devant continuer à dim. avec aig. à 5 chas. C = à droite derrière et devant biais d'épaule arrêter souple.

Fig. Ia + IIa, partie droite avec patte d'épaule

A = commencer avec fil contrastant, jersey avec ch. 2e aig., Dim. des deux côtés avec aig. à 5 chas. B = continuer à dim. avec aig. à 5 chas. C = patte d'épaule, tric. dr. D = rabattre à droite, tric. dr. à gauche.

Partie gauche: Comme partie droite, mais tric. section D en sens inverse.

Fig. II: Devant gauche

A = commencer avec fil contrastant, jersey avec ch. 2e aig. A droite tric. dr. dim. à gauche avec aig. à 5 chas. B = à droite tric. dr., à gauche continuer à dim., C = à droite rabattre souple 7 m, ensuite dim. pour encolure, à gauche continuer à dim. avec aig. à 5 chas. D = à droite tric. dr., biais d'épaule à gauche.

Devant droit: tric. en sens inverse du patron

Bord: monter 18 m en côte 1:1, avec GM 5, tric. 314 rgs. droits, Tric. la première pointe avec BX et poussoirs comme suit: derrière et devant pour ch. aig. en travail mettre 1 poussoir en travail, chariot BX. A gauche derrière et devant 7 fois 1 poussoir en position repos, tric. 2 rgs.; ensuite 7 fois de droite 1 poussoir en position travail, tric. 2 rgs. jusqu'à ce que ttes les aig. tricotent de nouveau. Après 120 rgs. dr. faire la deuxième pointe comme auparavant, ensuite 314 rgs. droits, arrêter.

Montage:

Epingler parties sel. mesures et repasser à la pattemouille du côté endroit. Coudre la partie latérale entre le dos et le devant, le côté le plus long de la patte d'épaule en arrière et laisser une ouverture pour les mains devant entre les deux flèches. Crocheter autour des ouvertures 1 rg de m serrées. Bâter un ourlet de 4 cm et ourler m par m en défaisant le fil contrastant. Coudre le bord à points arrières autour de l'encolure et au devant. Appliquer évent. à l'encolure un ou deux crochets et ganses. Repasser à la pattemouille coutures et ourlet.

16/22

2218 PASSAP-DUOMATIC *

Pull à col roulé et à manches chauve-souris

Taille: couverture verso
Tour de poitrine 84 (88) cm
Si il n'y a qu'une indication sur le patron, elle est valable pour les deux tailles.

Fournitures: 350 (380) gr laine de sport

Grandeur de maille: Jersey = 7, côte 1:1 = 4
COMBI: Jersey = 6 3/4, côte 1:1 = 3 3/4, Bt. 8, Ff. 3 1/2

Echantillon: 100 m = 43 cm, 100 rgs. (CR 200) = 30 cm

Dessin: Jersey, semi-tub. et tubulaire, tous les bords en côte 1:1

Fig.I + II: 1/2 devant et 1/2 dos d'une pièce

1ère Partie:

A = milieu derrière. Commencer avec fil contrast sur fonture arrière. Avec 98 (100) m, tric. dr. 24 rgs., Pour protéger la laine tric. qqes rgs. avec fil contrast, et laisser sur les aig. B = sur fonture avant avec le fil contrastant, tric. au moins 20 rgs. sur 98 (100) m, ensuite avec la laine originale, travailler selon patron les dégradés pour l'encolure avec BX et poussoirs depuis la droite. C = semi-tub., ouvert à droite: Sur la fonture arrière (section A), enlever le fil contrast et tric. ensemble le dos et le devant. A droite tric. dr. à gauche dim. avec aig. à 2 chas derrière et devant. D = à droite à l'extérieur dim. derrière et devant (arrondi pour la manche chauve-souris), à gauche continuer à dim. avec aig. à 2 chas. E = Manche: tubulaire. A droite tric. dr., continuer à dim. à gauche. Qges. trs. avec fil contrast., faire tomber les m

2e Partie: Comme première partie, mais tric. section A sur fonture avant et section B sur fonture arrière.

Fig.IV: Col roulé avec empiècement

A = côte 1:1 montage classique avec rangs tubulaires, tric. dr. B = à droite arrêter souple 88 m, ensuite des deux côtés dim. selon patron

Bord de taille: Tric. deux parties identiques

Avec 110 aig. en côte 1:1 montage classique avec rangs tubulaires. Tric. 40 rgs., ensuite transférer ttes les m à l'avant pour jersey. 1 rg jersey, CM 7, qqes rgs. avec fil contrast., faire tomber les m.

Bord des manches: Tric. deux fois

Avec 48 aig. tric. 30 rgs. comme pour le bord de taille, faire tomber les m

Montage: Repasser parties légèrement à la pattemouille

Fermer milieu dos et les 26 m du milieu devant à points de maille en défaisant le fil contrast. Coudre les bords de l'encolure de devant, section (B), m par m à points arrières sur les bords de l'empiècement en défaisant le fil contrast. Fermer le col à points matelas et le coudre autour de l'encolure. Coudre aux manches les bords à points de maille en défaisant le fil contrast., Ensuite les fermer à points matelas de telle façon qu'ils puissent être rabattus par moitié.

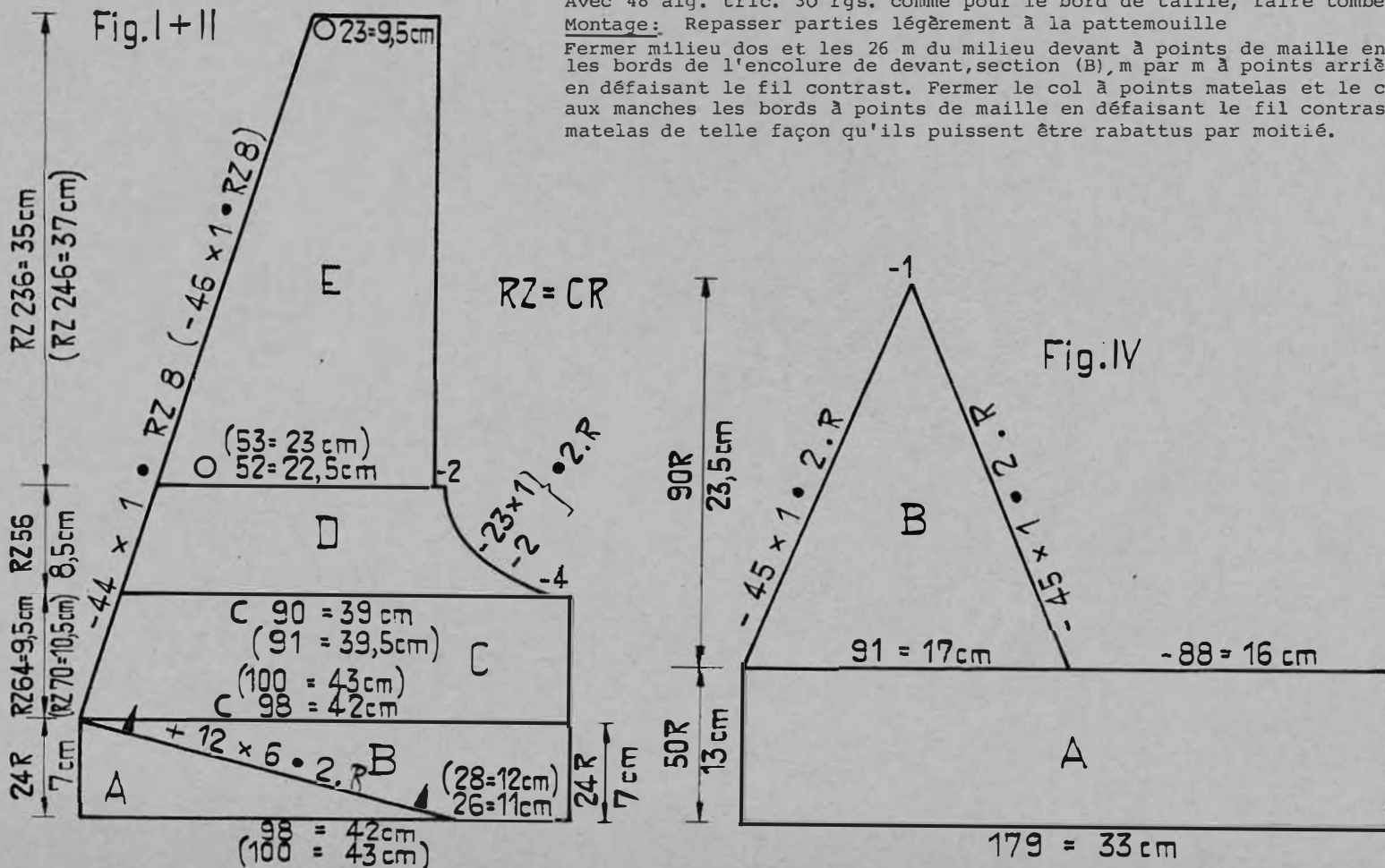

17/22

2219 PASSAP-DUOMATIC + U 70

Métrage: 100 gr = 800 m

Deux-pièces avec jupe à plis (U 70)

Taille: Tour de poitrine 88 cm, Hanches 94 cm

Fournitures: 1500 gr laine industrielle tricotée double: 750 gr gris-bleu, 750 gr rose, 1 gros-grain élastique, 1 grande pression.

Grandeur de maille: Jersey 5, "maille longue" derrière 3 3/4, devant 5

Echantillon: "maille longue": 100 m = 19,5 cm, 100 rgs. = 17 cm

Dessin: Jaquette: "maille longue" avec effet tweed, c.à d. laine bleue et rose bobinées ensemble, tout en prenant garde que les deux fils soient bien entrelacés.

Jupe à plis: avec chariot à transfert U 70

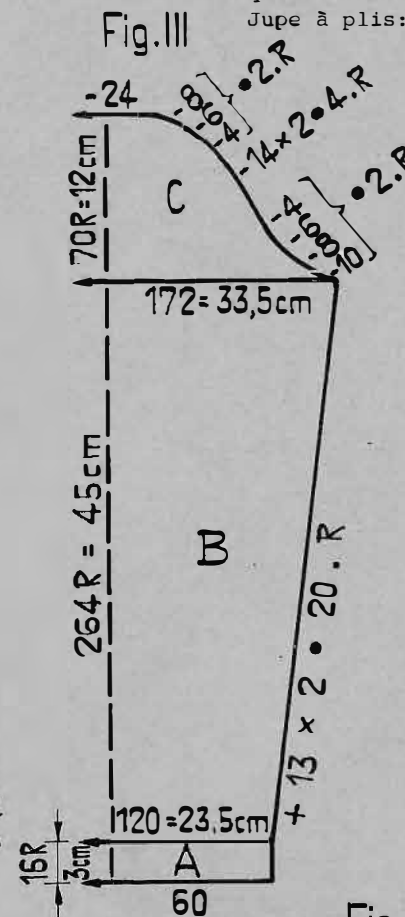
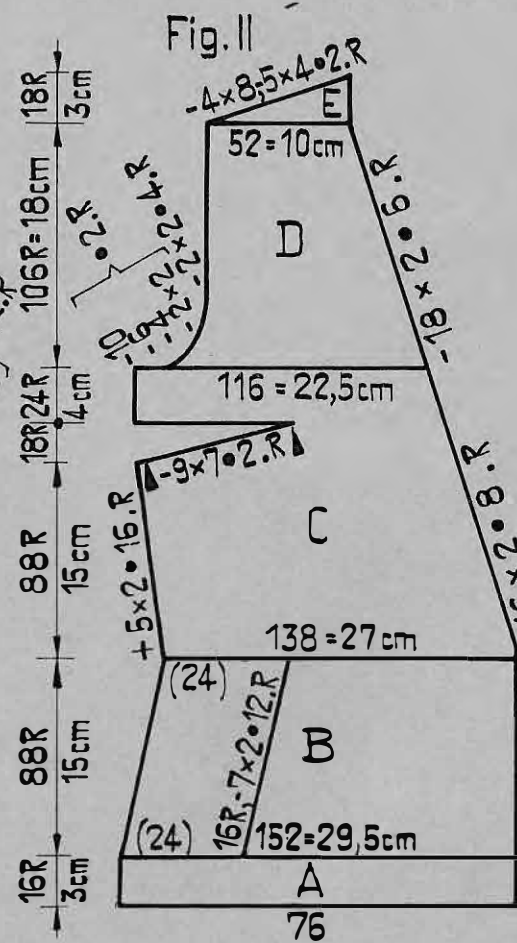
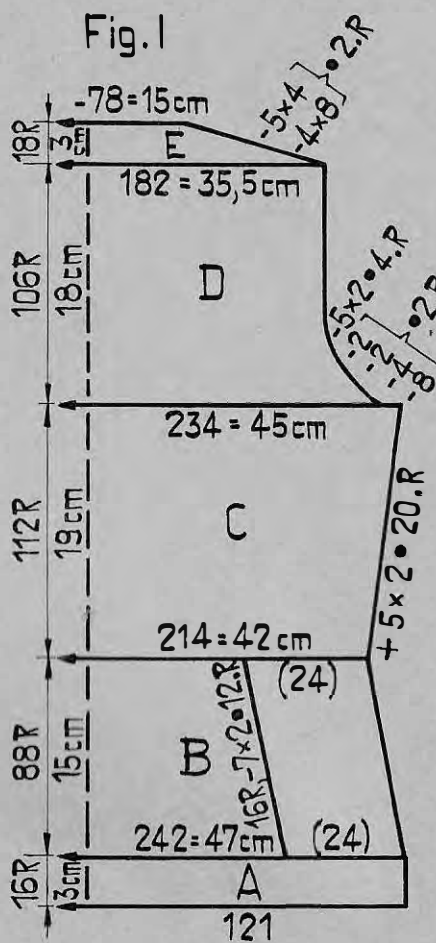
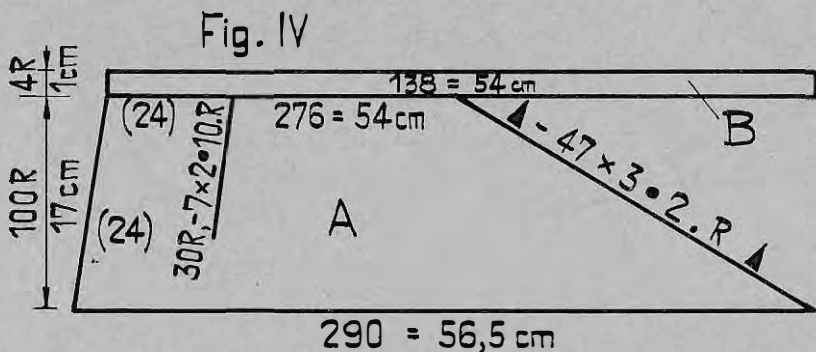

Jaquette

Fig. I: Commencer avec fil contrastant A = ourlet en jersey. Tric. avec laine bleue, simple. B = "maille longue": chariot devant CX derrière N. Avec laine bleue et rose ensemble. Après 16 rgs. dim. des deux côtés avec aig. à 24 chas. C = augm. des deux côtés à l'extérieur. D = emmanchures des deux côtés, ensuite tric. dr. E = des deux côtés biais des épaules, arrêter.

Fig. VII + VIII b

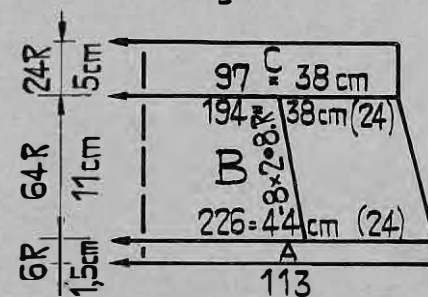
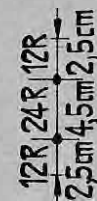

Fig. VII + VIII a

C	150 = 58,5 cm
B	300 = 58,5 cm
A	150 = 58,5 cm



18/22

2217 PASSAP-DUOMATIC * 2219



Jupe évasée couverture verso

Métrage: 100 gr = 240 m

Taille: Hanches 96 cm env.

Fournitures: 540 gr laine bouclée chinée, 1 gros-grain élastique

Grandeur de maille: DUO = 7 1/2, COMBI = 7 1/4 Bt. 8, Ff. 5 1/2

Echantillon: 100 m = 45 cm, 100 rgs. = 31 cm

Dessin: Jersey avec dégradés, côté envers à l'extérieur

Fig.VII + VIII: Tricotée en une pièce. Commencer et terminer avec fil contrastant. A = tric. dr. Pour la première section A, tric. seulement 10 rgs., pour toutes les sections A suivantes 20 rgs. B = dégradés de l'extérieur avec BX et poussoirs comme suit: tous les poussoirs en position travail, tric. 1 rg, à droite 13 poussoirs en position repos, tric. 1 rg, remettre à nouveau 1 poussoir en position travail, tric. 1 rg, 13 poussoirs en position repos et ainsi de suite. Répéter sections A + B 13 fois, ensuite 10 rgs. jersey, qqs rgs. avec fil contrastant, faire tomber les m.

Montage:

Epingler la jupe selon mesures et repasser à la pattemouille du côté jersey. Fermer les parties à points de maille en défaisant le fil contrast. A la taille faire un ourlet de 2 cm et passer le gros-grain. Ourler la jupe selon mesure. Repasser à la pattemouille.

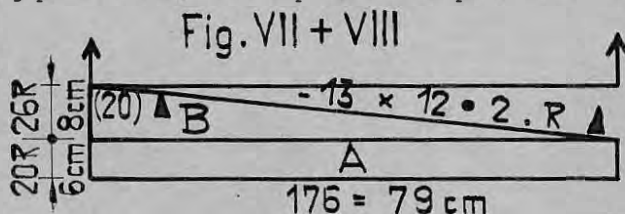

T 2158 PASSAP-DUOMATIC

Bonnet en dessin tapis

Avec Dralon moyen monter 130 m pour côte 1:1, GM 2 1/2, tric. 26 rgs. Transférer ensuite ttes les m sur fonture arrière; devant ttes les m en travail, CR 240 en dessin tapis: chariot derrière EX, devant CX, derrière GM 3 1/2, devant 2. Transf. à nouveau les m pour côte 1:1, tric. 20 rgs. en côte 1:1; pour finir passer le fil à travers ttes les m, faire tomber les m. Fermer couture et assembler les m en un point.

Fig.II: Devant droit A = ourlet comme Fig.I.

B = "maille longue" bleu et rose. A droite tric.

dr. dim. à gauche avec aig. à 24 chas. C = dim. à droite à l'extérieur, augm. à gauche à l'extérieur. Après 88 rgs. à gauche pince de poitrine de l'extérieur comme suit: chariot derrière BX O, tous les poussoirs en position travail, devant BX ←→, tous les poussoirs en position repos. Maintenant devant à l'extérieur gauche 4, derrière 3 poussoirs dans le rail bloqueur, tric. 2 rgs. Ensuite devant 3, derrière 4 poussoirs dans le rail bloqueur, tric. 2 rgs. et ainsi de suite jusqu'à ce que 18 rgs. soient tric. pour pince de poitrine. En même temps à droite continuer à dim. Ensuite tous les poussoirs dans le rail bloqueur, chariot devant CX, derrière N, à droite continuer à dim., à gauche tric. dr. D = à droite continuer à dim., à gauche emmanchure, ensuite tric. dr. E = à droite tric. dr. à gauche biais d'épaule.

Devant gauche: tric. en sens inverse du patron

Fig.III: A = ourlet comme Fig.I. B = "maille longue" bleu et rose. Augm. à l'extérieur des deux côtés. C = arrondi des deux côtés, arrêter.

Fig.IV: Col châle en deux parties. Montage = lisière extérieure

A = montage classique avec rangs tubulaires "maille longue" avec BX et poussoirs: chariot derrière BX O, tous les poussoirs en position travail, devant BX ←→, tous les poussoirs en position repos. Dégradés comme suit: tric. 1 rg, à droite devant 1 pous. derrière 2 pous. dans le rail bloqueur, tric. 2 rgs., à droite devant 2 pous. derrière 1 pous. dans le rail bloqueur, tric. 2 rgs. et ainsi de suite. Après 30 rgs., dim. à gauche avec aig. à 24 chas, pous. également dans le rail bloqueur. B = jersey: 4 rgs. sur fonture avant, chariot devant N, derrière GX, 4 rgs. sur fonture arrière, chariot devant GX, derrière N, qqs rgs. avec fil contrastant. Faire tomber les m.

2e Partie comme première partie, mais chariot derrière BX ←→, devant BX O.

Montage:

Epingler parties selon mesures et repasser à la pattemouille du côté endroit, fermer coutures des côtés, des épaules et des manches, poser les manches. Fermer le col derrière à points matelas, puis en commençant à la taille le coudre autour de l'encolure, d'abord à l'extérieur m par m à points arrières puis l'ourler à l'intérieur m par m en défaisant le fil contrastant. Ourler m par m ourlets de la jaquette et des manches en défaisant le fil contrastant. Croiser la jaquette à 10 cm env. et la fermer par une grosse pression au début du col. Pour la ceinture, tric. avec 20 m un tuyau de la longueur désirée, fermer les extrémités à points de maille.

Jupe à plis Fig.VII + VIIIa: Commencer et finir avec fil contrastant

A = bleu tric. avec laine double 12 rgs. jersey. B = derrière 150 aig. en travail, avec bleu et rose tric. 23 rgs. chariot devant CX, derrière N, 1 rg N/N, transférer ttes les m à l'avant. C = rose tric. avec laine double 12 rgs. jersey. Répéter cette suite encore 21 fois, la dernière fois tric. seulement 11 rgs. rose, qqs rgs. avec fil contrastant, faire tomber les m.

Fig.VII + VIIIb: bleu et rose tric. deux parties identiques, commencer avec fil contrastant. A = 6 rgs. jersey sur fonture avant, chariot devant N, derrière GX, 6 rgs. jersey sur fonture arrière, chariot devant GX, derrière N. B = "maille longue". Dim. des deux côtés avec aig. à 24 chas. C = ourlet de la taille: transférer ttes les m à l'avant pour jersey, tric. 24 rgs. qqs rgs. avec fil contrastant, faire tomber les m.

Montage:

Repasser à la pattemouille d'abord la jupe à plat en appuyant fortement, ensuite former les plis, bâtir et repasser encore une fois à la pattem. Fermer à points de maille avec laine rose en défaisant le fil contrastant. Fermer la partie supérieure de la jupe à points matelas, ensuite la fixer aux plis, d'abord à l'extérieur m par m à points arrières, ensuite ourler à l'intérieur m par m en défaisant le fil contrastant; passer l'élastique.

19/22

2220+2221 PASSAP-DUOMATIC*

Métrage: 100 gr = 320 m

20/22

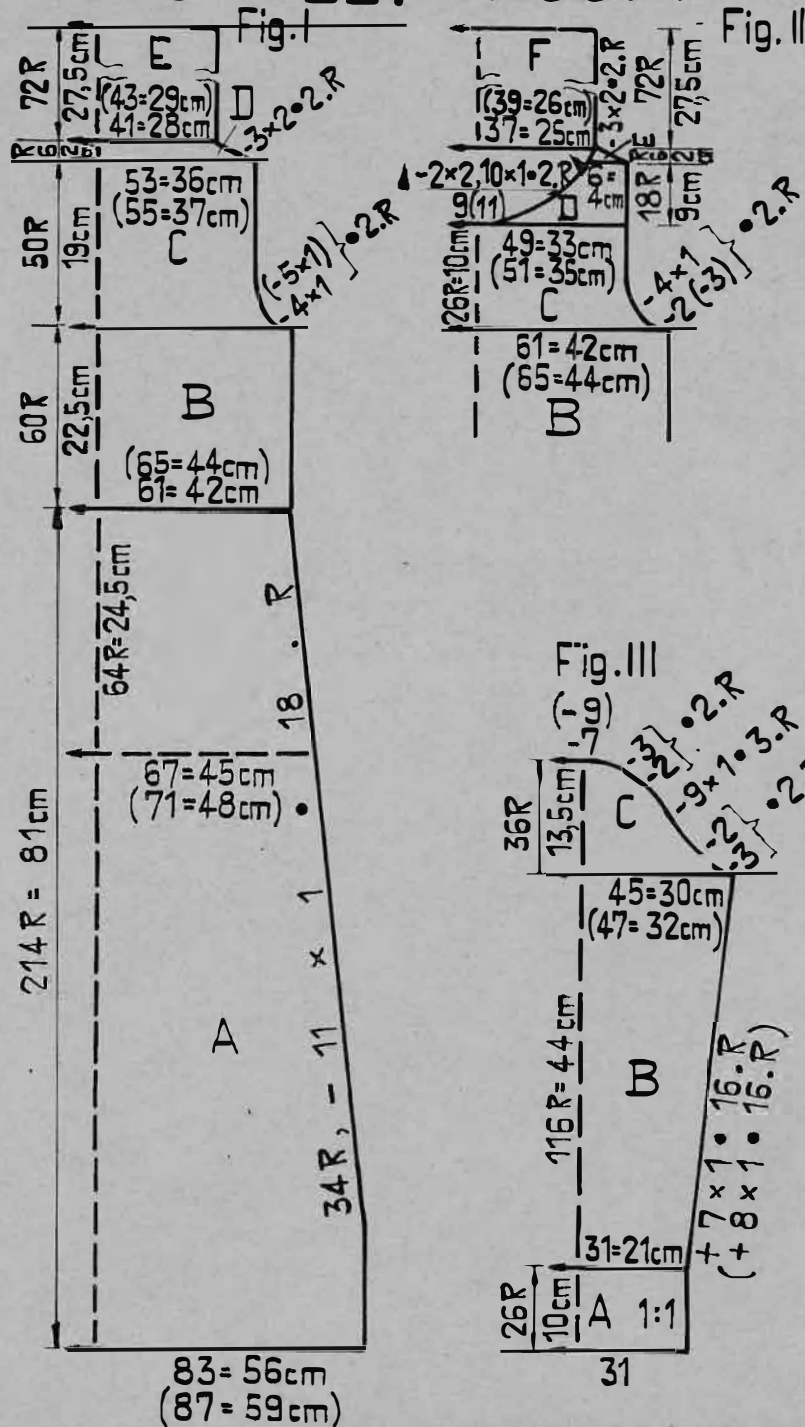

! Robe à col roulé: Mod. 2220
 Pullover: Mod. 2221

Taille: Tour de poitrine 84 (88) cm

Fournitures: Robe: 450 (480) gr. Pullover: 330 (350) gr laine fine Mohair avec Acryl.

Grandeur de maille: DUO jersey 7 1/2, bords 5
 COMBI jersey GM 7 1/4, bords 4 3/4, Bt. 7, Ff. 4

Echantillon: 50 m = 34 cm, 100 rgs. = 38 cm

Dessin: Jersey, tric. avec chaque 2e aig., côté envers à l'extérieur. Pour 88 cm tour de poitrine, observer les chiffres entre parenthèses (). Si il n'y a qu'une indication sur le patron, elle est valable pour les deux tailles.

Pour pullover: Mod. 2221, commencer selon ligne pointillée de la section A du patron, monter 67 (71) m et tric. seulement 64 rgs. pour section A; en diminuant des deux côtés 3 fois 1 m à ch. 18e rg avec peigne-reporteur. Ensuite tric. comme pour la robe.

Robe

Fig. I, Dos: Commencer avec fil contrastant.
 A = avec ch. 2e aig. monter 83 (87) m. Après 34 rgs. de ch. côté, dim. avec peigne-reporteur à 24 chas. B = tric. dr. C = dim. des deux côtés pour emmanchures, ensuite tric. dr. D = des deux côtés biais des épaules. E = col roulé: tric. dr. Arrêter très souple.

Fig. II, Devant:
 A et B comme Fig. I. C = dim. pour emmanchures selon patron, ensuite tric. dr. D = encolure avec dégradés: au milieu, laisser 9 m, à droite pour 20 aig. poussoirs en travail, chariot BX. A droite tric. dr., à gauche dégradés selon patron. E = à gauche continuer avec dégradés, dim. à droite pour biais d'épaule, aig. vides et poussoirs hors travail. Ensuite à gauche 20 poussoirs en travail et répéter sections D + E en sens inverse du patron. F = col roulé: chariot N, avec ttes les aig. tric. dr., arrêter très souple.

Fig. III: tric. deux parties identiques.
 Pour bords des manches monter 31 m selon schéma, tric. dr. B = transférer ttes les m. à l'avant pour jersey. Augm. des deux côtés. C = arrondi de la manche des deux côtés, arrêter.

Montage:
 Epingler parties selon mesures et les laisser reposer sous un linge humide. Fermer coutures des côtés, des épaules et du col roulé. Fermer les manches et les poser. Faire ourlet selon mesure en défaisant le fil contrastant. Repasser à la pattem. coutures et ourlet soigneusement sans appuyer.

Bords des manches:

Manivelle en haut, abaisseurs noirs, montage classique avec rangs tubulaires

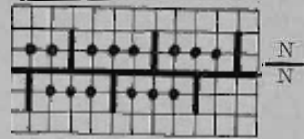

2222 PASSAP-DUOMATIC

Robe de fillette avec dessin à brides

Taille: Stature 86 cm, (env. 1 an)

Fournitures: 180 gr laine moyenne: 175 gr rouge, 1 reste blanc, 1 bouton

Grandeur de de maille: 4 3/4

Echantillon: 100 m = 38 cm, 100 rgs. = 17 cm

Dessin: Toute la robe rouge, en dessin à brides avec PASSAP Jac carte 62 (59) ou selon schéma. Ourlet et taille blanc, feston selon dessin. Bord du cou et des manches en jersey rouge, côté envers à l'extérieur.

Fig.I: A = Blanc. 4 rgs. montage automatique avec poussoirs, ensuite 8 rgs. feston selon schéma. B = rouge. Dessin à brides, tric.dr. Tric. qqs rgs. jersey avec fil contrast., faire tomber m, repasser fil contrast. à la pattem. C = remettre les m sur les aig., en mettant 2 m sur chaque aig. et en défaisant le fil contrast. Blanc tric. 8 rgs. feston sel. schéma. D = rouge, dessin à brides. Tric. dr. E = rouge, dessin à brides: partager l'ouvrage, à gauche prendre 36 m sur peignes-reporteurs. A droite dim. pour emmanchure, tric. dr. à gauche, F = à droite biais d'épaule, arrêter. Remettre maintenant les 36 m des peignes-reporteurs sur les aig. et tric. sections D et E en sens inverse du patron.

Fig.II: Sections A à D comme Fig.I. E = des deux côtés dim, pour emmanchures, ensuite tric. dr. F = partager l'ouvrage, rabattre 6 m au centre, à gauche prendre 24 m sur peignes-reporteurs, à droite continuer à tric., tric. dr. à droite, dim. à gauche pour encolure. G = à droite biais d'épaule, à gauche tric. dr. Ensuite remettre les 24 m des peignes-reporteurs sur les aig. et tric. deuxième épaule en sens inverse du patron.

Fig.III: rouge, tric. deux parties identiques, commencer avec fil contrastant.

A = dessin à brides, tric.dr. B = des deux côtés dim. pour arrondi, arrêter.

Bord du cou: Commencer et finir avec fil contrastant.

Jersey rouge tric. avec 72 m 16 rgs., faire tomber les m

Bords des manches: Tric. deux fois avec 44 m comme pour le bord du cou

Montage:

Epingler parties selon mesures et repasser à la pattemouille. Au bas des manches enlever le fil contrastant et prendre sur un fil les m libres. Fixer bords des manches d'abord à l'extérieur m par m à points arrières en défaisant le fil contrast. Fermer coutures des manches, ensuite ourler bords à l'intérieur m par m en défaisant le fil contrast. Fermer coutures des épaules et des côtés, poser les manches. Coudre bord du cou comme celui des manches, autour de l'encolure. Crocheter d'un rg de m serrées la fente du dos, fermer avec un bouton et une ganse.

Dessin à brides, PASSAP Jac carte 62 (59)

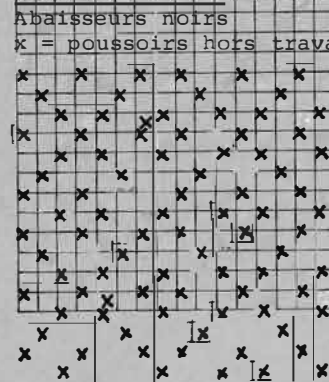

Abaisseurs noirs

k = poussoirs hors travail, tric. 2 rgs.

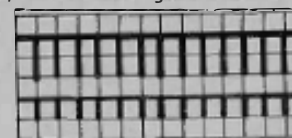

GX
AX 0

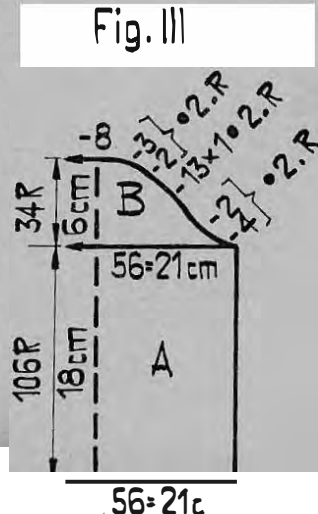
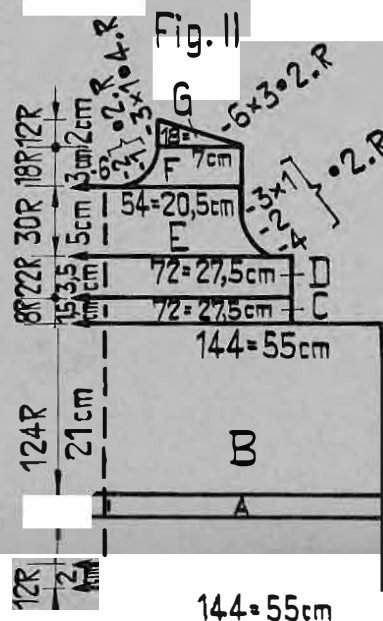
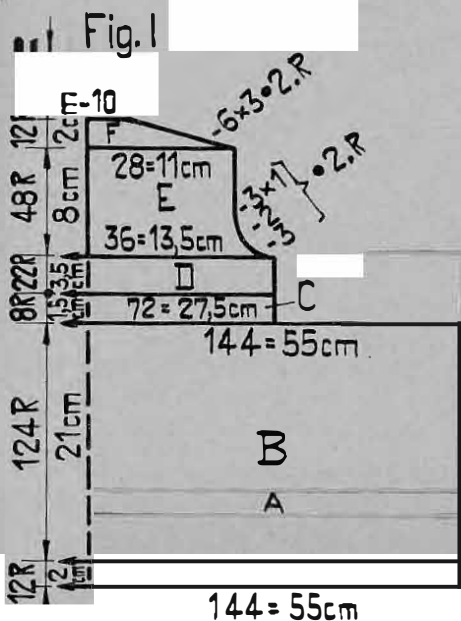

Feston Abaisseurs noirs

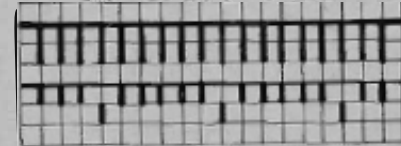

GX
BX

Métrage: 100 gr 430 m

21/2

2226 PASSAP-DUOMATIC*

Pullover pour monsieur en dessin à brides

Métrage: 100 gr = 600 m

Taille: Tour de poitrine 100 (108) cm

Fournitures: 325 (380) gr laine fine avec Mohair

Grandeur de maille: DUO: Dessin et jersey = 5, côte 1:1 = 3 1/2
COMBI: Dessin et jersey = 4 3/4, bords côte 1:1 = 3 1/4,
Bt. 7, Ff. 4.

Echantillon: 100 m = 40 cm, 100 rgs. = 22 cm

Dessin: Tout le pull en dessin à brides selon schéma ou avec PASSAP Jac carte 79 (325), bords côte 1:1, Col et revers en jersey.

Dessin à brides, Chariot derrière GX, devant AX
x = 1 poussoir en position repos, tric. 2 rgs.
Combi: Chariot derrière L, devant N
x = 1 aig. en position repos, tric. 2 rgs.

22/22

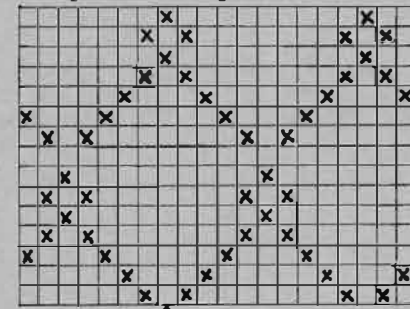

Milieu

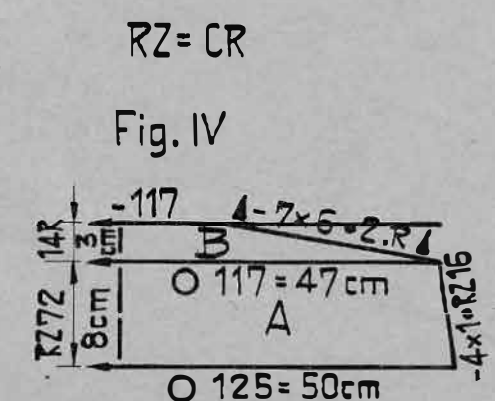
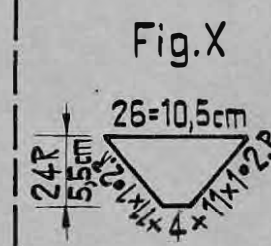
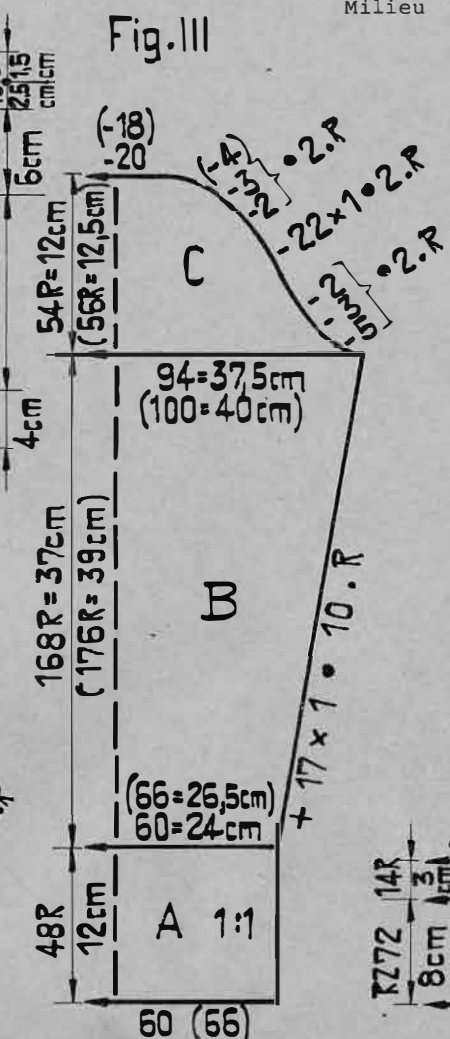
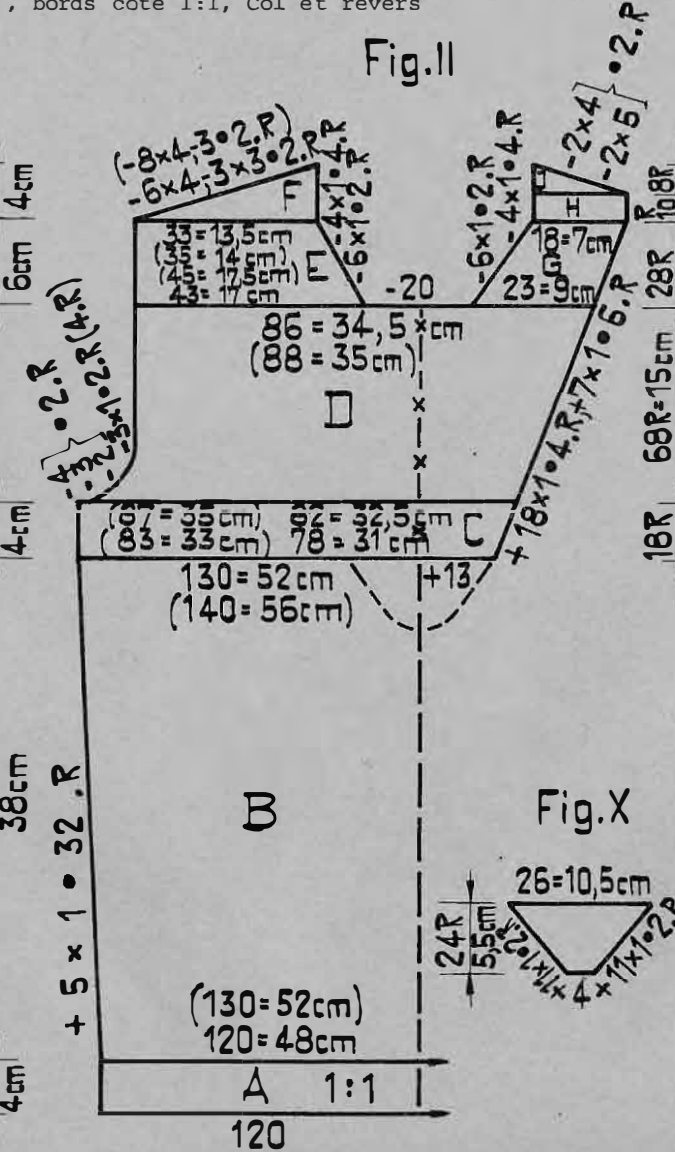
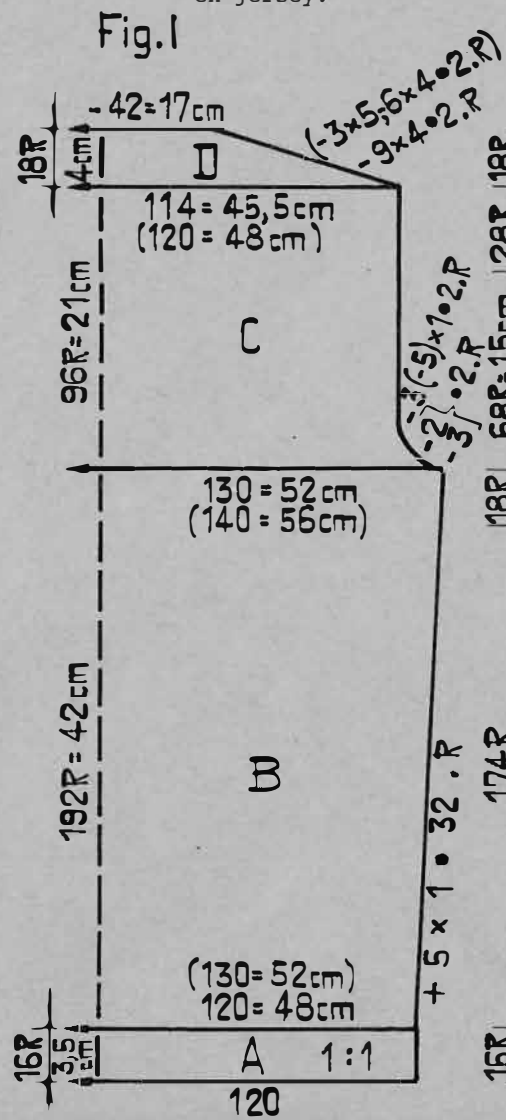

RZ = CR

Fig. IV

2213+2255 PASSAP-

DUOMATIC *

! Pullover en côte bonn. couverture recto

Métrage: 100 gr = 550 m

Mod. 2213 Pullover avec rayures (à porter avec Modèle 2212)

Mod. 2255 Pullover uni avec col roulé.

Taille: Tour de poitrine 88 cm (92 cm), si il n'y a qu'une indication sur le patron, elle est valable pour les deux tailles.

Fournitures: 240 (280) gr laine fine. Pour 2255 vert, pour 2213 140 (160) gr brun, 50 (60) gr blanc et 50 (60) gr noir.

Grandeur de maille: 2 3/4, COMBI 2 1/2, Bt. 3, Ff. 3

Echantillon: 100 m = 20 cm (légèrement étiré), 100 rgs. = 21 cm

Dessin: Tout le pull en côte bonn. Mod. 2213 à rayures, 6 rgs. brun, 2 rgs. noir, 2 rgs. blanc. Bord d'encolure en côte 1:1. Mod. 2255 vert uni.

Fig. I:

A = Montage classique avec rangs tubulaires (pour 2213 en brun, puis en suite des couleurs) tric. dr. B = dim. des deux côtés pour emmanchures, ensuite tric. dr. C = biais des épaules de chaque côté, arrêter souple.

Fig. II: A + B = comme Fig. I en tenant compte des dim. des emmanchures. Ensuite partager l'ouvrage avec BX et pousoirs, au milieu rabattre 30 m, à gauche sur 64 m, tric. 2 rgs. avec fil contrastant pour protéger la laine. C = lère épaule: à droite tric. dr. dim. à gauche pour encolure. D = à droite biais d'épaule, à gauche tric. dr. Pour 2e épaule défaire le fil contrastant et tric. sections C et D en sens inverse.

Fig. III: Tric. deux parties identiques

A = montage classique avec rangs tubulaires, ensuite tric. en rayures en augm. des deux côtés. B = des deux côtés arrondi de la manche, arrêter.

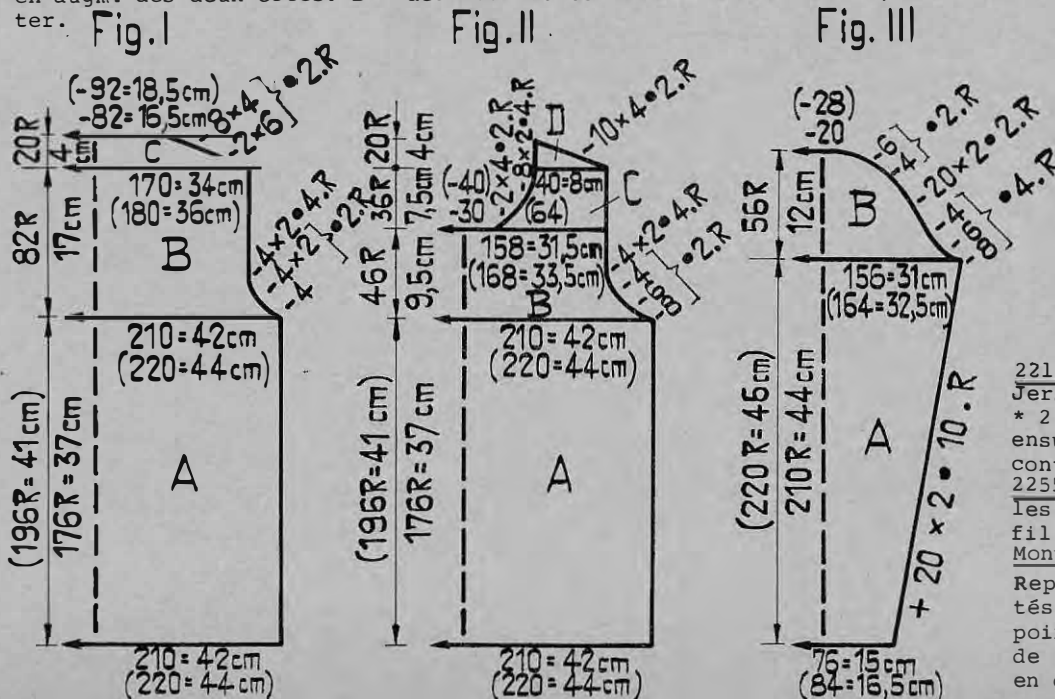

2226

Fig. I: Dos

A = Montage classique avec rangs tubulaires en côte 1:1, tric. dr. B = transférer m sur fonture avant, en dessin selon schéma, augm. des deux côtés. C = des deux côtés dim. pour emmanchures, ensuite tric. dr. D = des deux côtés biais des épaules, arrêter.

Fig. II: Devant. A + B = comme Fig. I. Ensuite partager l'ouvrage: à droite prendre 65 (70) m sur peignes-reporteurs ou sur un fil auxiliaire, à droite pour le revers monter 13 m supplémentaires (le mieux est d'utiliser un ancien échantillon dont on met 13 m sur les aig.). C = en dessin jusqu'à la ligne médiane -x-x- du patron, à droite de cette ligne tric. le revers en jersey. Augm. à droite, à gauche tric. dr. D = à droite continuer à augm. à gauche dim. pour emmanchure, ensuite tric. dr. A la fin, prendre à droite 23 m sur peigne-reporteur, au milieu rabattre 20 m. E = en dessin, dim. à droite pour encolure, à gauche tric. dr. F = à droite tric. dr., biais d'épaule à gauche. G = remettre sur les aig. 23 m du revers. Jersey, augm. à droite, dim. à gauche. H = jersey, tric. dr. J = jersey à droite biais d'épaule, à gauche tric. dr. Pour 2e épaule, remettre les 65 m des peignes-reporteurs sur les aig., à gauche à côté monter 13 m supplémentaires pour le revers et tric. sections C à J en sens inverse du patron.

Fig. X: Coin pour revers en jersey

En commençant avec 4 m augm. des deux côtés, qqes rgs. avec fil contrast. faire tomber les m.

Fig. III: Manche. Tric. deux parties identiques

A = bord côte 1:1, tric. dr. B = transférer m à l'avant, en dessin, augm. des deux côtés. C = des deux côtés arrondi de la manche, arrêter..

Fig. IV: Col, jersey tubulaire. Se commence au bord extérieur. A = montage fermé pour tubulaire. Dim. des deux côtés derrière et devant avec aig. à 2 chas. B = bas du col: dégradés devant, chariot devant BX, pousoirs en position travail, derrière GX. Des deux côtés dégradés depuis l'extérieur. Ensuite tous les pousoirs en travail, qqes rgs. avec fil contrastant, faire tomber les m. Maintenant dégradés derrière: chariot devant GX, derrière BX et tous les pousoirs en travail, dégradés et fil contrast., comme devant, faire tomber les m.

Montage:

Epingler les parties selon mesures et repasser légèrement à la pattem. Au devant, plier le revers à l'intérieur et fixer le coin à points de maille au bas du revers en défaisant le fil contrastant. Fermer coutures des épaules, coudre l'extrémité supérieure du revers (section J) à la couture d'épaule, ourler tout le revers légèrement à l'intérieur. Coudre le col d'abord à l'intérieur m par m à points arrières, ensuite à l'extérieur de la même manière autour de l'encolure en défaisant le fil contrastant. Fermer coutures des côtés et des manches, poser les manches.

2213 Bord d'encolure: Commencer et finir avec fil contrastant

Jersey brun. Avec 178 m tric. 2 rgs., transférer m pour côte 1:1, * 2 rgs. noir, 2 rgs. blanc, 6 rgs. brun *, répéter 2 fois de * à *, ensuite 2 rgs. noir, 2 rgs. blanc, 34 rgs. brun, qqes rgs. avec fil contrastant, faire tomber les m

2255 Col roulé: Avec 156 aig. en côte 1:1, tric. 50 rgs., transférer toutes les m à l'avant pour jersey, 1 rg jersey avec GM 4 3/4, quelques rgs. avec fil contrastant, faire tomber les m.

Montage:

Repasser légèrement les parties à la pattemouille. Fermer épaules, côtés et coutures des manches. Poser les manches. Fermer bord du cou à points matelas et le coudre d'abord m par m à points arrières autour de l'encolure. Pour 2213, ourler la moitié unie m par m à l'intérieur en défaisant le fil contrastant.

23/22

2227 PASSAP-DUOMATIC*

24/22

Métrage: 100 gr = 430 m

Robe à manches longues avec grand col

Taille: Tour de poitrine 88 cm (84 cm)

Fournitures: 580 gr (560 gr) laine câblée moyenne

Grandeur de maille: DUO jersey 4 3/4, nervures devant 4 3/4, derrière 2 3/4

COMBI jersey 4 1/2, nervures devant 4 1/2, derrière 2 1/2, Bt. 4 1/2, Ff. 3 1/2

Echantillon: 100 m = 31 cm, 100 rgs. (CR 200) = 22,5 cm

Dessin: Jersey, col jersey tubulaire, bords des manches côte 3:1, côte 3:2 au devant

Fig.I: A = Ourlet, tric. dr. B = après 50 rgs., commencer à dim. comme suit: des deux côtés reporter 40 m avec peigne-reporteur d'une aig. à l'intérieur. C = continuer à dim. selon patron. D = des deux côtés augm. à l'extérieur. E = dim. des deux côtés pour emmanchures, ensuite tric. dr. F = biais d'épaule de chaque côté, arrêter.

Fig.II: A = ourlet. B = dim. à l'intérieur comme suit: des deux côtés marquer par un poussoir la 59e m de l'extérieur, en partant de l'aig. marquée, rapprocher les m extérieures d'une aig.,. Laisser la marque toujours au même endroit. C = continuer à dim. selon patron. D = augm. à l'intérieur: en partant de la m marquée reporter les m extérieures d'une aig. à l'extérieur et suspendre la boucle de la m envers de la m marquée sur aig. vide. E = partager l'ouvrage avec BX et poussoirs, au milieu tric. sur 39 m qques rgs. avec fil contrastant et faire tomber les m. A droite continuer à tric.: jersey tric. dr. F = à droite dim. pour emmanchure, tric. dr. à gauche. G = transférer m pour nervures 3:2 (3 devant, 2 derrière), tric. dr. H = à droite bials d'épaule, à gauche tric. dr. Pour 2e épaule, tric. en sens inverse sections E à H.

Fig.III: Manche droite

A = ourlet jersey. B = transf. m pour nervures 3:1, (ch 4e m sur fonture arrière). C = transf. m pour jersey, dim. des deux côtés. D = augm. des deux côtés. E = arrondi de ch côté. F = pour patte d'épaule tric. dr. G = dim. à droite (encolure), à gauche tric. dr.

Manche gauche: selon patron mais tric. section G en sens inverse.

Fig.IV: Col

A = montage fermé jersey tub. tric. dr. B = tric. d'a-bord devant, ensuite derrière sur 91 (85) m du milieu avec fil contrast. faire tomber les m. Prendre les m de gauche sur peignes-reporteurs. A droite continuer

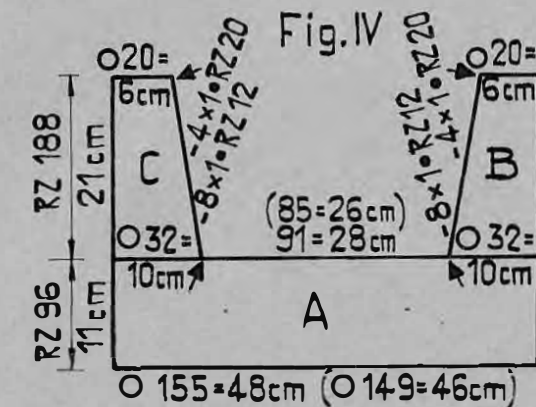
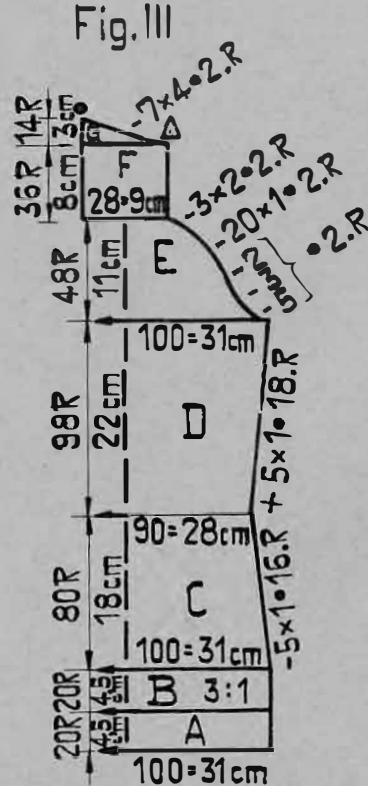
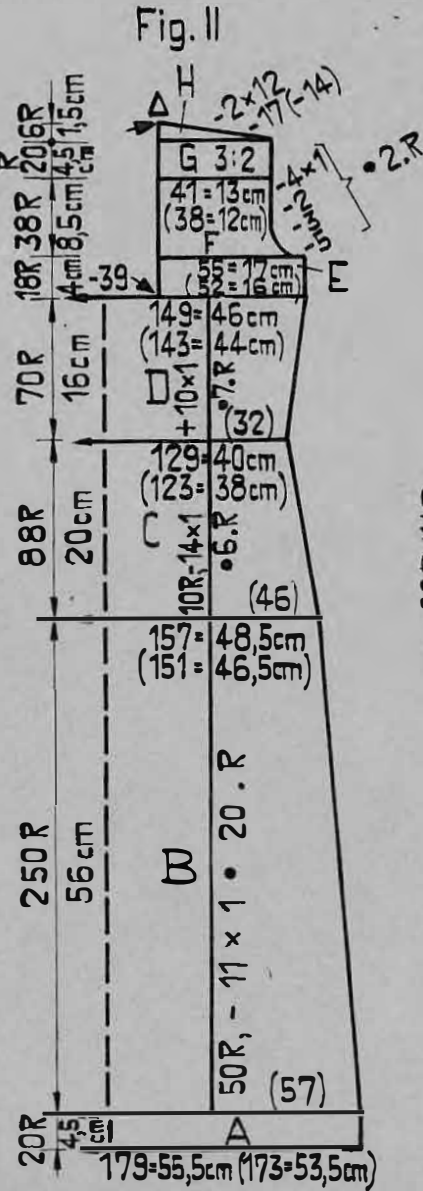
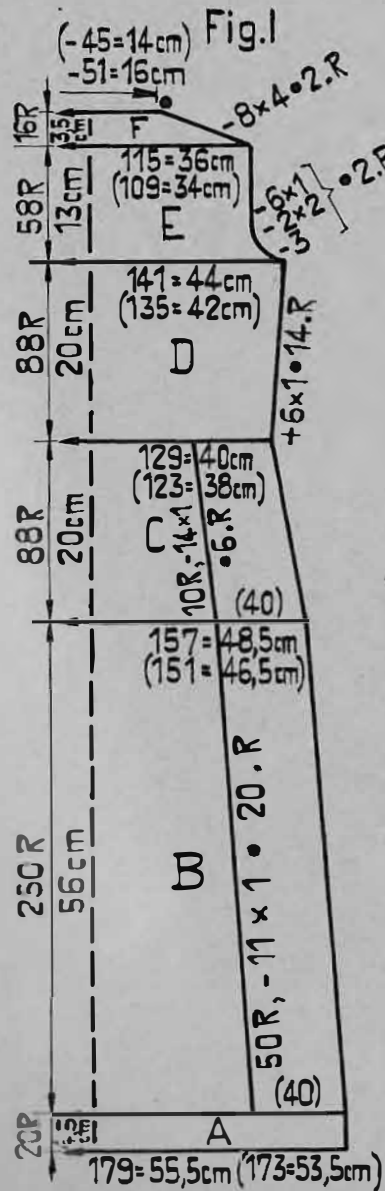

RZ = CR

2223 PASSAP-DUOMATIC * 2227

Métrage: 100 gr = 430 m

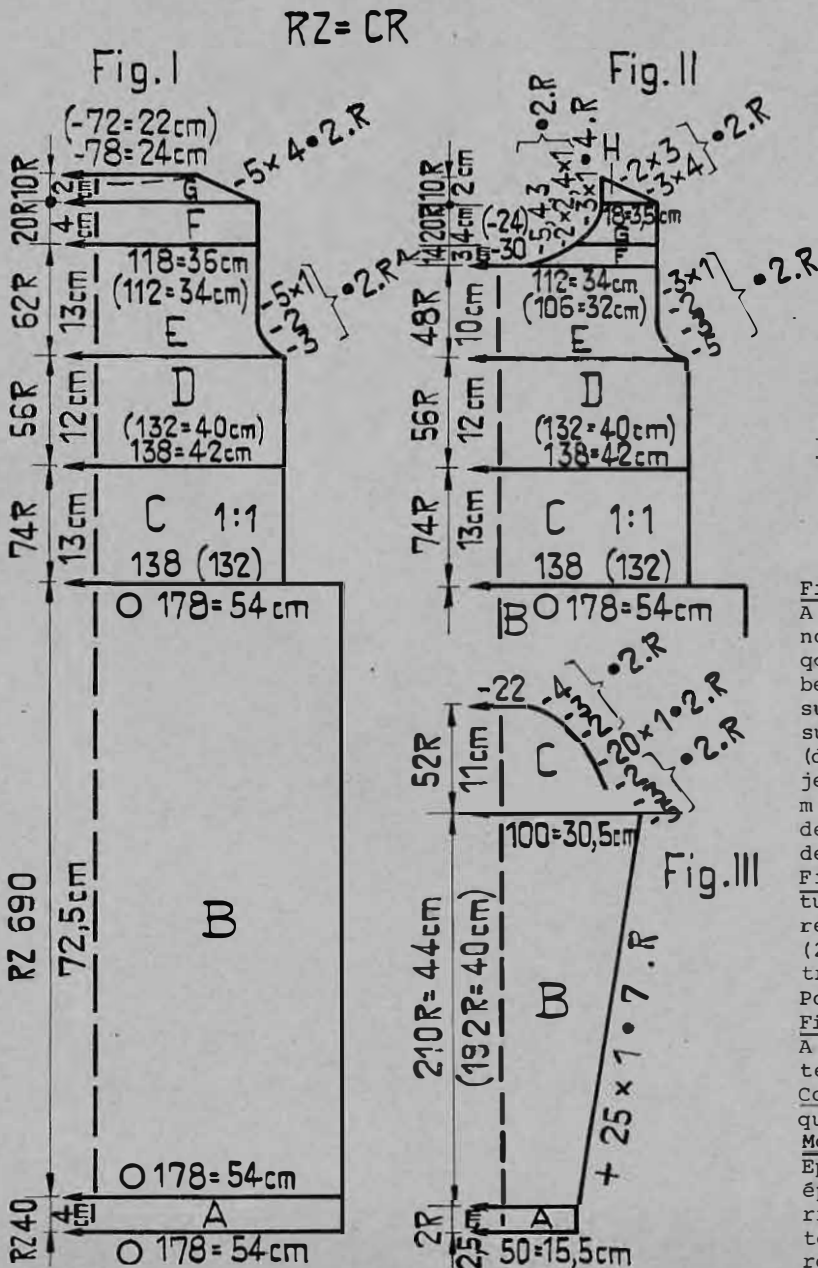

à tric. jersey tubulaire, à droite tric. dr., à gauche dim. derrière et devant avec aig. à 2 chas. Qqes trs. avec fil contrastant, faire tomber les m. C = remettre les m sur les aig. et tric. en sens inverse de la section B.

Montage:

Epingler parties selon mesures et repasser à la pattemouille. Coudre manches avec pattes d'épaule point • sur point • et triangle Δ sur triangle Δ entre le dos et le devant, ensuite fermer coutures des manches et des côtés. Ourler la robe et les manches. Fermer extrémités du col (B et C) à points de maille en défaisant le fil contrastant. Coudre bord intérieur du col flèche ↓ sur flèche ↓ à points matelas au devant de l'encolure. Coudre les 39 m d'encolure de l'intérieur m par m à points arrières aux extrémités du col (B + C) en défaisant le fil contrastant. Coudre les m encore libres du col (A) à l'extérieur m par m à points arrières au dos et aux pattes d'épaule, ourler à l'intérieur en défaisant le fil contrastant.

Robe avec jupe tricotée tubulaire

Taille: Tour de poitrine 88 (84) cm. Etant donné la grande élasticité du tricot calculer pour le tour de poitrine 4 cm en moins que la mesure effectivement prévue.

Fournitures: 650 (630) gr laine moyenne, moitié blanc, moitié noir

Grandeur de maille: DUO, jersey = 4 3/4, côte 1:1 = 3
COMBI, Jersey = 4 1/2, côte 1:1 = 2 3/4, Bt. 4 1/2, Ff. 3 1/2

Echantillon: 100 m = 30,5 cm, 100 rgs. = 21 cm

Dessin: La jupe tubulaire, rayures 1 tr noir, 1 tr blanc (= CR 4), Taille côte 1:1 noir uni. Corsage en jersey 2 rgs. blanc, 2 rgs. noir, empiècement et col en blanc uni.

Fig. I:

A = Ourlet blanc uni, montage tubulaire ouvert. B = tubulaire, tric. dr. Rayures 1 tr noir, 1 tr blanc. Ensuite avec fil contrast., devant (chariot derrière GX, devant N) tric. qqes rgs., ensuite derrière (chariot derrière N, devant GX) tric. qqes rgs., faire tomber les m et repasser à la pattemouille. C = remettre les m de la première moitié (178 m) sur les aig. de la fonture avant en réduisant à 138 m comme suit: à droite 1 m à ch. aig. sur 9 aig., 40 fois 2 m sur chaque 3e aig., ensuite à gauche 1 m à chaque aig. sur 9 aig. (des deux côtés 2 m sur les premières 2 aig., ensuite 2 m sur chaque 3e aig.), 1 rg noir jersey, ensuite transférer m pour côte 1:1, en noir tric. dr. D = transférer de nouveau m à l'avant pour jersey; rayures 2 rgs. blanc, 2 rgs. noir, tric. dr. E = rayures des deux côtés dim. pour emmanchures, ensuite tric. dr. F = en blanc tric. dr. G = en blanc: des deux côtés biais des épaules, arrêter.

Fig. II: Remettre les m de la deuxième moitié de la jupe (178 m) sur les aig. de la fonture avant puis tric. sections C, D et E comme Fig. I en faisant les dim. des emmanchures selon patron. F = partager l'ouvrage avec BX et poussoirs, au milieu rabattre 30 (24 m). Rayures, à droite tric. dr. dim. à gauche pour encolure. G = blanc: à droite tric. dr. dim. à gauche. H = blanc, à droite biais d'épaule, à gauche tric. dr. Pour deuxième épaule, tric. sections F, G et H en sens inverse.

Fig. III: Tric. deux parties identiques

A = ourlet en jersey blanc. B = rayures: 2 rgs. noir, 2 rgs. blanc, augm. des deux côtes. C = rayures, arrondi des deux côtés, arrêter.

Col: Blanc, jersey tub. Commencer et finir avec fil contrast. Avec 98 (92 m) sur chaque fonture tric. dr. Ck 288, faire tomber les m.

Montage:

Epingler parties selon mesures et repasser à la pattemouille. Fermer coutures des épaules, des manches et des côtés. Poser les manches. Coudre le col d'abord à l'extérieur m par m à points arrières autour de l'encolure, ensuite ourler m par m à l'intérieur en défaisant le fil contrastant. Repasser à la pattemouille ourlets de la robe et des manches.

2228 PASSAP-DUOMATIC*

Métrage: 100 gr = 600 m

Robe Chemisier

Taille: Tour de poitrine 88 (92) cm

Fournitures: 550 (580) gr laine fine avec Mohair, 1 reste de couleur contrastante

Grandeur de maille: DUO 5, COMBI 4 3/4, Bt. 6, Ff. 4 1/2

Echantillon: 100 m = 35 cm, 100 rgs. = 26 cm

Dessin: Jersey, col et manchettes en dessin selon schéma

26/22

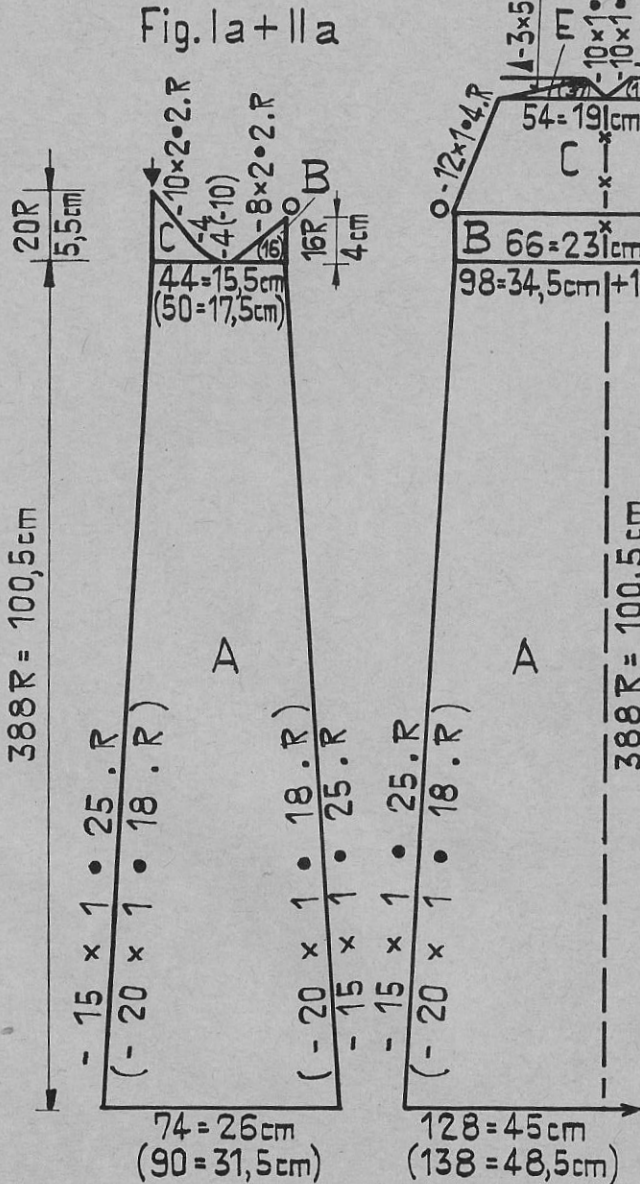
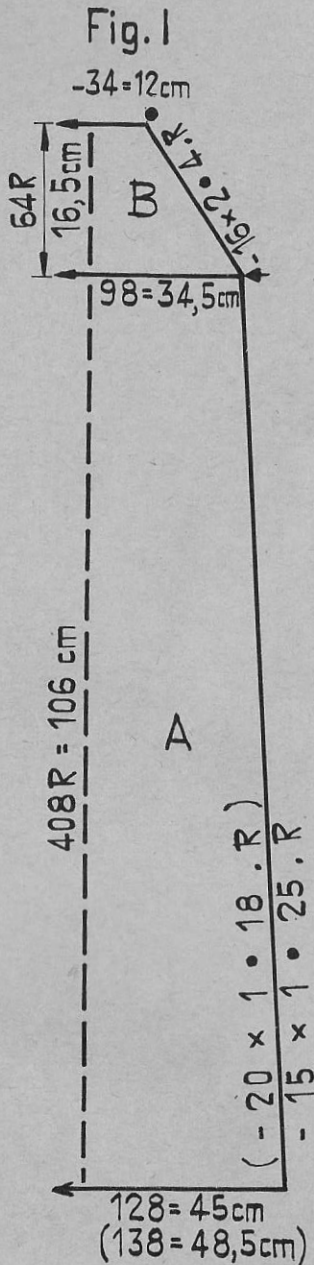
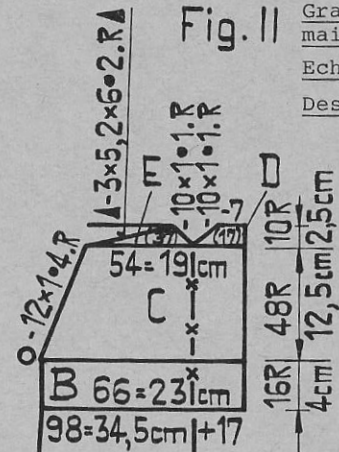
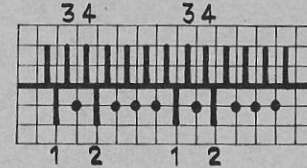

Fig. II



Dessin

Manivelle en bas, abaisseurs noirs



Derrière: N

Devant:

2 rgs. N couleur contrastante
6 rgs. GX couleur de base
Transférer à l'arrière m 1 sur aig. 4,
m 2 sur aig. 3. Laisser aig. vides en
travail.
Chevaler 3 aig. à droite
Répéter
Chevaler 3 aig. à gauche
Répéter

Fig. III

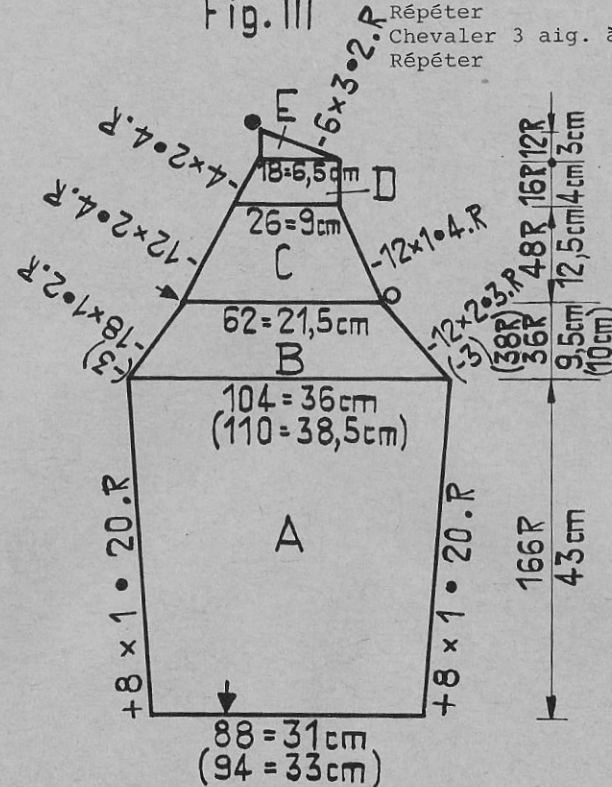

2239 PASSAP-DUOMATIC*

Métrage: 100 gr = 430 m

! Pull à col roulé

Taille: 8 ans, Stature 128 cm Fournitures: 260 gr laine moyenne

Grandeur de Derrière 3, devant 4 1/2

maille: COMBI: derrière 3, devant 4 1/4, Bt. 3, Ff. 4

Echantillon: 100 m (légèrement étiré) = 28 cm, 100 rgs. = 18,5 cm

Dessin: Nervures selon schéma, manches et empiècement d'une pièce.
Manivelle en bas, abaisseurs rouges

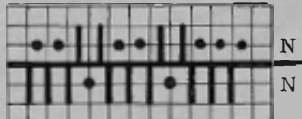

Fig.I + II, Dos et Devant: Tric. deux parties identiques

Avec 98 aig. en côte 1:1, montage classique avec rangs tubulaires, ensuite transférer les m selon schéma comme suit: 1 m de derrière sur aig. vide de devant, de la 2e m de derrière reporter la boucle de la m envers sur aig. voisine. En dessin tric. dr. qqes rgs. avec fil contrastant, faire tomber les m.

Fig.III: Manche et empiècement

Commencer et finir avec fil contrastant

A = en dessin tric. dr. B = partager l'ouvrage, après 57 m de droite, rabattre 14 m. A droite pour 57 m poussoirs en travail, chariot BX/BX. A droite tric. dr., dim. à gauche pour encolure, ensuite tric. 18 rgs. dr. = milieu derrière. Ensuite tric. 18 rgs. dr., puis à gauche augmenter à nouveau les 7 m diminuées, 57 poussoirs hors travail. C = à gauche pour 44 m poussoirs en travail, dim. à droite pour encolure, à gauche tric. dr., tric. 12 rgs. dr. = milieu devant. 12 rgs. dr., augm. à nouveau 10 m, au milieu monter de nouveau 14 m. Ensuite répéter Fig. A, faire tomber les m.

Col roulé: Commencer et finir avec fil contrastant

Avec 80 m tric. 200 rgs. selon schéma, faire tomber les m

Montage: Epingler parties selon mesures et repasser à la pattemouille. Aux manches défaire le fil contrastant, prendre les m sur une aig. auxiliaire et les arrêter à la main. Fermer le col au point de maille et avec le crochet vert le crocheter à points de chaînette autour de l'encolure. Coudre le dos et le devant m par m à points arrières de l'intérieur à l'empiècement en défaisant le fil contrastant, ensuite fermer les coutures des côtés et des manches.

Fig. I + II

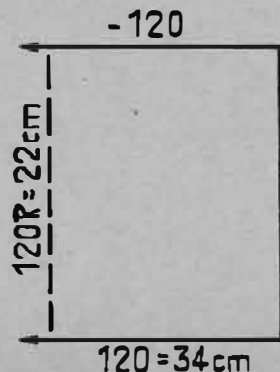
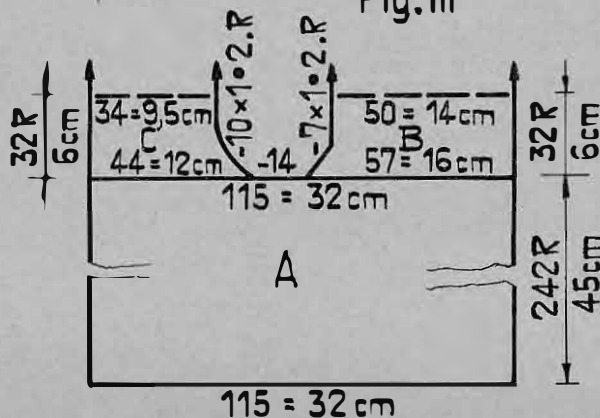

Fig. III



2228

Fig. I: A = Montage jersey. Des deux côtés dim. avec aig. à 5 chas. B = des deux côtés dim. avec aig. à 5 chas: reporter 5 m de 2 aig. vers le centre. Arrêter.

Fig. Ia + IIa: 1ère partie latérale

A = jersey, dim. des deux côtés avec aig. à 5 chas. B = à gauche prendre 24 m sur peigne-reporteur, rabattre 4 (10) m au milieu, à droite tric. dr., dim. à gauche pour emmanchure. C = remettre 24 m du peigne-reporteur sur les aig., dim. à droite, à gauche tric. dr.

2e partie latérale: comme première partie mais tric. sections B et C en sens inverse.

Fig. II: Devant

A = comme Fig. I. B = à droite mettre 49 m sur peignes-reporteurs. A droite, à côté des 49 m restantes, monter 17 m supplémentaires pour revers, (prendre de préférence 17 m d'un échantillon quelconque et les mettre sur les aig.) tric. dr. C = à droite tric. dr. dim. à gauche avec aig. à 5 chas. D = partager l'ouvrage avec BX et poussoirs: à droite tric. dr., dim. à gauche, arrêter. E = biais d'épaule par dégradés partant de gauche. A droite dim. selon patron, qqes rgs. avec fil contrastant par-dessus les dégradés, faire tomber les m. Pour 2e épaule remettre sur les aig. les 49 m des peignes-reporteurs et tric. sections B à E en sens inverse. Pour finir remettre sur les aig. les bords inférieurs du revers (B), l'un à côté de l'autre en défaisant le fil contrastant et tric. 24 rgs., arrêter.

Fig. III: Manche droite. Commencer avec fil contrastant

A = jersey, augm. des deux côtés. B = dim. des deux côtés à l'extérieur. C = dim. des deux côtés avec aig. à 5 chas. D = à droite tric. dr., continuer à dim. à gauche. E = dim. à droite à l'extérieur pour encolure, tric. dr. à gauche.

Manche gauche: tric. en sens inverse du patron

Ceinture: avec 16 m en côte bonn. tric. la longueur désirée, arrêter.

Col: Commencer et finir avec fil contrastant

Pour la base du col tric. 6 trs. jersey tub. avec 120 m sur chaque fonture, ensuite selon schéma, transférer les m à l'arrière. Tric. 48 rgs. en dessin. Ensuite transférer ttes les m à l'arrière pour jersey, 6 rgs. jersey avec laine originale, qqes rgs. avec fil contrast. faire tomber les m.

Manchettes: tric. deux fois

Travailler comme pour le col, mais avec 50 m sur chaque fonture, tric. seulement 40 rgs. en dessin.

Montage:

Epingler parties selon mesures et repasser à la pattemouille. Coudre parties latérales, flèche sur flèche et cercle O sur cercle O entre le dos et le devant. Au devant, (section E) défaire le fil contrastant, prendre les m sur un fil et les froncer. Fermer les manches et les poser en les bâtissant point sur point, flèche sur flèche et cercle O sur cercle O, coudre les m froncées du devant (E) aux bords droits (section D) de la manche. Ourler les rangs en jersey du col en défaisant le fil contrastant. Au devant, plier les revers à l'intérieur et coudre le col à l'intérieur et à l'extérieur m par m à points arrières en défaisant le fil contrast. Au bas des manches enlever le fil contrastant, mettre les m sur un fil et les froncer. Coudre les manchettes en commençant avec la flèche d'abord à l'extérieur m par m à points arrières autour des manches ensuite ourler à l'intérieur m par m en défaisant le fil contrast. Crocheter les bords du col et des manchettes d'un rg de m serrées. Faire ourlet de la robe selon mesure. Repasser à la pattemouille coutures et ourlet.

27/22

2229 PASSAP-DUOMATIC* T 2224 PASSAP-DUOMATIC*

28/22

Slip

Taille: Hanches 94 (98) cm. Etant donné la grande élasticité du tricot, il est avantageux de calculer un peu moins large que nécessaire.

Fournitures: 100 (115) gr laine Bébé moyenne, 1 élastique étroit

Grandeur de maille: DUO: Jersey = 4 1/2, bords côte 1:1 = 2 3/4
COMBI: Jersey = 4 1/4, bords côte 1:1 = 2 1/2, Bt. 7, Ff. 4

Echantillon: 100 m = 32 cm, 100 rgs. (CR 200) = 20 cm

Dessin: Bord des jambes côte 1:1, slip en jersey tub.

Fig. IX: A = Premier bord de jambe: montage classique avec rangs tub., ensuite en côte 1:1 tric. dr. Transférer m à l'avant pour jersey, 1 rg jersey rouge et tric. qqes rgs. avec fil contrast. faire tomber les m. Tric. deuxième bord comme le premier, ensuite transf. m à l'avant pour jersey, remettre sur les aig. de la fonture arrière le premier bord en défaisant le fil contrast. Chariot CX/CX. Pour le coin monter 13 m supplémentaires des deux côtés, derrière et devant (utilisez pour cela deux anciens échantillons desquels vous mettez les m nécessaires sur les aig. à côté des bords des jambes). Tric. jersey tub. diminutions du coin comme suit selon patron: des deux côtés devant et derrière reporter 13 m d'une aig. à l'intérieur, à chaque diminution suivante reporter 1 m en moins à l'intérieur. C = tub. tric. dr. D = dégradés à droite:: derrière à droite 100

Fig. IX

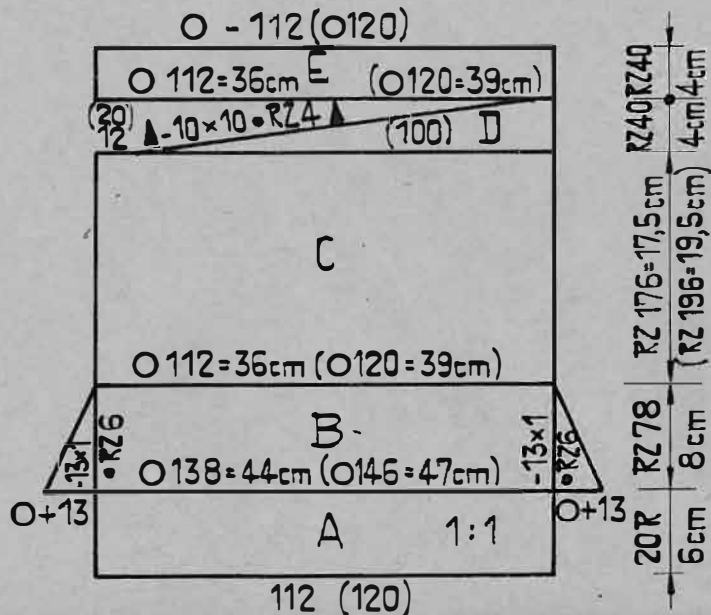

RZ = CR

Chaussons de lit (env. 40 gr laine moyenne)

A = Montage fermé (= 1 rg chariot N/N), ensuite tubulaire en augm. des deux côtés derrière et devant avec aig. à 2 chas, c.à d. transf. 2 m d'une aig. à l'extérieur et suspendre la boucle de la m envers sur aig. vide. Puis tric. sur les m de la fonture avant 2 rgs. avec fil contrastant. Chariot devant N, derrière GX. B = tubulaire, dim. des deux côtés derrière et devant avec aig. à 2 chas. C = tubulaire. D = tubulaire. Dim. selon patron avec aig. à 2 chas. Prendre les dernières m sur un fil, assembler en un point et coudre.

Montage:

Repasser les chaussons à la pattemouille, défaire le fil contrastant et crocheter les m libres d'un rg de m serrées. Crocheter par-dessus 1 tr de trous et passer à travers un cordon tricoté ou croché. Selon désir, munir les cordons de pompons.

Métrage: 100 gr = 480 m

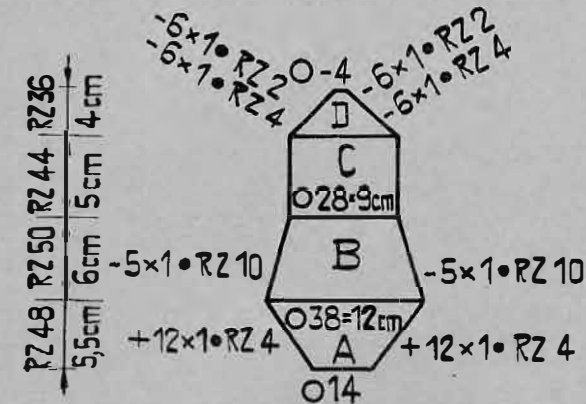

RZ = CR

poussoirs en position travail, devant à droite 100 poussoirs en position repos, chariot BX/BX, pousser les touches à flèche gauche. Tric. CR 4, derrière et devant à gauche 10 poussoirs dans le rail bloqueur, tric. CR 4, et ainsi de suite. E = jersey tub., qqes rgs. avec fil contrastant, faire tomber les m.

Montage: Repasser à la pattemouille

Fermer le coin à points de maille en défaisant le fil contrastant. Assembler les bords des jambes à points matelas. Ourler le bord de taille m par m en défaisant le fil contrastant, passer l'élastique.

Métrage: 100 gr = 480 m

2230 PASSAP - DUOMATIC*

Spencer rayé

Métrage: 100 gr = 480 m

Taille: 84 (88) cm tour de poitrine. Etant donné la grande élasticité du tricot, il est avantageux de calculer un peu moins large que nécessaire

Fournitures: 175 (190) gr laine Bébé moyenne: 160 (170) gr rouge et 15 (20) gr jaune

Grandeur de maille: Jersey = 4 1/2, bords côte 1:1 = 2 3/4 COMBI: jersey = 4 1/4, bords côte 1:1 = 2 1/2, Bt. 7, Ff. 4

Echantillon: 100 m = 32 cm, 100 rgs. = 20 cm

Dessin: Spencer en jersey, rayé jusqu'aux emmanchures selon suite des couleurs, ensuite rouge uni. Manches et bord du cou en jersey rouge. Bords côte 1:1 rouge

Fig. I: A = Montage classique avec rangs tubulaires, ensuite tric. dr. côte 1:1, transférer m à l'avant pour jersey. B = tric. dr. Rayures selon suite des couleurs. C = rayé, dim. à l'intérieur comme suit: des deux côtés reporter les 35e et 37e m sur la 36e aig., transférer cette m triple d'une aig. à l'intérieur et la marquer par un poussoir. Des deux côtés rapprocher les m avec peignes-reporteurs de 2 aig. du centre. Pour ttes les diminutions suivantes, reporter 1 m de gauche et de droite sur aig. marquées et ainsi de suite. D = augm. des deux côtés à l'extérieur. E = rouge uni: des deux côtés dim. pour les emmanchures, ensuite tric. dr. F = des deux côtés biais d'épaule, arrêter.

Fig. II: A, B et C comme Fig. I. D = augm. à l'intérieur comme suit: laisser à leur place les poussoirs des dernières dim. et à partir de là reporter les m extérieures avec peignes-reporteurs d'une aig. à l'extérieur. Reporter la boucle de m envers voisine sur aig. vide. Après 80 (90) rgs. pinces de poitrine par dégradés de l'extérieur avec BX et poussoirs, en même temps continuer à tric. les rayures selon suite des couleurs. E = rouge uni. Dim. des deux côtés pour emmanchures, ensuite tric. dr. F = partager l'ouvrage, au milieu rabattre 24 (30) m. A droite prendre m sur peignes-reporteurs. A gauche continuer à tric., dim. à dr. pour encolure, tric. dr. à gauche. G = à droite tric. dr., à gauche biais d'épaule. Pour la 2^e épaule, remettre les m des peignes-reporteurs sur les aig. et tric. sections F et G en sens inverse.

Fig. III: rouge uni.

A = montage classique avec rangs tubulaires, côte 1:1. B = transférer m à l'avant pour jersey, augm. des deux côtés à l'extérieur. C = des deux côtés arrondi de la manche, arrêter.

Bord du cou: jersey rouge. Commencer et finir avec fil contrastant et avec 160 m tric. 5 rgs. avec GM 4 1/2, 1 rg avec GM 5, 4 rgs. GM 4 1/2, faire tomber les m.

Montage:

Epingler parties selon mesures et repasser à la pattemouille. Fermer coutures des côtés, des épaules et des manches, poser les manches. Fermer le bord d'encolure et le coudre d'abord à l'extérieur m par m à points arrières autour de l'encolure, ensuite ourler à l'intérieur en défaisant le fil contrastant. Repasser à la pattemouille.

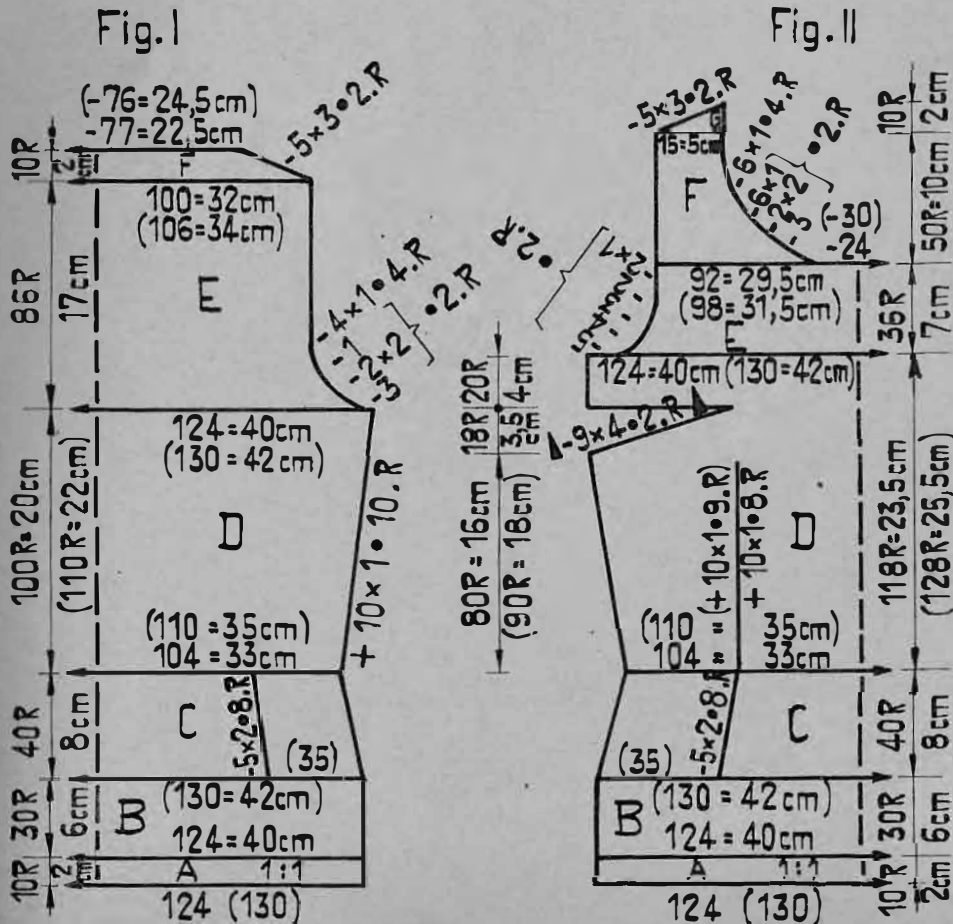

Suite des couleurs :

	*	
2 x	{ 8 rgs. rouge 2 rgs. jaune	CR 20
2 x	{ 6 rgs. rouge 2 rgs. jaune	CR 36
2 x	{ 4 rgs. rouge 2 rgs. jaune	CR 48
1 x	{ 2 rgs. rouge 2 rgs. jaune	CR 52
2 x	{ 4 rgs. rouge 2 rgs. jaune	CR 64
2 x	{ 6 rgs. rouge 2 rgs. jaune	CR 80
	*	

Répéter de * à *
1 Motif = 80 rgs.

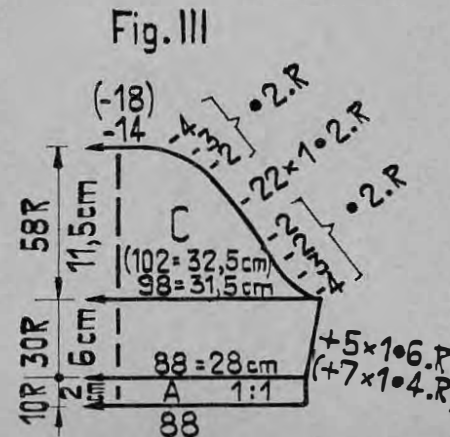

29/22

2231 PASSAP-DUOMATIC*

Métrage: 100 gr = 320 cm

30/22

Veste rayée pour monsieur couverture verso

- Taille:** Tour de poitrine 98 à 100 cm
- Fournitures:** 650 gr laine sport, 6 boutons
- Grandeur de maille:** DUO: Jersey tubulaire 5, dessin derrière 6, devant 5, côte bonn. = 4 1/2
COMBI: Jersey tubulaire 4 3/4, dessin derrière 5 3/4, devant 4 3/4, côte bonn. = 4 1/4, Bt. 6, Ff. 4
- Echantillon:** Dessin à rayures: 100 m (comptées seulement devant) = 43 cm
100 rgs. = 23 cm
Col: 100 m = 20,5 cm, 100 rgs. = 19 cm
- Dessin:** Veste en dessin à rayures selon schéma, bords en jersey tubulaire. Col avec bandes de boutonnage, 2 rgs. côte bonn. 2 rgs. CX/CX. Les indications pour augm. et dim. se réfèrent aux m de la fonture avant. Derrière les m correspondantes seront toujours augm. ou dim. en même temps.

Dessin à rayures:

Manivelle en bas, abaisseurs noirs

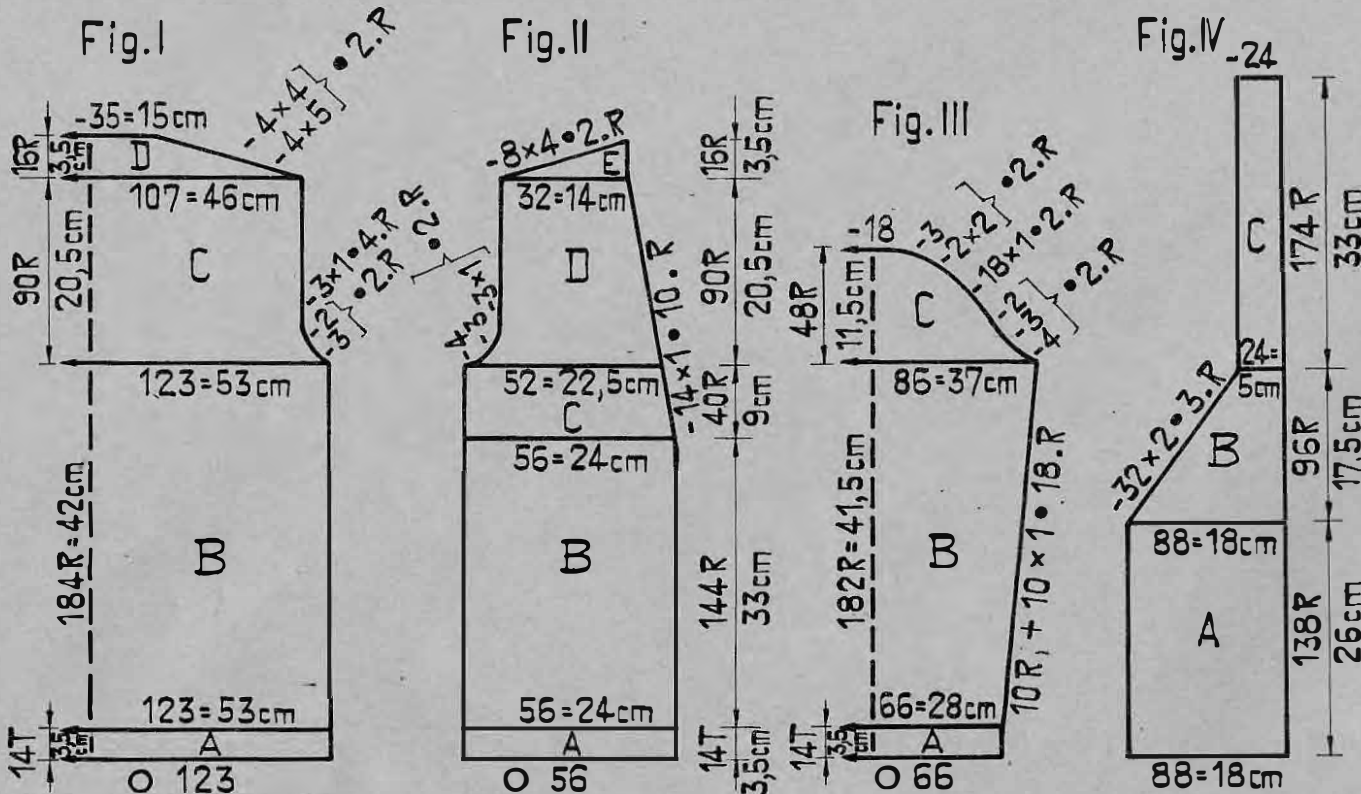
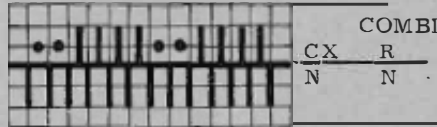

Fig. I: A = Ourlet en jersey tubulaire. B = transférer m à l'avant selon schéma, en dessin tric. dr. C = des deux côtés dim. pour emmanchures, ensuite tric. dr. D = des deux côtés biais d'épaule, arrêter.

Fig. II: Devant gauche

A + B = comme Fig. I. C = dim. à droite avec aig. à 5 chas pour encolure, tric. dr. à gauche. D = à droite continuer à dim. à gauche dim. pour emmanchure, ensuite tric. dr. E = à droite tric. dr., à gauche biais d'épaule.

Devant droit, tric. en sens inverse

Fig. III: tric. deux parties identiques

A = jersey tubulaire. B = en dessin, augm. des deux côtés. C = des deux côtés arrondi de la manche, arrêter.

Fig. IV: Col châle avec bandes de boutonnage. Tric. deux parties identiques, mais une fois avec et une fois sans boutonnères. Commencer derrière au milieu avec fil contrastant monter 44 m sur chaque fonture, ensuite 2 rgs. côte bonn., 2 rgs. CX/CX.

A = tric. dr. B = à droite tric. dr. à gauche derrière et devant dim. avec aig. à 5 chas. C = bande pour boutonnères: travailler 6 boutonnères comme suit: à droite derrière et devant laisser 2 m. Reporter 4 m de devant à l'arrière. Tric. les m de la fonture arrière comme suit: reporter la 3e m sur la 4e m et les tricoter, retourner la m sur la 3e aig., reporter la 2e m sur la 3e m et les tricoter, la retourner sur la 2e aig. Reporter la première m sur la 2e m et tric. et la transférer sur la deuxième des m laissées devant. Laisser aig. vide en travail, tric. 1 rg et croiser le fil zig zag sur les aig., Avec 32 rgs. d'intervalle, répéter encore 5 fois. Tric. 10 rgs. par-dessus la dernière boutonnère, arrêter.

Col avec bande pour boutons. Comme ci-dessus, mais tric. sans boutonnères.

Montage:

Epingler parties selon mesures et repasser à la pattemouille. Fermer le col derrière au milieu à points de maille en défaisant le fil contrastant. Fermer coutures des épaules et des côtés. Fixer le col, boutonnères à gauche à points matelas. Fermer les manches et les poser. Repasser toutes les coutures à la pattem.

2238 PASSAP-DUOMATIC

Pull d'enfant rayé avec motif jacquard "Lion"

Taille: Stature 98 cm, 3 ans
Fournitures: 150 gr laine moyenne, 75 gr rouge, 55 gr blanc et 20 gr marine

Grandeur de maille: Jersey = 4 3/4, côte 1:1 = 3, Motif jacquard devant = 4 3/4, derrière 2 3/4

Echantillon: 100 m = 32,5 cm, 100 rgs. (CR 200) = 22,5 cm

Dessin: Bords rouges en côte 1:1, pull jersey rayé, 4 rgs. blanc, 4 rgs. rouge. Au devant motif jacquard selon schéma ou avec PASSAP Jac carte 41 (391)

Fig. I, Dos: A = bord côte 1:1 rouge. Montage classique avec rangs tubulaires. B = transférer m à l'avant pour jersey; rayé commencer avec 4 rgs. blanc. C = rabattre des deux côtés 10 m pour emmanchures, ensuite tric. dr., D = des deux côtés biais d'épaule, arrêter souple.

Fig. II, Devant: A = comme Fig. I. B = 20 rgs. rayés, commencer en blanc. C = motif jacquard "Lion". Derrière au milieu 41 aig. en position travail, les poussoirs correspondants en division 1:1, chariot BX pousser les deux touches à flèches. Devant tous les 92 poussoirs en position travail, chariot BX, pousser touche à flèche gauche. Au milieu seulement disposer poussoirs pour dessin jacquard. Si l'on tricote avec COLOR, prendre garde que la couleur de garniture soit enfilée à droite de la couleur de base! D = d'abord des deux côtés rabattre 10 m pour emmanchures. Ensuite au milieu tric. la fin du motif. Transférer ttes les m sur fonture avant. Mettre aig. vides et tous les poussoirs en position zéro. Chariot derrière GX, devant N. E = rayé tric. dr. F = partager l'ouvrage, au milieu rabattre 8 m. A gauche, prendre 32 m sur peignes-reporteurs. Première épaule: à droite tric. dr. dim. à gauche pour encolure. G = à droite biais d'épaule, à gauche tric. dr. Deuxième épaule: à gauche remettre les 32 m sur les aig. et tric. dr. F et G en sens inverse.

Fig. III, Manche: Tric. deux parties identiques
 A = rouge, bord côte 1:1. B = rayé, commencer avec 4 rgs. blanc. Augm. des deux côtés. C = tric. dr., qqes rgs. avec fil contrastant, faire tomber les m.

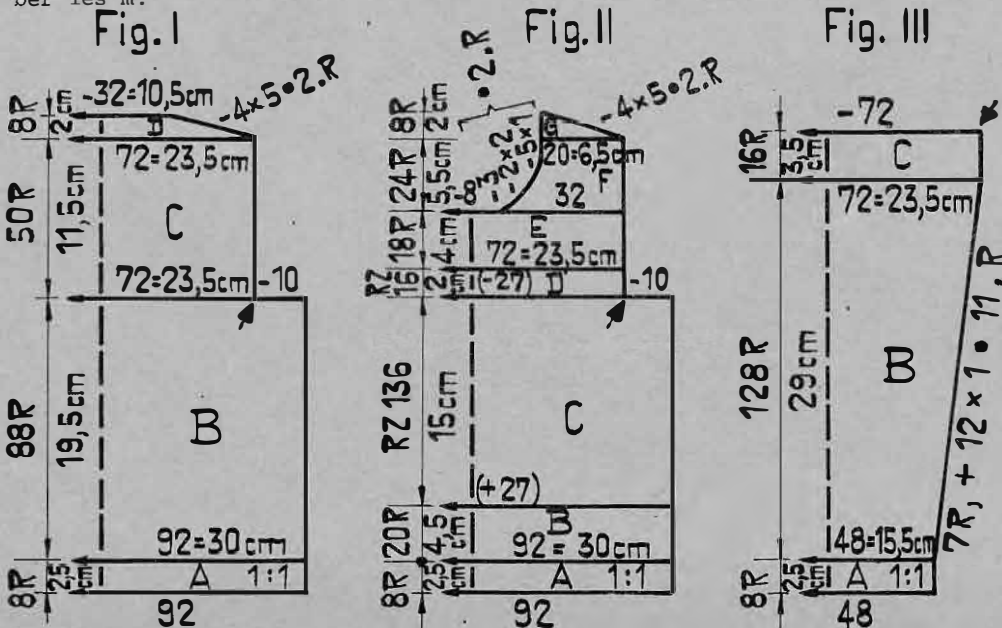

Bord d'encolure: rouge

Avec 120 m en côte 1:1 montage classique avec rangs tubulaires, tric. 8 rgs., transférer m à l'avant pour jersey, 1 rg jersey rouge, qqes rgs. avec fil contrastant, faire tomber les m.

Montage:

Epingler parties selon mesures et repasser légèrement à la pattemouille. Fermer les coutures des épaules et fixer les manches flèche sur flèche à points arrières au dos et au devant en défaisant le fil contrastant, ourler les bords des manches (section C) aux emmanchures puis fermer coutures des manches et des côtés. Fermer le bord d'encolure et le coudre m par m à points arrières autour de l'encolure en défaisant le fil contrast. Repasser coutures à la pattemouille.

Dessin Jacquard

Manivelle en bas, abaisseurs noirs

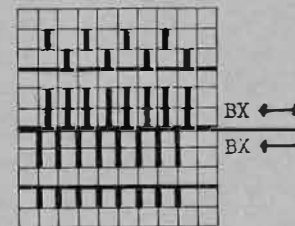

Métrage: 100 gr = 430 m

RZ = CR

Schéma Jacquard PASSAP Jac 41 (391)

x = couleur de garniture carrés vides = couleur de base

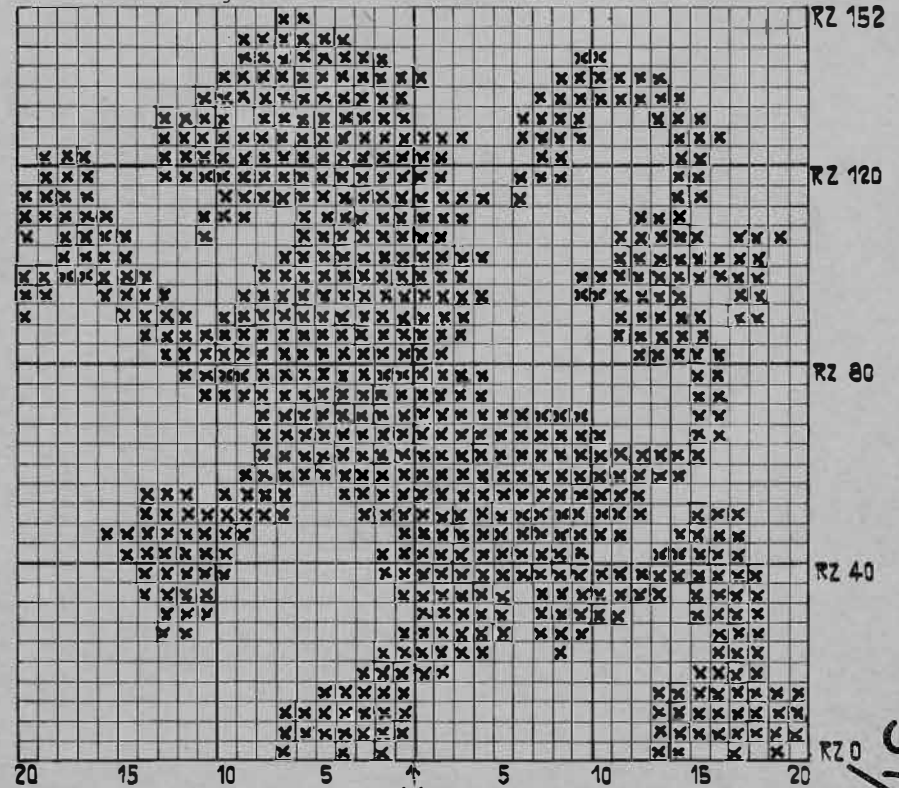

1 carré = 1 m = 2 rgs. = CR 4

Milieu

31/22

2252 PASSAP-DUOMATIC 2234

Pullover d'enfant en deux couleurs

Taille: 10 ans, Stature 140 cm
(12 ans, Stature 152 cm)

Fournitures: 250 gr laine fine: 170 gr rouge = couleur de base et 80 gr blanc = couleur contraste. (320 gr laine fine: 220 gr blanc = couleur de base et 100 gr marine = couleur contraste).

Grandeur de maille: Dessin 4, côte 1:1 = 3, bords des manches 2 1/2

Echantillon: 50 m (comptées seulement derrière) = 26 cm, 100 rgs. = 14 cm

Dessin: Dessin à deux couleurs selon schéma (à tricoter automatiquement avec COLOR)

1er. Dessin deux-couleurs

Manivelle en haut, abaisseurs rouges

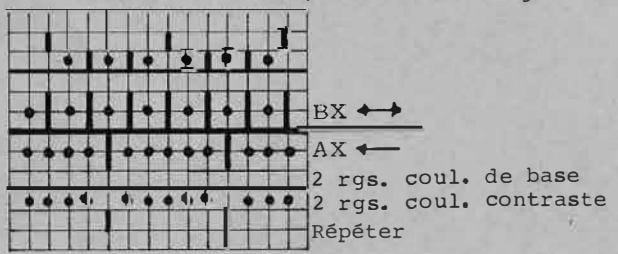

Fig. I + II

-74 (-81)

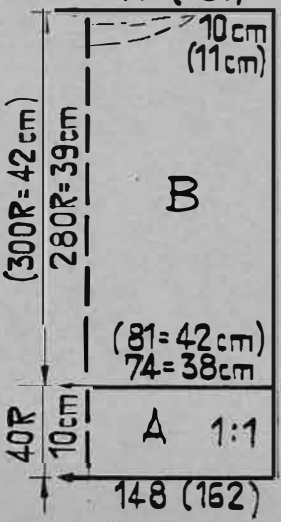
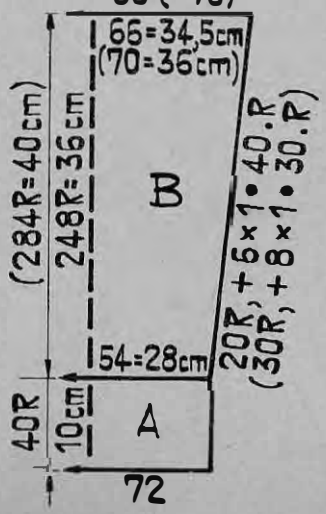

Fig. III

-66 (-70)



2e Schéma pour bords des manches

Manivelle en bas, abaisseurs rouges

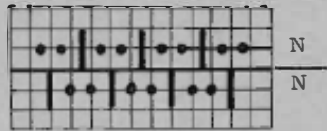

Fig. I + II, Dos et Devant. Tric. deux parties identiques

A = côte 1:1 couleur de base, uni. Montage classique avec rangs tubulaires, tric. dr. B = transférer m sur fonture arrière selon schéma, tric. dr. en dessin selon schéma. Arrêter souple.

Fig. III: Manche. Tric. deux parties identiques

A = couleur de base. Bords selon schéma 2 tric. dr. B = transférer m selon schéma 1, tric. en dessin, augm. des deux côtés. Pour finir transférer m de devant sur aig. vides de derrière, chariot derrière N, devant GX. 2 rgs. jersey avec couleur de base, qqes rgs. avec fil contrast. faire tomber les m.

Col roulé: Couleur de base

Avec 120 aig. en côte 1:1 montage classique avec rangs tubulaires, tric. 68 rgs. transférer ttes les m à l'avant, 4 rgs. jersey, qqes rgs. avec fil contrastant, faire tomber les m.

Montage: Epingler parties selon mesures et repasser légèrement à la pattemouille. Fermer les épaules sur une largeur de 10 (11) cm, fixer les manches (milieu de la manche sur couture d'épaule) m par m à points arrières en défaisant le fil contrastant, fermer ensuite coutures des manches et des côtés. Fermer le col roulé à points mates et le fixer m par m à points arrières autour de l'encolure en suivant au dos la ligne pointillée du patron, défaire le fil contrastant. Repasser légèrement les coutures à la pattemouille.

Fig. III: manche droite verte. Commencer avec fil contrastant. A = ourlet tric. dr. B = augm. des deux côtés. C = des deux côtés arrondi de la manche. D = tric. dr. E = dim. à droite, à gauche tric. dr.

Manche gauche: A à D comme patron, E tric. en sens inverse

Fig. V: Bord d'encolure vert. Commencer avec fil contrastant. A = tub., ouvert en bas, monter 120 m sur chaque fonture. A gauche à ch. 2e CR dim. 2 m derrière et devant, c.à d. avec aig. à 2 chas, reporter 2 m de 2 aig. vers le milieu. B = à ch. 2e CR augm. à nouveau derrière et devant 2 m comme suit: *à gauche sur la fonture avant mettre d'abord 1 aig. supplémentaire en travail, tric. CR 2, faire tomber cette m supplémentaire. Ensuite à gauche derrière et devant reporter 1 m de 2 aig. à l'extérieur, reporter la boucle de la m envers de cette m sur l'avant-dernière aig., laisser la troisième aig. vide en travail.* Répéter encore 13 fois de * jusqu'à* c à d. d'abord devant à gauche une aig. supplémentaire en travail et ainsi de suite. Qqes. rgs. avec fil contrastant, faire tomber les m.

Montage: Epingler parties selon mesures et repasser à la pattemouille. Coudre les manches, les bords les plus longs de la patte d'épaule derrière, entre le dos et le devant, ensuite fermer les coutures des manches et des côtés. Coudre le bord d'encolure d'abord à l'extérieur m par m à points arrières autour de l'encolure, ensuite ourler à l'intérieur en défaisant le fil contrastant. Aux manches ourler 6 rgs. à l'intérieur, au bas de la robe CR 34 en défaisant le fil contrast. Repasser à la pattemouille ourlet et coutures.

Métrage: 100 gr = 500 m

2242 PASSAP-DUOMATIC

Pull d'enfant avec motif jacquard "Cerf"

Taille: Env. 6 ans, stature 116 cm

Fournitures: 200 gr laine moyenne: 160 gr blanc, 40 gr rouge

Grandeur de maille: Jersey = 4 3/4, Bords côte 1:1 = 3, Motif jacquard
derrière = 2 3/4, devant = 4 3/4

Echantillon: 100 m = 30 cm, 100 rgs. (CR 200) = 22,5 cm

Dessin: Bords en côte 1:1 rouge, pull uni blanc, motif jacquard au devant selon schéma ou avec carte PASSAP Jac No. 43.

Fig.I, Dos:

A = rouge, montage classique avec rangs tubulaires en côte 1:1. B = blanc. Transférer m pour jersey. Tric. dr. C = rabattre des deux côtés 11 m pour emmanchures, ensuite tric. dr. D = des deux côtés biais d'épaule, arrêter souple.

Fig.II, Devant: A + B, jusqu'au 30e rg comme Fig.I. C = motif jacquard "Cerf". Derrière au milieu 31 aig. en travail et 31 poussoirs en position 1:1. Chariot derrière BX, pousser les deux touches à flèches, devant 113 poussoirs en position travail, pousser touche à flèche gauche. Puis au milieu disposer poussoirs pour dessin jacquard. Si l'on tricote avec COLOR, enfiler couleur de garniture à droite de la couleur de base! Tric. motif jacquard selon schéma, ensuite transférer ttes les m de l'arrière à l'avant. Aig. vides et tous les poussoirs en position zéro, chariot derrière GX, devant N. D = rabattre 11 m des deux côtés, ensuite en blanc uni tric. dr. E = partager l'ouvrage, rabattre 9 m au milieu, à gauche prendre 41 m sur peignes-re-

Fig. I

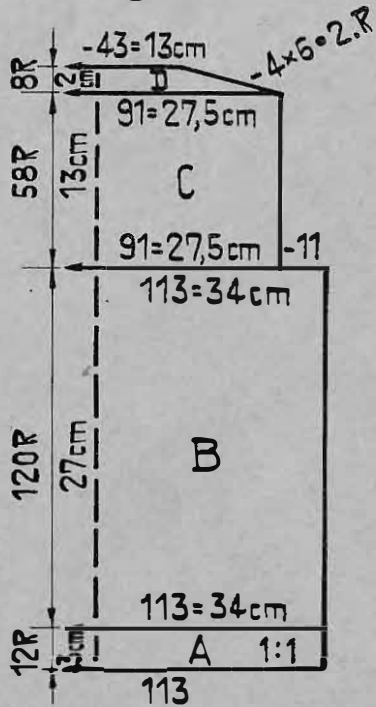

Fig. II

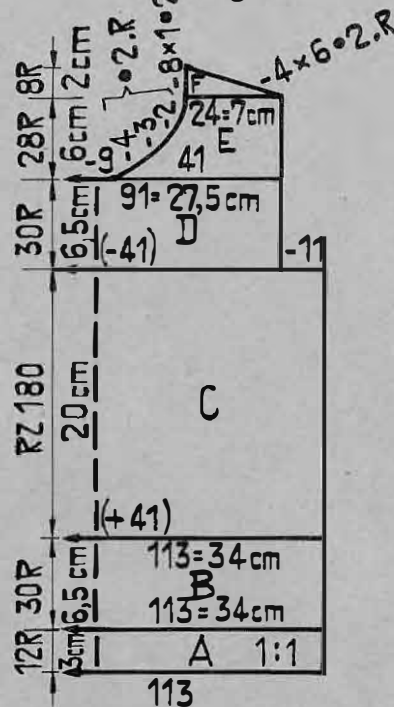
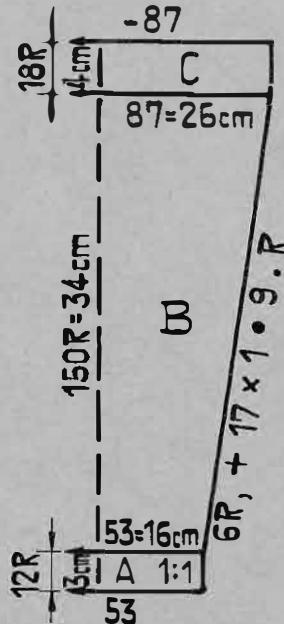
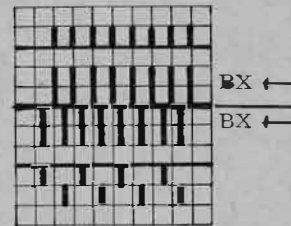

Fig. III



Dessin jacquard
Manivelle en bas,
abaisseurs noirs



Métrage: 100 gr = 430 m

porteurs et tric. première épaule selon patron: à droite tric. dr. à gauche dim. pour encolure. F = à droite biais d'épaule, à gauche tric. dr. Pour la deuxième épaule remettre à gauche les m sur les aig. et tric. sections E et F en sens inverse du patron.

Fig.III, Manche: Tric. deux parties identiques

A = rouge. Bords côte 1:1. B = transférer m à l'avant pour jersey, blanc uni. Augm. des deux côtés. C = tric. dr. qqes rgs. avec fil contrastant, faire tomber les m.

Bord d'encolure: rouge

Avec 136 aig. tric. 12 rgs. en côte 1:1, transférer ttes les m à l'avant pour jersey, tric. 1 rg jersey, qqes rgs. avec fil contrastant, faire tomber les m.

Montage: Procéder comme décrit pour modèle 2238

Schéma jacquard "Cerf" PASSAP Jac carte No. 43

x = rouge, carrés vides = blanc
1 carré = 1 m = 2 rgs. = CR 4

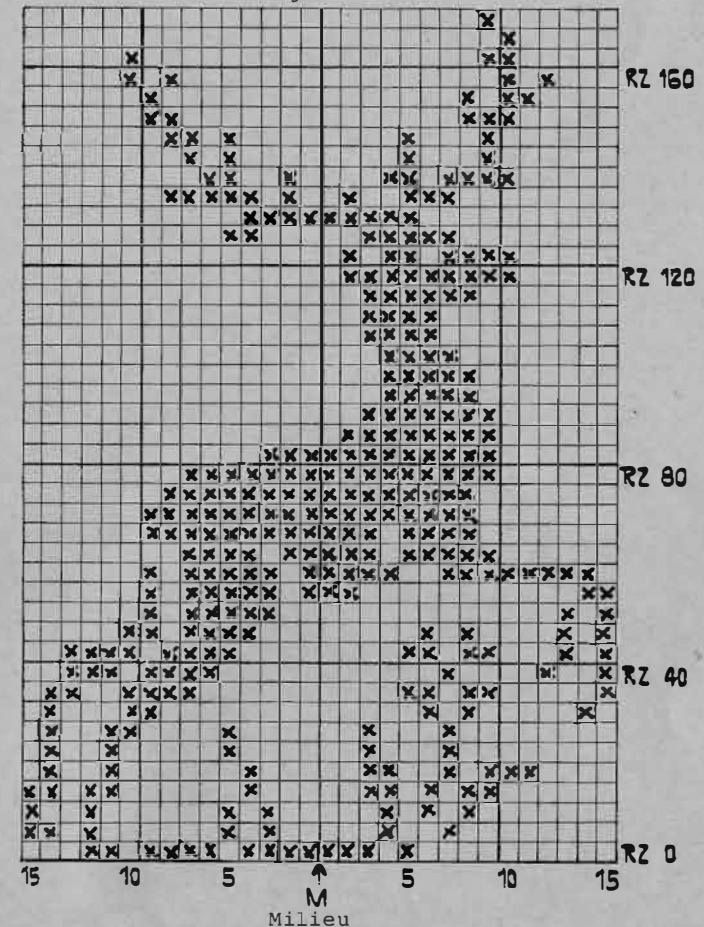

34/22

2247PASSAP-DUOMATIC* 2253 PASSAP-DUOMATIC*

Culotte pour Bébé tricotée en une pièce

Taille: Jusqu'à 3 mois

Fournitures: 40 gr laine Bébé moyenne

Grandeur de maille: Côte 1:1 GM 3, côte anglaise derrière 3 3/4, devant 4 1/2
COMBI: côte 1:1 GM 2 3/4, côte anglaise derrière 3 1/2, devant 4 1/4, Bt. 6 Ff. 4 1/2.

Echantillon: Côte perlée: 100 m = 28,5 cm, 100 rgs. = 16 cm

Dessin: Bords côte 1:1, triangle côte perlée selon schéma

DUOMATIC

Manivelle en haut, abaisseurs rouges

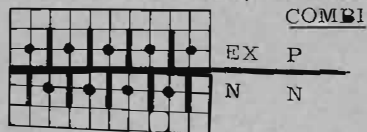

Métrage: 100 gr = 470 m

Fig. IX: Se commence à la taille

Avec 143 aig. en côte 1:1 (devant 72, derrière 71), montage classique avec rangs tubulaires. Tric. 34 rgs. dr. en travaillant au 4e rg un tour de trous. B = côte perlée selon schéma. Des deux côtés à l'extérieur, transférer 2 m de l'arrière à l'avant sur les aig. vides pour faire un bord jersey de 5 m. A ch. 4e rg, des deux côtés, dim. 2 m comme suit: des deux côtés transférer la dernière m de l'arrière à l'avant sur aig. vide pour avoir 7 m de suite sur la fonture avant. Avec aig. à 5 chas reporter 5 m de 2 aig. vers le milieu. C = transférer la dernière m de l'arrière à l'avant ensuite chaque fois après 2 rgs. des deux côtés reporter 5, 4, 3, 2 et 1 m d'une aig. vers le milieu.

Montage:

Fermer bord de taille à points matelas = milieu de vant. Coudre la pointe du triangle à points matelas entre les côtés du triangle, point • sur point • en suivant la ligne pointillée du patron sur env. 2 cm. A la taille passer au travers des trous d'un cordon tricoté ou confectionné.

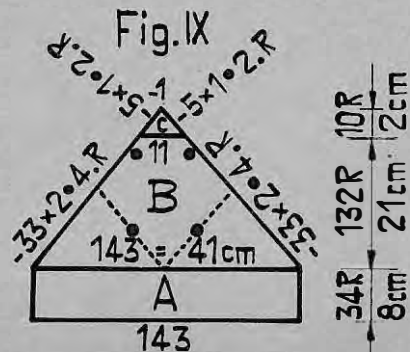

2253 PASSAP-DUOMATIC*

! Jaquette du premier âge (facile à tricoter)

Taille: Jusqu'à 3 mois

Fournitures: 80 gr laine Bébé moyenne

Grandeur de maille: Dessin 5, côte bonn. = 4 1/2, côte 1:1 = 4
COMBI: Dessin 4 3/4, côte bonn. = 4 1/4, côte 1:1 = 3 3/4
Bt. 6 Ff. 4 1/2

Echantillon: Dessin: 100 m = 34 cm, 100 rgs. = 15 cm

Dessin: Jaquette en côte perlée selon schéma, empiècement en côte bonn. + côte 1:1, bords des manches en côte bonn.

Fig. I, Dos: Tric. deux parties identiques

A = avec 20 aig. sur chaque fonture, montage chevalé. Ensuite côte perlée selon schéma. Tric. dr. B = en côte bonn. tric. dr. C = derrière et devant transférer m pour côte 1:1, c.à d. reporter chaque 2e m sur aig. voisine, aig. vide en position zéro. Au 8e rg travailler un tour de trous, c.à d. transférer toutes les m de derrière sur la fonture avant et laisser aig. vides en position travail, tric. encore 4 rgs., arrêter souple.

Fig. II, Devant: Tric. une fois

Avec 60 aig. travailler comme Fig. I.

Fig. III, Manche: Tric. deux parties identiques

A = bord en côte bonn., montage chevalé, tric. 8 rgs. dr. B = en dessin tric. dr. C = en côte bonn. tric. dr. D = en côte 1:1 travailler un tour de trous et arrêter comme Fig. I.

Montage: Pas repasser!

Coudre les manches, de flèche ↓ jusqu'à flèche ↓ entre le dos et le devant, ensuite fermer coutures des côtés et des manches. Passer dans le tour de trous-trous un cordon tricoté ou confectionné.

Dessin: Côte perlée

Abaisseurs rouges, manivelle en bas

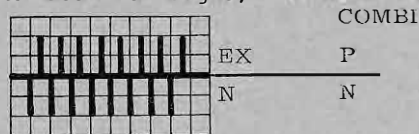

Métrage: 100 gr = 470 m

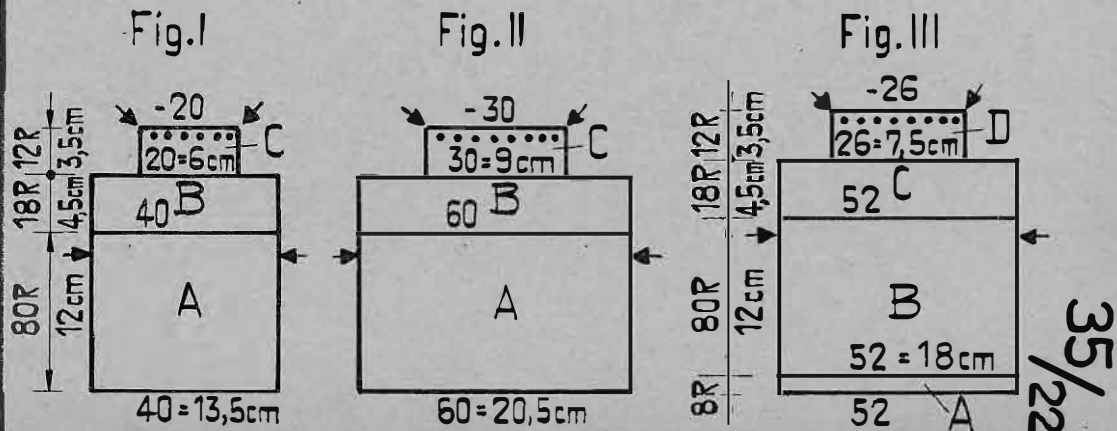

2244 PASSAP-DUOMATIC+U70

Robe d'enfant

Taille: Env. pour 1 an, stature 86 cm
Fournitures: 200 gr laine Bébé
Grandeur de maille: Jersey 4 3/4, dessin derrière 2 3/4, devant 4 3/4
Echantillon: Jersey: 100 m = 30 cm, 100 rgs. = 21 cm
 Dessin: 100 m (seulement devant) = 38 cm, 100 rgs. = 18,5 cm
Dessin: Robe et manches en dessin à transfert sel. schéma avec chariot U 70. Empiècement et bord du cou en jersey, côté envers à l'extérieur.

Dessin à transfert
 Abaisseurs noirs

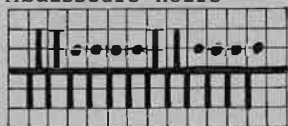

Métrage: 100 gr = 550 m

	Derrière:	Devant:
1 rg	N	N
7 rgs. EX		N
transférer		
Chev. 3 aig. à droite		
1 rg	N	N
7 rgs. EX		N
transférer		
Chev. 3 aig. à gauche		
Répéter		

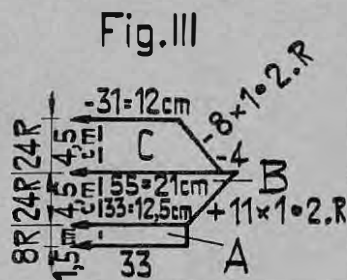
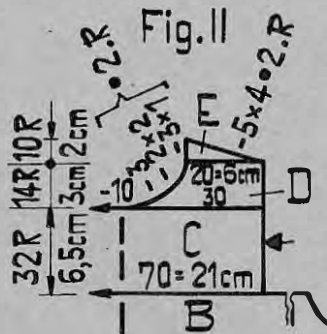
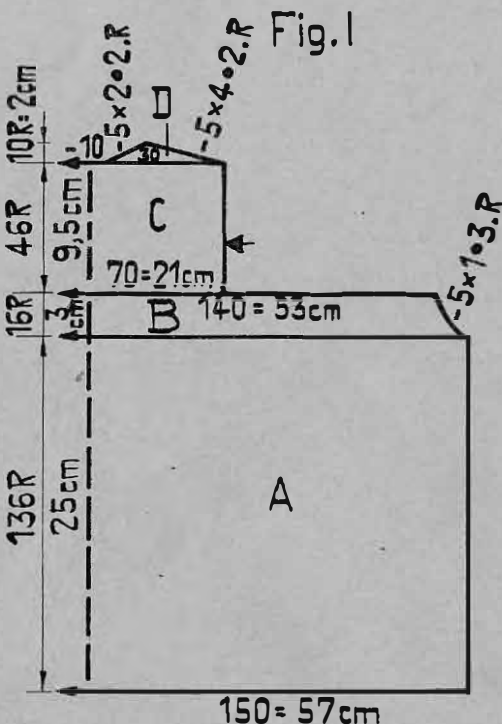

Fig. I, Dos: A = Monter 150 m sur fonture avant, derrière aig. en travail selon schéma, en dessin tric. dr. B = en dessin, dim. des deux côtés pour emmanchures. Qqes rgs. avec fil contrastant, faire tomber les m et repasser fil contrast. à la pattemouille. C = empiècement, remettre les 140 m sur 70 aig. de la fonture avant en défaisant le fil contrastant. Jersey, tric. dr. D = partager l'ouvrage, au milieu rabattre 10 m. Tric. première épaule selon patron avec BX et poussoirs. Tric. deuxième épaule en sens inverse.

Fig. II, Devant: A, B et C (jusqu'à 32 rgs.) comme Fig. I. D = partager l'ouvrage, au milieu rabattre 10 m, tric. première épaule avec BX et poussoirs, deuxième épaule en sens inverse.

Fig. III, Manche: tric. deux parties identiques, commencer et finir avec fil contrastant. A = ourlet jersey. B = en dessin augm. des deux côtés. C = des deux côtés rabattre 4 m, ensuite dim., à la fin 2 rgs. jersey, faire tomber les m..

Bord d'encolure: jersey tubulaire. Commencer avec fil contrastant. Monter 40 m sur chaque fonture pour tubulaire ouvert en bas, tric. 12 trs. (CR 24) qqes. rgs. avec fil contrast., faire tomber les m.

Montage:

Repasser fil contrastant à la pattemouille. Fermer coutures des épaules (laisser éventuellement une épaule ouverte et la fermer avec boutons et ganses). Coudre les manches avec les 31 m libres m par m à points arrières depuis la flèche jusqu'à la flèche à l'empiècement, fermer coutures des côtés. Fermer les manches et faire petit ourlet à l'intérieur. Poser les manches à points arrières. Coudre le bord d'encolure m par m à points arrières, d'abord à l'extérieur autour de l'encolure, ensuite ourler à l'intérieur m par m en défaisant le fil contrastant. Pour ourlet de la robe, replier 3 motifs à l'intérieur. Repasser légèrement à l'intérieur bord d'encolure et ourlets.

2245 PASSAP-DUOMATIC +U70

Culotte, tricotée en une pièce

Taille: Env. 1 année, stature 86 cm
Fournitures: 50 gr laine Bébé, 1 élastique étroit
Grandeur de maille: Jersey 4 3/4, dessin derrière 2 3/4, devant 4 3/4. Côtes 2:1 + 1:1 = 2 3/4
Echantillon: Dessin U 70: 100 m (seulement devant) = 38 cm
 100 rgs. = 18,5 cm
Dessin: Bord de taille côte 2:1, culotte dessin à transfert selon schéma (v. Mod. 2244), entre-jambe 2:1 et 1:1 selon instructions.

Fig. IX: Se commence au bord de taille

A = monter 86 m en côte 2:2 (manivelle en bas), au 4e rg travailler 1 tour de trous. B = transférer ttes les m sur fonture avant. Derrière aig. pour dessin à transfert selon schéma en travail, en dessin tric. dr. C = pour côte 2:1 (manivelle en haut), transférer chaque 3e m à l'arrière, tric. dr. D = devant pour côte 1:1 (manivelle en bas), reporter toujours 1 m sur la m suivante, tric. dr. E = devant pour côte 2:1 (manivelle en haut), reporter la boucle de la m envers sur aig. voisine, tric. dr. F = transférer ttes les m à l'avant, derrière aig. selon schéma

36/22

2251 PASSAP-DUOMATIC* 2245

! Pullover kimono rayé Taille: couverture recto

Tour de poitrine 84 (88) cm
Fournitures: 340 gr laine moyenne: 90 gr rose clair, 80 gr rose moyen, 110 gr rose foncé et 60 gr vert

Grandeur de maille: DUO: 4 3/4. COMBI: GM 4 1/2 Bt. 3, Ff. 4 1/2

Echantillon: 100 m = 33 cm, 100 rgs. = 20 cm

Dessin: Jersey, manches kimono et empiècement tric. d'une pièce.

Fig. I + II
- 130 (-136)

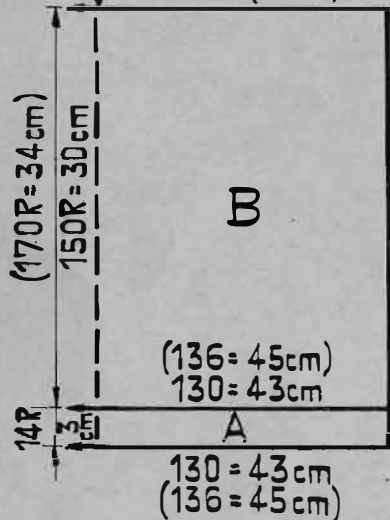

Suite des couleurs:

- 4 x { 2 rgs. rose clair
- 2 rgs. rose foncé
- 10 rgs. rose moyen
- 4 rgs. rose foncé
- 2 rgs. rose moyen
- 4 rgs. rose foncé
- 4 rgs. rose clair
- 8 rgs. vert = 1 Motif = 48 rgs.

Répéter

Métrage: 100 gr = 430 m

Fig. IX
- 86

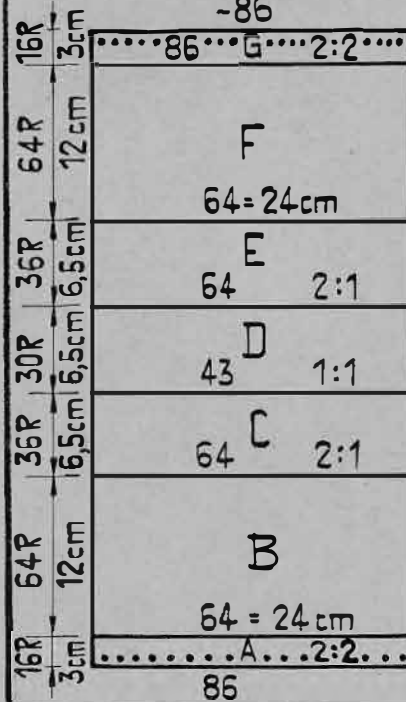

en position travail (manivelle en bas), en dessin à transfert tric. dr. G = bord de taille en côte 2:2. Transf. chaque troisième m de l'avant à l'arrière, reporter la boucle de la m envers de cette m sur aig. voisine, tric. dr. Au 12e rg, trav. 1 tour de trous. Arrêter souple.

Montage:

Fermer coutures des côtés (sections A et B, F et G), passer élastique.

Métrage: 100 gr = 550 m

Fig. I + II, Dos et devant: Tric. deux fois Commencer et finir avec fil contrastant.

A = ourlet rose clair. Tric. dr. B = rayé selon suite des couleurs

Fig. III: première manche

A = ourlet rose clair. B = selon suite des couleurs tric. dr. C = partager l'ouvrage, noter position de la suite des couleurs, au milieu rabattre 18 m, à droite 72 aig. et poussoirs en travail, chariot RY. Selon suite des couleurs tric. dr. à droite, dim. à gauche pour encolure ensuite tric. dr. D = ourlet: rose clair. Qqes rgs. avec fil contrastant, faire tomber les m. E = chariot N, selon suite des couleurs tric. dr., qqes rgs. avec fil contrastant, faire tomber les m.

Deuxième manche: Tric. en sens inverse du patron

Bord d'encolure: rose moyen, tubulaire

Avec 124 aig. sur chaque fonture, montage fermé pour tubulaire. Tric. 16 trs. (CR 32), en augmentant la GM peu à peu jusqu'à 5 1/4. Quelques trs avec fil contrastant, faire tomber les m

Montage: Epingler parties selon mesures et repasser à la pattemouille. Milieu derrière (Fig. III, section E), fermer à points de maille, devant ourler section D m par m en défaisant le fil contrastant. Fermer la fente sur env. 4 cm par points invisibles. Coudre le bord d'encolure d'a-bord à l'extérieur m par m à points arrières autour de l'encolure, puis ourler m par m à l'intérieur en défaisant le fil contrast. Coudre dos et devant (flèche sur flèche) aux manches à points arrières de l'intérieur en défaisant le fil contrast. Fermer coutures des côtés et des manches. Ourler bas du pullover et manches m par m en défaisant le fil contrast. Repasser à la pattemouille ourlets et coutures.

Fig. III

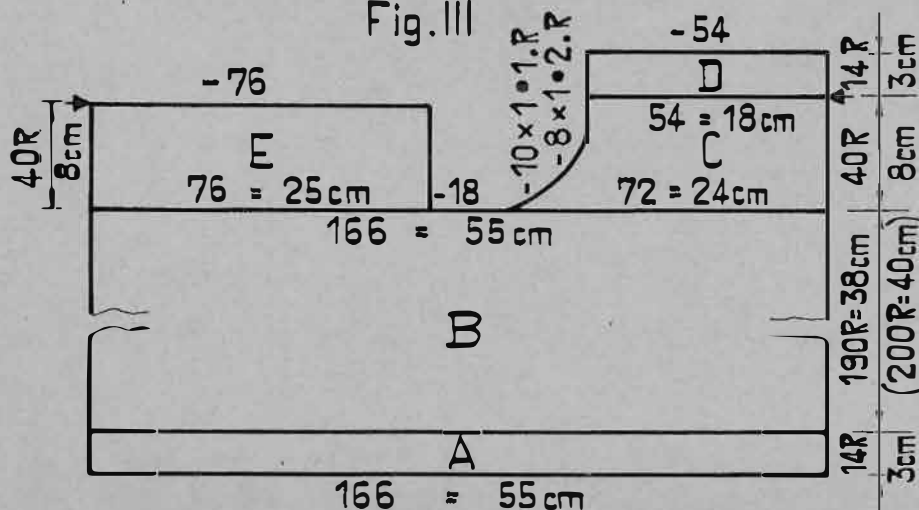

37/22

(240=50cm)

(134=28cm)

(134=28cm)

(131=55cm)

2256 PASSAP-DUOMATIC*

! Jupe couverture recto

Taille: Hanches 90 cm, 94 cm, 98 cm

Fournitures: 330 gr laine moyenne, 1 bande élastique pour la taille

Grandeur de maille: Jersey devant 5, derrière 3, COMBI GM 4 3/4, derrière 2 3/4, Bt. 3, Ff. 4 1/2

Echantillon: 100 m = 36 cm, 100 rgs. = 21 cm

Dessin: Jersey, Ourlet en côte bonn.

Fig.VII + VIII, Jupe: Commencer et finir avec fil contrastant A = devant monter 179 m et à gauche vis à vis des 5 dernières aig. mettre sur fonture arrière 5 aig. supplémentaires pour côte bonn. en travail, tric. 11 rgs. (abaisseurs noirs). B = dégradés selon patron avec BX et poussoirs comme suit: tous les poussoirs en travail chariot à gauche. A droite (bord de taille) les 19 derniers poussoirs en position repos, tric. 1 rg, à droite le 20e poussoir en position repos, tric. 1 rg. Répéter encore deux fois. Ensuite à droite 16 poussoirs en position repos, tric. 1 rg, puis le 17e poussoir en position repos, tric. 1 rg, etc. C = tric. 18 rgs. dr. Sections B et C répéter encore 18 fois (hanches 94 cm = 19 fois, hanches 98 cm = 20 fois). Après le dernier dégradé tric. seulement 7 rgs.

Bord de taille: Commencer et finir avec fil contrastant

Jersey tubulaire. Avec 8 rgs. sur chaque fonture, tric. un tuyau de la Longueur du tour de taille.

Montage:

Epingler la jupe selon mesure. Fermer la jupe à points de maille: Passer élastique dans le bord de taille et fermer à points de maille en défaisant le fil contrastant. Fixer bord de taille à la jupe en le crochant avec aig. verte.

Fig. VII + VIII

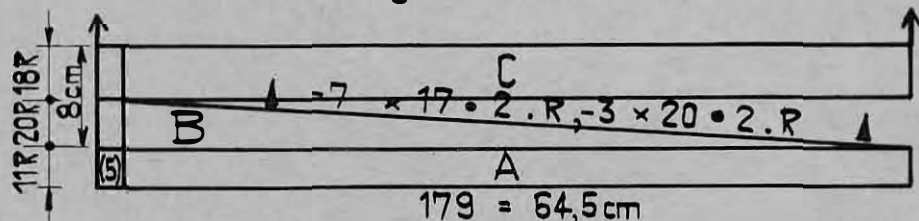

Métrage: 100 gr = 430 m

2235

Manchettes: Franges avec 8 groupes d'aiguilles et 7 espaces intermédiaires, tric. deux fois 140 rgs.

Col: Franges avec 6 groupes d'aiguilles et 5 espaces intermédiaires, tric. une fois 500 rgs.

Ceinture à nouer: jersey tubulaire avec 8 aig. sur chaque fonture, tric. un tuyau de 150 cm env.

Montage: Epingler parties selon mesures et repasser légèrement à la pattem. Fermer coutures des épaules et des côtés en laissant ouverture pour la ceinture. Fermer les manches et les poser. Pour manchettes et col assembler les sections des franges dans le sens de la longueur au point de chausson et fermer les manchettes en rond et les fixer aux manches. Coudre le col autour de l'encolure jusqu'à la ceinture. Devant (section B) coudre les pressions aux emplacements désignés par •. Passer la ceinture. Selon désir mettre à hauteur de poitrine 1 crochet et une ganac (milieu devant fermé bord à bord).

Fig.IX: Pantalon

Tric. deux parties identiques, mais une fois derrière CX, devant N, une fois derrière N, devant CX. Bords droits de D et G = milieu devant. A = ourlet: jersey avec 124 (131) aig. B = derrière mettre 124 (131) aig. en position travail, la 42e (46e) aig. de gauche (sur la fonture tricotant N) en position zéro (pour plis permanent). En dessin tric. dr. C = augm. à droite, tric. dr. à gauche. D = des deux côtés dim. du coin selon patron. E = à gauche prendre 95 (100) m sur peignes-reporteurs. Dim. à droite pour couture du fond, dim. à gauche pour pince des hanches. F = pour ourlet de la taille transférer ttes les m sur fonture avant, tric. 10 rgs. jersey, qqs rgs. avec fil contrastant, faire tomber les m. G = remettre les 95 (100) m des peignes-reporteurs sur les aig., dim. à droite pour pinces, à gauche tric. dr. H = comme F.

Montage: Epingler parties selon mesures et repasser légèrement à la pattem. Repasser du côté endroit légèrement les plis le long de la m non tricotée. Fermer les jambes de A à C et coudre la couture du fond. Fermer les pinces des hanches. Ourler le bord de la taille m par m en défaisant le fil contrastant. Passer élastique. Ourler le bas, repasser encore une fois tout le pantalon à la pattemouille.

T 2248+T 2250

T. 2248 Patte à casserole

Avec 100 m (50 devant, 50 derrière), tric. CR 100 en dessin jacquard à volonté. Arrêter, mais à gauche derrière et devant laisser 2 m, avec CX/CX tric. une attache pour la suspendre. Vous pouvez utiliser ainsi aussi vos échantillons.

T. 2250 Livret à aiguilles

Avec 40 aig. sur chaque fonture tric. CR 200 en dessin jacquard à volonté. Arrêter. Feuille intérieure avec le même nombre de mailles et de rangs mais unicolore avec une GM moins élevée.

2254 PASSAP-DUOMATIC *

Métrage: 100 gr = 430 m

40/22

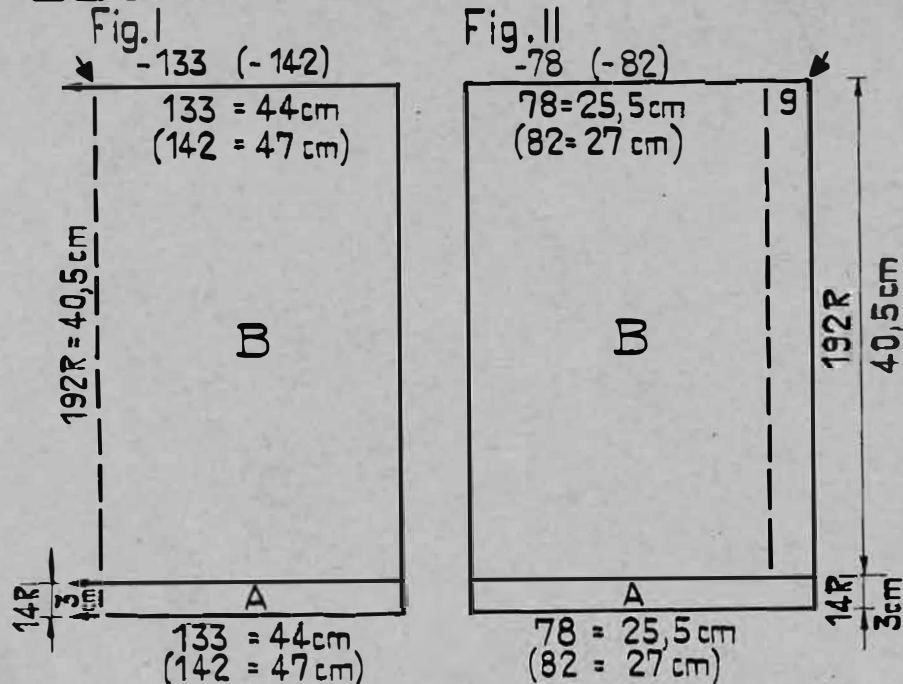

! Jaquette avec manches kimono couverture recto

Taille: Tour de poitrine 84 cm (88 cm)

Fournitures: 410 gr laine moyenne: 70 gr rose foncé, 100 gr rose clair, 110 gr vert clair et 130 gr vert foncé (450 gr laine moyenne: 80 gr rose foncé, 110 gr rose clair, 120 gr vert clair et 140 gr vert foncé).

Grandeur de maille: 4 3/4, COMBI GM 4 1/2, Bt. 3, Ff. 4 1/2

Echantillon: 100 m = 33 cm, 100 rgs. = 21 cm

Dessin: Jersey, rayures selon suite des couleurs, manches kimono et empiècement tricotés d'une pièce.

Suite des couleurs:

- 4 x { 2 rgs. rose clair
2 rgs. vert foncé
- 10 rgs. vert clair
- 4 rgs. vert foncé
- 2 rgs. vert clair
- 4 rgs. vert foncé
- 4 rgs. rose clair
- 8 rgs. rose foncé = 48 rgs.

Répéter

Dos: Commencer et finir avec fil contrastant

A = Ourlet jersey rose clair. B = selon suite des couleurs tric. dr. faire tomber les m.

Fig. II, Devant: Tric. deux parties identiques

Avec le nombre de m indiqué sur le patron tric. comme Fig. I.

Fig. III: lère manche. Commencer avec fil contrastant

A = ourlet jersey rose clair. B = selon suite des couleurs, tric. dr. Commencer avec 8 rgs. rose foncé. C = encolure devant: partager l'ouvrage. Noter suite des couleurs. En partant de droite après 56 m (59), rabattre 9 m. A droite pour 56 (59) aig. poussoirs en travail, chariot BX. A droite tric. dr. dim. à gauche pour encolure. D = selon suite des couleurs tric. dr. E = ourlet: rose clair. Qqes rgs. avec fil contrastant, faire tomber les m. F = encolure derrière: chariot N, faire attention à la suite des couleurs, dim. à droite pour encolure, à gauche tric. dr. G = selon suite des couleurs tric. dr. qqes rgs. avec fil contrastant, faire tomber les m.

Deuxième manche: tric. en sens inverse du patron

Bord d'encolure: tubulaire vert clair

Avec 120 aig. sur chaque fonture, montage fermé pour tubulaire, tric. 16 trs. (CR 32) en augmentant peu à peu la GM jusqu'à 5 1/4. Qqes trs. avec fil contrastant, faire tomber les m.

Montage: Epingler parties selon mesures et repasser à la pattemouille.

Fermer à point de maille milieu derrière (Fig. III, section G). Fixer le dos, (flèche ↓ sur flèche ↓) m par m à points arrières de l'intérieur à la Fig. II, fixer devant de la même façon en défaisant le fil contrastant. Ensuite ourler lisières du devant m par m en défaisant à la section E le fil contrast., ensuite coudre le bord du cou autour de l'encolure, d'abord à l'extérieur m par m à points arrières, ensuite ourler à l'intérieur m par m en défaisant le fil contrast. Fermer coutures des côtés et des manches. A la jaquette et aux manches défaire le fil contrast. et ourler m par m. Repasser coutures et ourlets à la pattemouille.

